

brother

# GTX pro Bulk

IMPRIMANTE SUR TEXTILE

Manuel d'instruction

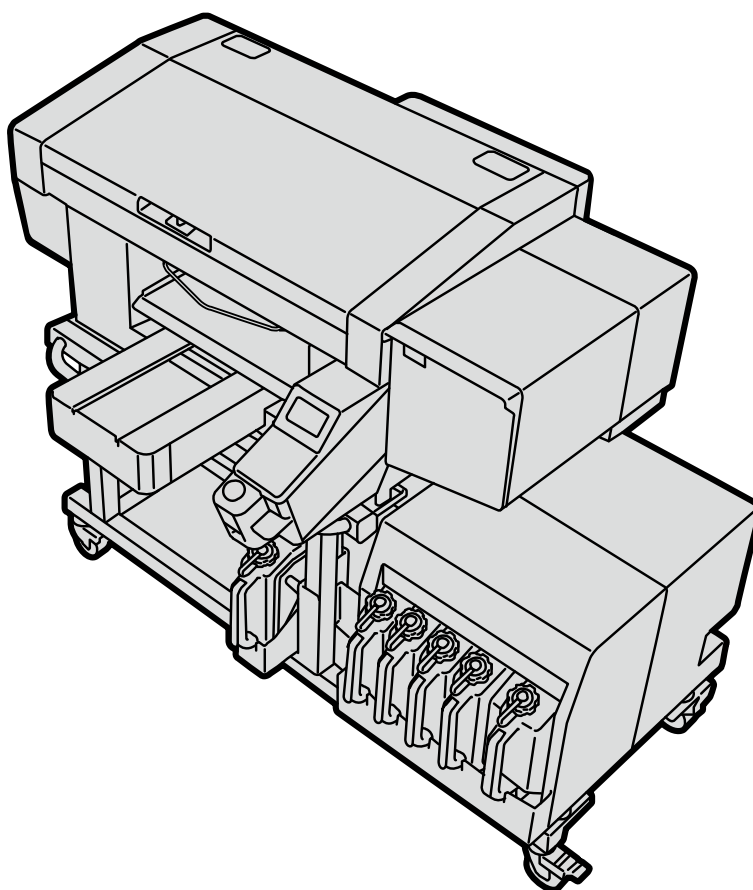

---

Lisez attentivement ce manuel avant toute utilisation de ce produit.  
Conservez ce manuel dans un endroit sûr pour toute utilisation ultérieure.

---

# Lors de la mise au rebut de la machine

## Outils nécessaires

Tournevis cruciforme : M3 à M5

## Démontage

- (1) Retirez le capot CÔTÉ PANNEAU.

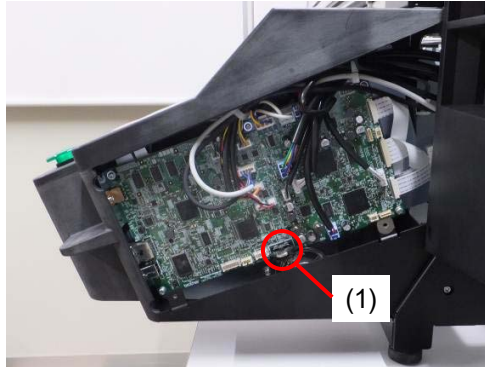

- (2) Retirez la pile au lithium (1) en retirant le support dans le sens de la flèche.

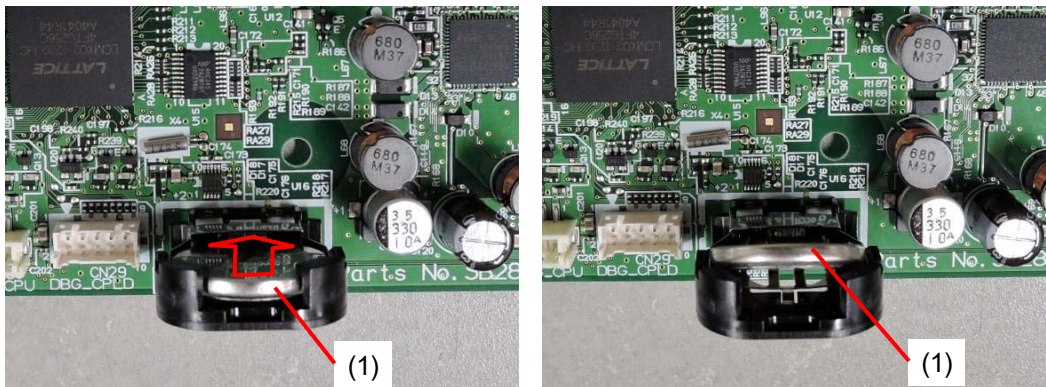

- (3) Remontez la batterie au lithium (1) dans le sens de la flèche.



**Remarque basée sur la loi de l'état de Californie (USA) sur l'utilisation et la manipulation du perchlorate**

Ce produit contient une pile bouton CR au lithium qui renferme du perchlorate – une manipulation particulière peut être nécessaire.

Voir <http://www.dtsc.ca.gov/hazardouswaste/perchlorate>.

# CONSIGNES DE SÉCURITÉ

Nous vous remercions d'avoir acheté une imprimante BROTHER.



Avant d'utiliser votre nouvelle imprimante, veuillez lire attentivement les « CONSIGNES DE SÉCURITÉ » et les instructions de manipulation.

## 1. Indications de sécurité et leurs significations



Ce manuel d'instruction et les indications et symboles utilisés sur l'imprimante sont fournis afin de garantir une utilisation sûre de cette imprimante et pour prévenir tout risque d'accident et de blessure envers vous-même ou d'autres personnes.

Les significations de ces indications et symboles sont données ci-dessous.

### Indications

 <b>DANGER</b>	Les instructions qui suivent ce terme indiquent des situations dans lesquelles le non-respect des instructions entraînera la mort ou des blessures graves.
 <b>AVERTISSEMENT</b>	Les instructions qui suivent ce terme indiquent des situations dans lesquelles le non-respect des instructions peut entraîner la mort ou des blessures graves.
 <b>ATTENTION</b>	Les instructions qui suivent ce terme indiquent des situations dans lesquelles le non-respect des instructions peut entraîner des blessures mineures ou modérées.
<b>((!))IMPORTANT</b>	Les instructions qui suivent ce terme indiquent des situations dans lesquelles le non-respect des instructions peut entraîner des dommages matériels.
<b>((!))REMARQUE</b>	Les instructions qui suivent ce terme indiquent les précautions à prendre et les restrictions d'utilisation.

### Symboles

-  . . . . . Ce symbole ( $\triangle$ ) indique quelque chose auquel vous devez faire attention. L'image à l'intérieur du triangle indique la nature de la précaution à prendre. (Par exemple, le symbole à gauche signifie « attention au risque de blessures ».)
-  . . . . . Ce symbole ( $\otimes$ ) indique quelque chose que vous ne devez pas faire.
-  . . . . . Ce symbole ( $\bullet$ ) indique quelque chose que vous devez faire. L'image à l'intérieur du cercle indique la nature de ce que vous devez faire. (Par exemple, le symbole à gauche signifie « vous devez effectuer la mise à la terre ».)

## 2. Remarques sur la sécurité

### **DANGER**



Tout contact avec les parties soumises à haute tension risque d'entraîner de graves blessures. Mettez l'appareil hors tension, puis retirez le couvercle après 5 minutes.

## AVERTISSEMENT

### Précautions de base



Pour éviter tout accident et tout problème, ne modifiez pas la machine vous-même. Brother ne saurait être tenu responsable des problèmes ou accidents résultant de modifications apportées à la machine.



Ne manipulez pas le cordon d'alimentation avec les mains mouillées. Sinon, une électrocution pourrait se produire.

### Installation



N'installez pas l'imprimante dans un environnement poussiéreux. Si de la poussière s'accumule à l'intérieur de l'imprimante, cela peut provoquer un incendie, une électrocution ou des problèmes de fonctionnement.



Assurez-vous de connecter le câble de terre. Si la mise à la terre n'est pas sécurisée, il existe un risque important d'électrocution, et des problèmes de fonctionnement peuvent également survenir.



Ne pliez pas excessivement les cordons ou ne les attachez pas trop fort avec des agrafes ou tout autre objet similaire pour les fixer. Cela pourrait sinon provoquer un incendie ou une électrocution.



### Impression



Si un corps étranger pénètre à l'intérieur de l'imprimante, coupez immédiatement l'alimentation, débranchez le cordon d'alimentation et contactez votre revendeur ou un technicien qualifié. Si vous continuez à utiliser l'imprimante alors qu'un corps étranger se trouve à l'intérieur, cela peut provoquer un incendie, une électrocution ou des problèmes de fonctionnement.



Ne laissez pas l'imprimante entrer en contact avec des liquides. Cela peut provoquer un incendie, une électrocution ou des problèmes de fonctionnement.



Si un liquide pénètre à l'intérieur de l'imprimante, coupez immédiatement l'alimentation, débranchez le cordon d'alimentation et contactez votre revendeur ou un technicien qualifié.



N'utilisez pas l'imprimante lorsque de la fumée ou une mauvaise odeur s'en dégage. Cela peut provoquer un incendie, une électrocution ou des problèmes de fonctionnement. Mettez immédiatement l'appareil hors tension, débranchez le cordon d'alimentation et contactez votre revendeur ou un technicien qualifié.



Gardez votre doigt ou toute partie du corps éloigné du ventilateur rotatif. Il peut se trouver coincé et vous pouvez vous blesser.

Coupez l'alimentation à l'approche du ventilateur.

**! ATTENTION****Exigences environnementales**

Utilisez l'imprimante dans un endroit bien ventilé. Une légère odeur est générée lorsque les articles imprimés sont fixés par la chaleur.

**Installation**

L'installation et le déplacement de l'imprimante ne doivent être effectués que par un technicien qualifié.



L'imprimante pèse 171 kg (unité principale 128 kg + unité inférieure 43 kg). Le transport et l'installation de l'imprimante doivent être réalisés en respectant la procédure. Dans le cas contraire, elle risque de tomber et d'entraîner des blessures.



Si l'imprimante tombe, débranchez le cordon d'alimentation et contactez votre revendeur ou un technicien qualifié. Si vous continuez à l'utiliser, cela peut provoquer un incendie, une électrocution ou une mauvaise qualité d'impression.



N'installez pas l'imprimante sur une table branlante, sur une étagère en hauteur ou en tout autre endroit instable. Elle risque de se renverser ou de tomber et de provoquer des blessures. Pour plus d'informations sur la table sur laquelle est installée l'imprimante, contactez votre revendeur.



N'installez pas l'imprimante dans un endroit pouvant être soumis à des vibrations. Sinon, la qualité d'impression risque de se trouver dégradée ou l'imprimante pourrait tomber ou basculer, ce qui risquerait de provoquer des blessures ou un dysfonctionnement de l'imprimante.



Ne branchez pas le cordon d'alimentation avant la fin de l'installation. L'imprimante risque de se mettre en marche si l'alimentation est activée par inadvertance, ce qui pourrait entraîner des blessures.



Ne montez pas sur l'imprimante ou ne placez pas d'objets lourds dessus. Sinon, elle peut se trouver déséquilibrée et basculer ou tomber, et entraîner des blessures.



Veillez à ne pas toucher les griffes de la partie de montage sur la partie supérieure du capot arrière. Vous risqueriez de vous blesser.

 **ATTENTION****Impression**

Cette imprimante ne doit être utilisée que par des opérateurs correctement formés pour son utilisation en toute sécurité.



Assurez-vous qu'il reste suffisamment d'espace devant l'imprimante et évitez d'y placer des objets. Sinon, votre main pourrait se trouver coincée entre la platine et un objet, ce qui peut provoquer des blessures.



Ne manipulez pas la platine pendant l'impression. Si votre main se trouve coincée entre la platine ou le Plateau à T-shirt et les capots, vous pouvez vous blesser.



Ne mettez pas vos mains à l'intérieur des capots pendant que l'imprimante est sous tension. Sinon, vos mains pourraient entrer en contact avec des parties en mouvement et vous pourriez vous blesser.



Lorsque le prétraitement est appliqué à des objets imprimés (comme un T-shirt) avec un pulvérisateur ou un applicateur de prétraitement, un brouillard de pulvérisation est généré. Aussi, portez une paire de gants en plastique, un masque et des lunettes de protection (ou des lunettes de sécurité) conçues pour vous protéger contre les éclaboussures liquides, et faites attention quand vous devez travailler au niveau de la ventilation.



En cas de dysfonctionnement de l'imprimante, contactez votre revendeur ou un technicien qualifié.

**! ATTENTION****Entretien**

Veillez à ne pas vous coincer les doigts lors de la fermeture du capot avant, sinon vous pourriez vous blesser.



Lorsque vous montez ou remplacez la tête, veillez à ne pas vous coincer les mains ou les doigts. Vous risqueriez de vous blesser.



Ne buvez pas de liquides tels que de l'encre, de la solution d'entretien, de la solution de nettoyage, du prétraitement, de l'eau usée. Ils peuvent provoquer le vomissement ou des diarrhées.

Évitez que vos yeux ou votre peau entre en contact avec l'encre, la solution d'entretien, la solution de nettoyage, le prétraitement ou l'eau usée. Cela peut provoquer une inflammation. En cas de contact avec les yeux, ne frottez pas mais rincez immédiatement vos yeux avec de l'eau. Conservez les liquides hors de la portée des enfants.



Veillez à porter des lunettes de protection et des gants lors de la manipulation de la graisse, de manière à ce qu'elle ne pénètre pas dans vos yeux ou qu'elle n'entre pas en contact avec votre peau.

Cela peut provoquer une inflammation. Ne buvez pas et ne mangez pas la graisse. Cela peut provoquer des vomissements ou des diarrhées.

Conservez les liquides hors de la portée des enfants.



Lors du remplacement des pièces et de l'installation des accessoires en option, assurez-vous toujours d'utiliser des pièces d'origine Brother. Brother ne saurait être tenu responsable des problèmes ou accidents résultant de l'utilisation de pièces autres que celles d'origine.



Lors du remplacement des pièces ou de l'installation d'accessoires en option, veillez à bien suivre les procédures décrites dans le Manuel d'instruction. Suivre les procédures de manière incorrecte peut entraîner des blessures ou des problèmes.





**((!))IMPORTANT****Impression**

Ne déplacez pas la platine à la main. Sinon, l'imprimante pourrait être endommagée mécaniquement et électriquement.



Assurez-vous qu'il reste suffisamment d'espace devant l'imprimante et évitez d'y placer des objets. La platine pourrait être heurtée et endommagée.

**((!))REMARQUE**

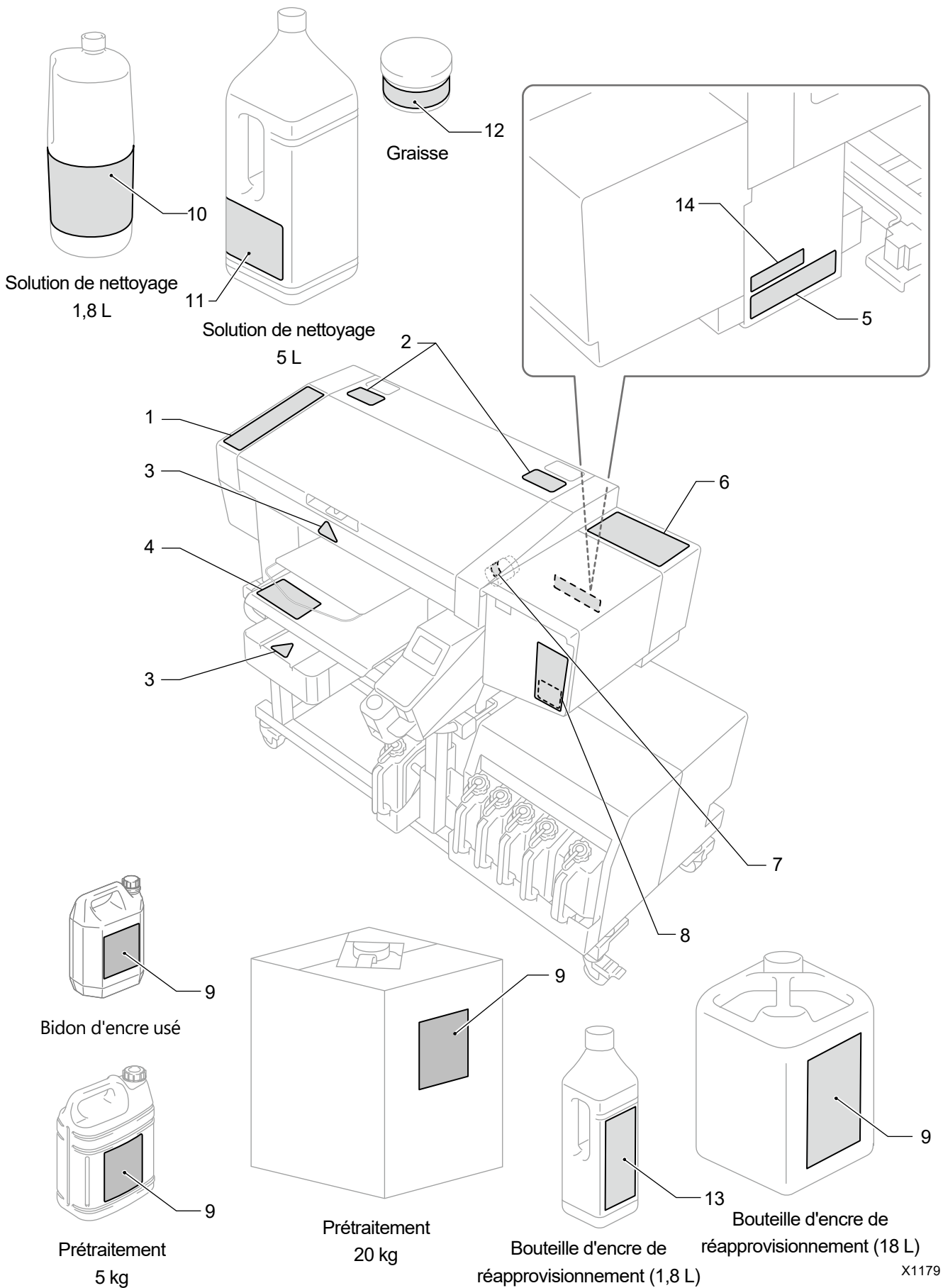

-  Utilisez l'imprimante dans un endroit non exposé à des sources de forts bruits électriques, tels que le bruit de la ligne électrique ou le bruit de l'électricité statique. Des sources de fort bruit électrique peuvent provoquer des problèmes de dysfonctionnement.
-  Les fluctuations de la tension d'alimentation électrique doivent être comprises entre  $\pm 10\%$  de la tension nominale de l'imprimante. Des fluctuations de tension plus importantes peuvent provoquer des problèmes de dysfonctionnement.
-  La capacité d'alimentation doit être supérieure à celle requise pour la consommation d'alimentation de l'imprimante. Une capacité d'alimentation électrique insuffisante peut provoquer des problèmes de dysfonctionnement.
-  Lors d'un orage, éteignez l'appareil et débranchez le cordon d'alimentation de la prise murale. La foudre peut provoquer des problèmes de dysfonctionnement.
-  L'imprimante n'est pas adaptée à une utilisation dans des endroits où des enfants sont présents.

3. Étiquettes d'avertissement



Les étiquettes d'avertissement suivantes apparaissent sur l'imprimante.  
 Suivez les précautions données sur chaque étiquette d'avertissement pour votre travail.  
 Lorsque l'étiquette est décollée ou illisible, contactez votre revendeur.

1

<b>注意</b>
下痢・おう吐する可能性がある。 インクなどの液体類を飲まないこと。 炎症を起こす可能性がある。 インクなどの液体類が目や皮膚に付かないようにすること。
<b>CAUTION</b>
 
Do not drink the liquids under any circumstances, as they can cause vomiting and diarrhea. Take care not to let the liquids come into contact with your eyes or onto your skin, otherwise inflammation can result.
<b>ACHTUNG</b>
Bitte trinken Sie nicht die Flüssigkeiten, da die Gefahr von Erbrechen und Durchfall besteht. Vermeiden Sie den Kontakt der Flüssigkeiten mit Augen und Haut, sonst können diese gereizt werden.
<b>ATTENTION</b>
Ne pas avaler les liquides d'aucune manière, car ceci pourrait entraîner vomissements et diarrhée. Veuillez à ne pas laisser ces liquides être en contact avec les yeux ou la peau, car ceci pourrait entraîner une inflammation.
<b>ATENCIÓN</b>
No tome los líquidos en cualquier caso, como pueden causar vomitar y diarrea. Tome el cuidado para no permitir que los líquidos toquen los ojos ni en la piel, de otro modo inflamación puede resultar.
<b>ATTENZIONE</b>
Non bere per nessun motivo i liquidi poiché possono causare vomito e diarrea. Evitare il contatto di questi liquidi con gli occhi e con la pelle poiché potrebbero creare infiammazioni.
<b>CUIDADO</b>
Não beba os líquidos sob nenhuma circunstância, pois eles podem causar vômitos e diarréia. Tome cuidado para não deixar que os líquidos entrem em contato com os olhos ou a pele, caso contrário, poderá ocorrer inflamação.

5

<b>危険</b>	<b>危険</b>	<b>危険</b>	<b>危険</b>
高電圧部分にふれて、穴けがをすることがある。 電源を切り、5分たつてからのカバーをはずすこと。	高電圧部分にふれて、穴けがをすることがある。 電源を切り、5分たつてからのカバーをはずすこと。	高電圧部分にふれて、穴けがをすることがある。 電源を切り、5分たつてからのカバーをはずすこと。	高電圧部分にふれて、穴けがをすることがある。 電源を切り、5分たつてからのカバーをはずすこと。
<b>DANGER</b>	<b>GEFAHR</b>	<b>DANGER</b>	<b>PELIGRO</b>
Hazardous voltage will cause injury. Turn off main switch and wait 5 minutes before opening this cover.	Hochspannung verletzungsgefahr! Bitte schalten sie den hauptschalter aus und warten sie 5 minuten, bevor sie diese abdeckung öffnen.	Un voltage non adapte provoque des blessures. Eteindre l'interrupteur et attendre 5 minutes avant d'ouvrir le capot.	Un voltaje inadecuado puede provocar las heridas. Apagar el interruptor principal y esperar 5 minutos antes de abrir esta cubierta.
>PS<			

6

<b>CAUTION</b>	<b>ATENCIÓN</b>
Do not climb onto the printer.	No se suba encima de la impresora.
<b>ACHTUNG</b>	<b>ATTENZIONE</b>
Niemals auf den Drucker steigen.	Non salire sulla stampante.
<b>ATTENTION</b>	<b>注意</b>
Ne montez pas sur l'imprimante.	本体の上に爬らないこと。
<b>CUIDADO</b>	<b>注意</b>
Não subir em cima da impressora.	請勿放在本体上。

When transporting and installing the printer, put your hands in the positions as shown in the illustration.

■ Für den Transport und die Installation nutzen Sie bitte die Positionen wie in dem Schaubild gezeigt zum Anheben.

■ Lors du transport ou de l'installation de l'imprimante, mettez vos mains sur les emplacements indiqués dans l'illustration.

■ Al transportare e instalare la stampante, ponga le mani in le posizioni come mostrate in la illustrazione.

■ Durante il trasporto e l'installazione, attenti la macchina nelle posizioni indicate in figura.

■ Mantenha a posição mostrada na ilustração ao transportar ou instalar a unidade principal.

■ 印刷を転送・設置する際は、イラストの位置を守ってください。 ■ 運輸・取組の際は、右図指示位置で印字機を持ち上げてください。

■ The table should be able to bear a weight of 150kg or more. The table should be at least 900 x 600mm.

■ Der Tisch sollte ein Mindestgewicht von 150kg tragen können. Der Tisch sollte mindestens 900 x 600mm groß sein.

■ Le plan doit également être capable de supporter une charge de 150kg ou plus. Le plan sur lequel elle est installée doit avoir 900 x 600mm.







■ La mesa debe soportar un peso de 150kg o más. La mesa debe tener al menos 900 x 600mm.

■ Il doit être capable de supporter un poids qui dépasse de 150kg. Il faut que la table aie des dimensions d'au moins 900 x 600mm.

■ A capacidade de carga da mesa deve ser de 150 kg ou mais. O tamanho da tabela deve ser de 900 x 600 mm.

■ テーブルの耐荷重は150kg以上、テーブルサイズは900 x 600mm以上です。

■ 卓上装置は150kg以上、卓子サイズは900 x 600mm以上。









7



Étiquette indiquant une température élevée

2

	
<b>警告</b>	<b>WARNUNG</b>
回転部危険。 手や体を近づけないこと。	Teile in Bewegung. Halten Sie Finger und andere Körperteile auf Abstand.
<b>警告</b>	<b>AVERTISSEMENT</b>
旋轉部位危険。 手と身体不要靠近。	Pièces mobiles dangereuses. Éloignez les doigts et autres parties du corps.
<b>WARNING</b>	<b>ADVERTENCIA</b>
Hazardous moving parts. Keep fingers and other body parts away.	Partes peligrosas en movimiento. Por favor, manténgase alejado.
<b>ATENÇÃO</b>	<b>AVVERTENZA</b>
Peças móveis perigosas, mantenha os dedos e outras partes do corpo afastadas.	Attenzione parti in movimento. Tenere le dita e altre parti del corpo lontane.

8

<b>CAUTION</b>
 
Take care not to let the liquids come into contact with your eyes or onto your skin, otherwise inflammation can result.
<b>ACHTUNG</b>
Vermeiden Sie den Kontakt der Flüssigkeiten mit Augen und Haut, sonst können diese gereizt werden.
<b>ATTENTION</b>
Veuillez à ne pas laisser ces liquides être en contact avec les yeux ou la peau, car ceci pourrait entraîner une inflammation.
<b>ATENCIÓN</b>
Tome el cuidado para no permitir que los líquidos toquen los ojos ni en la piel, de otro modo inflamación puede resultar.
<b>ATTENZIONE</b>
Evitare il contatto di questi liquidi con gli occhi e con la pelle poiché potrebbero creare infiammazioni.
<b>注意</b>
炎症を起こす可能性がある。 インクなどの液体類が目や皮膚に付かないようにすること。
<b>CUIDADO</b>
Tome cuidado para não deixar que os líquidos entrem em contato com os olhos ou a pele, caso contrário, poderá ocorrer inflamação.

<b>注意</b>
 
有可能引发炎症。 注意油墨等液体类不要飞溅到眼中或皮肤上。

Chine uniquement

3



Faites attention à vos doigts. Risques de blessures.

Chine uniquement

4

<b>CAUTION</b>
Moving platen, T-shirt tray and covers can cause bodily injury. Keep hands off platen while printing.
<b>ACHTUNG</b>
Druckplatte, T-Shirt-Ablage und Abdeckungen können körperliche Verletzungen verursachen. Halten Sie die Hände von der Auflage während des Druckvorganges fern.
<b>ATTENTION</b>
Déplacement du plateau, chargeur T-shirt et couvercle peut blesser le corps. Garder les mains éloignées lors de l'impression.
<b>ATENCIÓN</b>
Moviendo la placa, la bandeja de camiseta y las cubiertas pueden causar una herida personal. Retire las manos de la placa durante la impresión.
<b>ATTENZIONE</b>
Tavoletta mobile, il ripiano per la T-shirt ed il cassetto potrebbero causare infortuni. Tenere le mani lontane dalla tavoletta durante la stampa.
<b>注意</b>
プラテンやTシャツトレイとカバーとの間に手をはさみ、けがをすることがある。印刷中はプラテンから手を離すこと。
<b>注意</b>
手夾在压版、T恤托盘和遮盖盖之间会导致受伤。打印中请将手离开压版。
<b>CUIDADO</b>
Movimento do cilindro, prato de impressão e tampas podem causar lesões corporais.

9

<b>CAUTION</b> Do not drink the liquids under any circumstances, as they can cause vomiting and diarrhea. Take care not to let the liquids come into contact with your eyes or onto your skin, otherwise inflammation can result. Keep the liquids out of the reach of children.	<b>VORSICHT</b> Bitte trinken Sie nicht die Flüssigkeiten, da die Gefahr von Erbrechen und Durchfall besteht. Vermeiden Sie den Kontakt der Flüssigkeiten mit Augen und Haut, sonst können diese gereizt werden. Halten Sie die Flüssigkeiten von Kindern fern.
<b>ATTENTION</b> Ne pas avaler les liquides d'aucune manière, car ceci pourrait entraîner vomissements et diarrhée. Veuillez à ne pas laisser ces liquides être en contact avec les yeux ou la peau, car ceci pourrait entraîner une inflammation. Maintenez les liquides hors de portée des enfants.	<b>ATENCIÓN</b> No tome los líquidos en cualquier caso, como pueden causar vómito y diarrea. Tome el cuidado para no permitir que los líquidos toquen los ojos ni en la piel, de otro modo inflamación puede resultar. Mantenga los líquidos fuera del alcance de niños.
<b>ATTENZIONE</b> Non bere per nessun motivo i liquidi poiché possono causare vomito e diarrea. Evitare il contatto di questi liquidi con gli occhi e con la pelle poiché potrebbero creare infiammazioni. Conservare i liquidi lontano dalla portata dei bambini.	<b>注意</b> 下痢・おう吐する可能性がある。インクなどの液体類を飲まないこと。炎症を起こす可能性がある。インクなどの液体類が目や皮膚に付かないようにすること。子供の手の届かないところに置くこと。
<b>CUIDADO</b> Não beba os líquidos sob nenhuma circunstância, pois eles podem causar vômitos e diarreia. Tome cuidado para não deixar que os líquidos entrem em contato com os olhos ou a pele, caso contrário, poderá ocorrer inflamação. Mantenha os líquidos fora do alcance das crianças.	<b>注意</b> 有可能导致腹泻、呕吐。请勿饮用油墨等液体类。有可能引发炎症。注意油墨等液体类不要飞溅到眼中或皮肤上。请放置在儿童无法触及的地方。

10

**brother**  
Cleaning Solution  
GCX-E402  
1.0L

**CAUTION**  
Do not drink the liquids under any circumstances, as they can cause vomiting and diarrhea. Take care not to let the liquids come into contact with your eyes or onto your skin, otherwise inflammation can result. Keep the liquids out of the reach of children.

**ATTENTION**  
Ne pas avaler les liquides d'aucune manière, car ceci pourrait entraîner vomissements et diarrhée. Veuillez à ne pas laisser ces liquides être en contact avec les yeux ou la peau, car ceci pourrait entraîner une inflammation. Maintenez les liquides hors de portée des enfants.

**ATTENZIONE**  
Non bere per nessun motivo i liquidi poiché possono causare vomito e diarrea. Evitare il contatto di questi liquidi con gli occhi e con la pelle poiché potrebbero creare infiammazioni. Conservare i liquidi lontano dalla portata dei bambini.

**CUIDADO**  
Não beba os líquidos sob nenhuma circunstância, pois eles podem causar vômitos e diarreia. Tome cuidado para não deixar que os líquidos entrem em contato com os olhos ou a pele, caso contrário, poderá ocorrer inflamação. Mantenha os líquidos fora do alcance das crianças.

**注意**  
下痢・おう吐する可能性がある。インクなどの液体類を飲まないこと。炎症を起こす可能性がある。インクなどの液体類が目や皮膚に付かないようにすること。子供の手の届かないところに置くこと。

**注意**  
有可能导致腹泻、呕吐。请勿饮用油墨等液体类。有可能引发炎症。注意油墨等液体类不要飞溅到眼中或皮肤上。请放置在儿童无法触及的地方。

**brother**  
Cleaning Solution  
GCX-E402  
1.0L

**CAUTION**  
Do not drink the liquids under any circumstances, as they can cause vomiting and diarrhea. Take care not to let the liquids come into contact with your eyes or onto your skin, otherwise inflammation can result. Keep the liquids out of the reach of children.

**ATTENTION**  
Ne pas avaler les liquides d'aucune manière, car ceci pourrait entraîner vomissements et diarrhée. Veuillez à ne pas laisser ces liquides être en contact avec les yeux ou la peau, car ceci pourrait entraîner une inflammation. Maintenez les liquides hors de portée des enfants.

**ATTENZIONE**  
Non bere per nessun motivo i liquidi poiché possono causare vomito e diarrea. Evitare il contatto di questi liquidi con gli occhi e con la pelle poiché potrebbero creare infiammazioni. Conservare i liquidi lontano dalla portata dei bambini.

**CUIDADO**  
Não beba os líquidos sob nenhuma circunstância, pois eles podem causar vômitos e diarreia. Tome cuidado para não deixar que os líquidos entrem em contato com os olhos ou a pele, caso contrário, poderá ocorrer inflamação. Mantenha os líquidos fora do alcance das crianças.

**注意**  
下痢・おう吐する可能性がある。インクなどの液体類を飲まないこと。炎症を起こす可能性がある。インクなどの液体類が目や皮膚に付かないようにすること。子供の手の届かないところに置くこと。

**注意**  
有可能导致腹泻、呕吐。请勿饮用油墨等液体类。有可能引发炎症。注意油墨等液体类不要飞溅到眼中或皮肤上。请放置在儿童无法触及的地方。

11

<b>CAUTION</b> Do not drink the liquids under any circumstances, as they can cause vomiting and diarrhea. Take care not to let the liquids come into contact with your eyes or onto your skin, otherwise inflammation can result. Keep the liquids out of the reach of children.	<b>VORSICHT</b> Bitte trinken Sie nicht die Flüssigkeiten, da die Gefahr von Erbrechen und Durchfall besteht. Vermeiden Sie den Kontakt der Flüssigkeiten mit Augen und Haut, sonst können diese gereizt werden. Halten Sie die Flüssigkeiten von Kindern fern.	<b>ATTENZIONE</b> Non bere per nessun motivo i liquidi poiché possono causare vomito e diarrea. Evitare il contatto di questi liquidi con gli occhi e con la pelle poiché potrebbero creare infiammazioni. Conservare i liquidi lontano dalla portata dei bambini.	<b>注意</b> 下痢・おう吐する可能性がある。インクなどの液体類を飲まないこと。炎症を起こす可能性がある。インクなどの液体類が目や皮膚に付かないようにすること。子供の手の届かないところに置くこと。
<b>ATTENTION</b> Ne pas avaler les liquides d'aucune manière, car ceci pourrait entraîner vomissements et diarrhée. Veuillez à ne pas laisser ces liquides être en contact avec les yeux ou la peau, car ceci pourrait entraîner une inflammation. Maintenez les liquides hors de portée des enfants.	<b>ATENCIÓN</b> No tome los líquidos en cualquier caso, como pueden causar vómito y diarrea. Tome el cuidado para no permitir que los líquidos toquen los ojos ni en la piel, de otro modo inflamación puede resultar. Mantenga los líquidos fuera del alcance de niños.	<b>CUIDADO</b> Não beba os líquidos sob nenhuma circunstância, pois eles podem causar vômitos e diarreia. Tome cuidado para não deixar que os líquidos entrem em contato com os olhos ou a pele, caso contrário, poderá ocorrer inflamação. Mantenha os líquidos fora do alcance das crianças.	<b>注意</b> 有可能导致腹泻、呕吐。请勿饮用油墨等液体类。有可能引发炎症。注意油墨等液体类不要飞溅到眼中或皮肤上。请放置在儿童无法触及的地方。

12

<b>注意</b> 目に当たり皮膚につくと、炎症を起こすことがある。発痛めが、手袋を身につくこと。必要に応じて、眼鏡をかけること。食べないこと。	<b>注意</b> 如果吸入粉尘或刺激性物质，有可能引发炎症。应使用护目镜、手套。必要时，请佩戴口罩。请勿食用。	<b>CAUTION</b> Lubricating grease may cause inflammation to eye and skin. Wear protective glasses and gloves. Swallowing grease can cause diarrhoea and vomiting. Do not swallow.
---	---	--

Le lubrifiant peut causer une infection des yeux ou de la peau. Portez des gants ou lunettes de protection. La consommation du lubrifiant peut provoquer une diarrhée ou des nausées. Ne le consommez pas.

13

<b>CAUTION</b> Do not drink the liquids under any circumstances, as they can cause vomiting and diarrhea. Take care not to let the liquids come into contact with your eyes or onto your skin, otherwise inflammation can result. Keep the liquids out of the reach of children.	<b>VORSICHT</b> Bitte trinken Sie nicht die Flüssigkeiten, da die Gefahr von Erbrechen und Durchfall besteht. Vermeiden Sie den Kontakt der Flüssigkeiten mit Augen und Haut, sonst können diese gereizt werden. Halten Sie die Flüssigkeiten von Kindern fern.	<b>ATTENZIONE</b> Non bere per nessun motivo i liquidi poiché possono causare vomito e diarrea. Evitare il contatto di questi liquidi con gli occhi e con la pelle poiché potrebbero creare infiammazioni. Conservare i liquidi lontano dalla portata dei bambini.	<b>注意</b> 下痢・おう吐する可能性がある。インクなどの液体類を飲まないこと。炎症を起こす可能性がある。インクなどの液体類が目や皮膚に付かないようにすること。子供の手の届かないところに置くこと。
<b>ATTENTION</b> Ne pas avaler les liquides d'aucune manière, car ceci pourrait entraîner vomissements et diarrhée. Veuillez à ne pas laisser ces liquides être en contact avec les yeux ou la peau, car ceci pourrait entraîner une inflammation. Maintenez les liquides hors de portée des enfants.	<b>ATENCIÓN</b> No tome los líquidos en cualquier caso, como pueden causar vómito y diarrea. Tome el cuidado para no permitir que los líquidos toquen los ojos ni en la piel, de otro modo inflamación puede resultar. Mantenga los líquidos fuera del alcance de niños.	<b>CUIDADO</b> Não beba os líquidos sob nenhuma circunstância, pois eles podem causar vômitos e diarreia. Tome cuidado para não deixar que os líquidos entrem em contato com os olhos ou a pele, caso contrário, poderá ocorrer inflamação. Mantenha os líquidos fora do alcance das crianças.	<b>注意</b> 有可能导致腹泻、呕吐。请勿饮用油墨等液体类。有可能引发炎症。注意油墨等液体类不要飞溅到眼中或皮肤上。请放置在儿童无法触及的地方。

14

<b>PERIGO</b> A tensão é perigosa e pode causar lesões. Desligar a corrente elétrica e esperar pelo menos 5 minutos antes de abrir esta tampa.	<b>&gt;PS&lt;</b>
---	-------------------

<产品中有害物质的名称及含量>

型号	有害物质					
	铅	镉	六价铬	汞	多溴联苯	多溴二苯醚
部件名称	Pb	Cd	Cr(VI)	Hg	PBB	PBDE
BGTX423H5000032 BGTX424H5000032	○	○	○	○	○	○
框架机制	○	○	○	○	○	○
盖板机制	○	○	○	○	○	○
台板机制	×	○	○	○	○	○
导轴机制	×	○	○	○	○	○
维护机制	×	○	○	○	○	○
供墨机制	×	○	○	○	○	○
打印头机制	×	○	○	○	○	○
电气部品	×	○	○	○	○	○
操作面板机制	×	○	○	○	○	○
配件	○	○	○	○	○	○
使用手册/其他零件	○	○	○	○	○	○
包装	×	○	○	○	○	○
框架机制	○	○	○	○	○	○

本表格依据 SJ/T 11364 的规定编制。

○：表示该有害物质在该部件所有均质材料中的含量均在 GB/T 26572 规定的限量要求以下。

×：表示该有害物质至少在该部件的某一均质材料中的含量超出 GB/T 26572 规定的限量要求。

（由于技术的原因暂时无法实现替代或减量化）

Chine uniquement

<b>1. Avant d'utiliser votre imprimante pour la première fois</b>	<b>18</b>
1-1. Lisez attentivement les remarques suivantes avant d'utiliser l'imprimante.....	18
1-2. Composants inclus avec l'imprimante.....	23
1-3. Autres éléments que vous devez rendre disponibles à l'utilisation.....	24
<b>2. Nom et fonction de chaque composant</b>	<b>26</b>
2-1. Partie avant.....	26
2-2. Vue latérale droite.....	27
2-3. Vue latérale gauche/Vue arrière.....	28
2-4. Vue intérieure du capot avant.....	29
2-5. Vue de dessous de la platine.....	31
2-6. Panneau de commande.....	32
2-6-1. Écran à cristaux liquides.....	34
<b>3. Liste des menus</b>	<b>36</b>
<b>4. Installation et préparation</b>	<b>40</b>
4-1. Installation de l'imprimante.....	41
4-1-1. Installation du bidon d'encre usagée.....	42
4-2. Bloc d'alimentation de l'imprimante.....	43
4-2-1. Mise sous tension.....	43
4-2-2. Mise hors tension.....	44
4-2-3. Lorsqu'il n'y a pas de signe de retour de l'électricité pendant un moment en raison d'une coupure de courant.....	45
4-3. Connexion de l'imprimante avec un ordinateur (pour Windows).....	46
4-3-1. Installation du pilote d'imprimante sur votre ordinateur.....	47
4-3-2. Connecter avec un câble USB 2.0 : Ajout de l'imprimante à l'ordinateur.....	48
4-3-3. Lors de la connexion via une connexion LAN : Réglage de l'adresse IP statique de l'imprimante.....	50
4-3-4. Lors de la connexion via une connexion LAN : Ajout d'une imprimante à un ordinateur.....	54
4-4. Connexion de l'imprimante avec un ordinateur (pour Macintosh).....	60
4-4-1. Installation du pilote d'imprimante sur votre ordinateur.....	60
4-4-2. Connexion de l'imprimante à votre ordinateur par un câble USB 2.0.....	61
4-4-3. Connexion de l'imprimante à votre ordinateur par un câble réseau (LAN).....	64
4-5. Déplacement de l'imprimante.....	67

<b>5. Création des données d'impression</b>	<b>68</b>
5-1. Types d'applications .....	68
5-2. Envoi de données d'impression avec la GTX pro FileOutput de Brother (pour Macintosh uniquement).....	70
5-3. Utilisation d'autres applications .....	71
5-3-1. Lors de l'utilisation de CorelDRAW .....	71
5-3-2. Lors de l'utilisation d'Adobe Photoshop .....	79
5-3-3. Lors de l'utilisation d'Adobe Illustrator .....	85
5-4. Configurez le pilote d'imprimante .....	91
5-4-1. Sélectionnez la taille de la platine .....	93
5-4-2. Sélectionnez le type d'encre .....	94
5-4-3. Sélectionnez le mode .....	95
5-4-4. Installez l'encre blanche .....	96
5-4-5. Spécifiez s'il faut ou non utiliser la couleur de fond noire .....	99
5-4-6. Spécifiez s'il faut ou non effectuer plusieurs passages d'impression .....	100
5-4-7. Installez l'encre de couleur .....	101
5-4-8. Installez l'encre blanche .....	103
5-4-9. Configurez la qualité d'image .....	106
5-4-10. Configurez la balance de couleur .....	107
5-4-11. Spécifiez la direction d'impression .....	108
5-5. Comment utiliser les outils utiles .....	109
5-5-1. Utilisez la palette de couleurs .....	109
5-5-2. Remplacez RGB=255 par RGB=254 (pour Photoshop uniquement) .....	109
5-5-3. Vérifiez l'échantillon de couleur .....	110
5-5-4. Imprimez un quadrillage sur la feuille pour platine .....	111
5-5-5. Réglez le volume d'encre .....	112
5-5-6. Imprimez un modèle de contrôle d'accentuation/un modèle de contrôle de masque.....	113
5-5-7. Vérifiez le temps de projection .....	115
5-5-8. Vérifiez le réglage de l'alimentation de la platine .....	115
5-5-9. Vérifiez la position d'impression .....	116
<b>6. Procédures d'impression de base</b>	<b>117</b>
6-1. Déroulé d'un processus d'impression de base .....	119
6-2. Tâches à effectuer avant de démarrer l'opération d'impression .....	120
6-2-1. Confirmation et mise au rebut de l'encre usée .....	120
6-2-2. Confirmation et reconstitution de la solution de nettoyage.....	121
6-2-3. Vérification du séparateur de vidange .....	122
6-2-4. Vérification de la projection depuis la tête.....	122
6-3. Procédé de prétraitement du support d'impression.....	123
6-3-1. Dispositions pour le prétraitement.....	123
6-3-2. Dilution de Prétraitement.....	126
6-3-3. Application du prétraitement.....	128
6-3-4. Fixation du prétraitement.....	134

6-4. Réglage de la platine.....	136
6-4-1. Remplacement de la platine en cours d'utilisation avec une autre platine .....	136
6-4-2. Réglage en hauteur de la platine .....	139
6-4-3. Avec une platine 16x21 .....	149
6-5. Placement du support d'impression en position .....	151
6-6. Envoi/Chargement des données d'impression.....	154
6-6-1. Envoi des données d'impression à partir de l'aperçu du fichier ARXP .....	154
6-6-2. Envoi des données d'impression à partir des applications .....	158
6-6-3. Chargement des données d'impression (fichier ARXP) depuis une mémoire flash USB.....	161
6-7. Exécution d'une tâche d'impression.....	163
6-7-1. Exécuter une tâche d'impression une fois pour un seul support d'impression.....	163
6-7-2. Exécuter plusieurs fois une tâche d'impression pour de multiples supports d'impression.....	164
6-7-3. Effectuer l'impression depuis l'historique de réception .....	165
6-8. Planification d'une impression .....	166
6-8-1. Lorsque vous pouvez planifier l'impression .....	166
6-8-2. Lorsqu'une impression planifiée commence .....	166
6-8-3. Lorsque l'impression ne commence pas .....	167
6-8-4. Annulation de l'impression planifiée .....	167
6-9. Retrait de travaux imprimés de la platine.....	168
6-10. Fixation de l'encre.....	169

## 7. Précautions pour garder une bonne qualité d'impression/utiliser l'imprimante sur le long terme 171

7-1. Tâches à effectuer régulièrement .....	172
7-1-1. Réapprovisionnement de l'encre de couleur .....	172
7-1-2. Réapprovisionnement de l'encre blanche .....	174
7-1-3. Nettoyage et remplacement des pièces d'entretien .....	178
7-1-4. Nettoyage de la protection de buses, de la racle, du couvercle d'extraction et du couvercle d'aspiration .....	179
7-1-5. Remplacement du nettoyeur de racle.....	191
7-1-6. Remplacement du feutre de nettoyage .....	194
7-1-7. Nettoyage de la zone interne de l'imprimante .....	197
7-1-8. Remplacement du filtre de l'extracteur.....	201
7-1-9. Correction du niveau d'encre restante.....	203
7-2. Tâches à effectuer si nécessaire .....	204
7-2-1. Impression du modèle de contrôle de la buse (vérification sur les têtes d'impression) .....	204
7-2-2. Nettoyage de la tête.....	206
7-2-3. Circulation de l'encre blanche .....	208
7-2-4. Nettoyage de la plaque CR (chariot).....	209
7-2-5. Remplacement de la feuille pour platine.....	212

7-3. Réglage/configuration.....	214
7-3-1. Réglage de la vitesse du CR (chariot).....	214
7-3-2. Réglages initiaux après le remplacement de la tête.....	215
7-3-3. Réglage de projection.....	216
7-3-4. Réglage de l'alimentation de la platine.....	217
7-3-5. Alignement blanc/couleur.....	218
7-3-6. Réglage de l'heure affichée sur le modèle de contrôle des buses.....	219
7-3-7. Réglez l'heure programmée pour la circulation de l'encre blanche.....	221
7-4. En cas de non utilisation pendant une longue période.....	224
7-4-1. Lorsqu'elle n'est pas utilisée pendant une longue période : pendant 2 semaines.....	224
7-4-2. Lorsqu'elle n'est pas utilisée pendant une longue période : plus de 2 semaines.....	224

## 8. Que faire en cas de besoin

225

8-1. Réglage de la direction d'impression.....	227
8-2. Réglage du rétroéclairage de l'écran.....	227
8-3. Configuration du délai de suppression de l'écran auto.....	228
8-4. Réglage de la période de temporisation du menu.....	228
8-5. Réglage du volume du haut-parleur.....	229
8-6. Configuration de l'indication de température.....	229
8-7. Aperçu paramètres d'affichage.....	230
8-8. Paramètre d'affichage de nom de fichier.....	230
8-9. Capteur de platine trop bas.....	231
8-10. Capteur de platine trop bas.....	231
8-11. Paramètres de fonctionnement d'impression en basse température.....	232
8-12. Réglage de l'auto nettoyage.....	233
8-13. Réglage de l'intervalle de rinçage.....	234
8-14. Réglage du volume de rinçage.....	234
8-15. Paramètres de fréquence d'essuyage.....	235
8-16. Suppression automatique des données d'impression.....	235
8-17. Configurer l'adresse IP statique.....	236
8-18. Paramètres de filtrage réseau.....	237
8-19. Réglage du bouton de raccourci.....	237
8-20. Affichage de toutes les feuilles imprimées.....	238
8-21. Vérifiez l'horaire de circulation.....	238
8-22. Affichage des informations de température/humidité.....	239
8-23. Vérifiez le réglage du réseau.....	240
8-24. Réglage de la langue.....	241
8-25. Affichage de la version.....	242
8-25-1. Mise à jour du microprogramme.....	243

## 9. Dépannage 244

9-1. Instructions de dépannage.....	245
9-2. Solutions aux problèmes de qualité d'impression .....	248
9-2-1. Mesure à prendre pour réparer une buse qui ne peut pas projeter de gouttes d'encre.....	256
9-2-2. Nettoyage de la buse de la tête .....	262
9-2-3. Nettoyage de la zone autour de la surface de la buse.....	265
9-2-4. Remplacement du filtre de couleur .....	268
9-2-5. Remplacement de la tête d'impression.....	271
9-2-6. Remplacement de la racle .....	285
9-2-7. Réinstallez l'encre.....	290
9-3. Acquisition du fichier du journal.....	291

## 10. Message d'erreur 293

## 11. Spécifications 344

11-1. Appareil .....	344
11-2. Logiciel .....	345
11-3. Encre, solution de nettoyage, prétraitement .....	346
11-3-1. Encre.....	346
11-3-2. Solution de nettoyage.....	346
11-3-3. Prétraitement.....	347
11-4. À propos des consommables, des accessoires et des pièces de rechange.....	348

**1-1. Lisez attentivement les remarques suivantes avant d'utiliser l'imprimante**

Gardez à l'esprit les points suivants avant d'utiliser l'imprimante :

**Précautions pour une utilisation correcte**

- **Laissez l'imprimante sous tension 24 heures sur 24.**  
Même lorsque l'imprimante est mise en mode veille, elle effectue automatiquement un entretien de la circulation de l'encre blanche à l'intérieur de l'unité principale pour empêcher la sédimentation de l'encre blanche.
- **Utilisez l'imprimante dans le champ couvert par sa garantie pour le meilleur résultat d'impression (température : 18 à 30 °C et taux d'humidité : 35 à 85 %).**  
Dans le cas contraire, la tête d'impression pourrait se boucher avec l'encre et l'encre pourrait éclabousser.
- **Régalez la hauteur de la platine en fonction du support d'impression avant de l'utiliser.**  
Régalez la hauteur de manière à l'abaisser d'un pas à partir de la hauteur limite détectée par le détecteur d'obstacle, puis vérifiez que la platine n'est pas détectée par le détecteur d'obstacle.
- **N'abaissez pas trop la platine.**  
Dans le cas contraire, le brouillard d'encre s'éparpillera à l'intérieur de l'imprimante, ce qui peut provoquer des taches sur la surface d'impression, un flou de l'image imprimée et un dysfonctionnement du capteur et de l'unité principale. ➡ "6-4-2. Réglage en hauteur de la platine >>P.139"
- **N'éteignez jamais l'imprimante ou n'ouvrez jamais le capot lorsque l'imprimante fonctionne.**  
Sinon, l'imprimante risque de tomber en panne ou un travail d'impression peut échouer.
- **Tant que l'encre n'est pas fermement fixée sur la surface d'un t-shirt, ne touchez pas le t-shirt.**  
Si un T-shirt est taché avec cette encre qui n'a pas été fermement fixée sur la surface, cette tache d'encre ne peut pas être éliminée même au lavage.

**À propos de la cartouche d'encre**

- **Réapprovisionnez l'encre dans la bouteille d'encre de la même couleur que le joint du réservoir d'encre.**
- **Secouez bien l'encre blanche avant le réapprovisionnement.**  
Dans le cas contraire, l'encre blanche risque de précipiter.
- **Rangez les consommables dans un endroit où ils ne sont pas exposés à la lumière directe du soleil.**
- **Utilisez l'encre et le prétraitement avant leur date d'expiration.**  
**Utilisez aussi chaque bouteille d'encre peu après l'ouverture de leur emballage scellé.**  
L'utilisation d'une bouteille d'encre périmée peut vous rendre responsable du coût des réparations même pendant la période de garantie.
- **Pour profiter pleinement des fonctionnalités de l'imprimante, nous vous recommandons d'utiliser l'encre que nous recommandons.**  
Utilisez la bouteille d'encre de réapprovisionnement de 1,8 L chaque fois que vous l'ouvrez.  
Utilisez la bouteille d'encre de réapprovisionnement de 18 L dès que possible après l'avoir ouverte.  
En cas de dysfonctionnement de l'imprimante dû à l'utilisation d'encre qui n'est pas d'origine, vous pouvez être tenu responsable du coût des réparations même pendant la période de garantie.
- **N'oubliez pas de fermer le couvercle du réservoir d'encre dès que vous avez réapprovisionné l'encre.**

- **Manipulez la bouteille d'encre avec précaution.**
- **Manipulez la clé IC avec précaution.**  
Prenez garde à ne pas perdre la clé IC.  
Une fois que vous avez réapprovisionné l'encre, vous ne pouvez pas imprimer avant d'avoir inséré la clé IC.

## À propos du prétraitement

- **Évitez d'appliquer du prétraitement lorsqu'aucune encre blanche n'est utilisée.**  
Si un T-shirt, sur lequel un prétraitement est appliqué, est recouvert avec des encres couleurs uniquement, ses taches peuvent être éliminées au lavage.
- **Une fois un T-shirt couvert de prétraitement, stockez le prétraitement dans un endroit où il n'est pas exposé à la lumière directe du soleil, et lavez le T-shirt à l'eau douce peu après avoir appliqué l'encre.**  
Quand un T-shirt blanc ou de couleur claire est recouvert de prétraitement, la couleur de surface enduite peut changer, et ne peut pas être restaurée à sa couleur originale même si le T-shirt est lavé.
- **À la toute première impression, testez le prétraitement dans une zone qui ne se remarque pas.**  
Certains T-shirt peuvent être décolorés par le prétraitement et ne peuvent pas retrouver leur couleur originale même après lavage.
- **Enlevez tout résidu de prétraitement à l'eau.**
- **Quand un transfert de couleur se produit, nettoyez la tache sur la zone de couleur transférée avec un chiffon doux et propre ou une brosse à dents humidifiée avec une petite dose de détergent doux à usage domestique ou de l'alcool.**  
Si un matériau imprimé est frotté avec du cuir synthétique de couleur claire ou blanche à base de chlorure de vinyle, un transfert de couleur peut se produire. En outre, quand une surface imprimée en couleur est frottée fortement contre une surface imprimée avec seulement de l'encre blanche, un transfert de couleur peut se produire de la même façon.

## À propos de l'entretien

- **Afin de maintenir une bonne qualité d'impression, effectuez un entretien régulièrement.**  
☞"7. Précautions pour garder une bonne qualité d'impression/utiliser l'imprimante sur le long terme >>P.171"
- **Nous recommandons d'utiliser la solution de nettoyage d'origine spécifiée par nos soins lors du nettoyage de la tête, du couvercle ou de la racle.**  
Cela vous permet de tirer pleinement parti des capacités intrinsèques de l'imprimante et de l'utiliser pendant une longue période.
- **Ne retirez jamais les têtes d'impression sauf lorsqu'elles sont remplacées par des neuves.**  
Il s'agit de composants de précision, la tête d'impression peut tomber en panne.

## Que faire si vous n'utilisez pas l'imprimante

- **Lorsque l'imprimante n'est pas utilisée pendant une longue période, prenez les dispositions appropriées avant de la stocker en fonction de la durée ou des conditions de stockage.**  
☞"7-4. En cas de non utilisation pendant une longue période >>P.224"

## À propos de la gestion des déchets

- Mettez au rebut les déchets résiduels et les encres usées correctement en les traitant comme des déchets liquides à base d'eau conformément aux lois et ordonnances en vigueur.

## Divers

- Lorsque vous souhaitez déplacer l'imprimante en raison d'un changement d'aménagement, exécutez au préalable la fonction [Préparation transport imprimante].  
Après cela, placez une jauge de niveau sur la surface supérieure du couvercle et sur la surface supérieure de la platine pour effectuer les réglages de manière à ce que l'imprimante soit à niveau horizontalement.

### <IMPORTANT>

- Après avoir déplacé l'imprimante, effectuez une impression du modèle de contrôle des buses et, si nécessaire, un nettoyage des têtes.

☞ "7-2-1. Impression du modèle de contrôle de la buse (vérification sur les têtes d'impression) >>P.204"

☞ "7-2-2. Nettoyage de la tête >>P.206"

-  : Symbole de veille
- Vous ne pouvez pas connecter ce produit directement aux lignes de communication, y compris les réseaux locaux sans fil publics, des opérateurs de télécommunication tels que les entreprises de communication mobile, les entreprises de communication fixe ou les fournisseurs Internet. Assurez-vous que le produit est connecté via un routeur, s'il doit être utilisé sur Internet.

### <REMARQUE> Utilisation aux États-Unis uniquement

Cet appareil respecte le paragraphe 15 de la directive FCC. L'utilisation est soumise à deux conditions préalables: (1) cet appareil ne doit pas causer de perturbations nuisibles et (2) il faut que cet appareil supporte toutes les perturbations ainsi que les dysfonctionnements qui rendent une utilisation indésirable.

## À propos des marques commerciales

Les noms des systèmes d'exploitation décrits dans le contexte principal de ce manuel sont abrégés. Les noms de produit utilisés dans ce manuel sont généralement des marques commerciales ou des marques déposées de leur développeur ou fabricant respectif. Toutefois, dans ce manuel, les marques ® ou les marques TM ne sont pas utilisées. Le logo Brother est une marque déposée de Brother Industries, Ltd.

Apple, Macintosh, Mac OS, iOS, OS X, macOS, Safari, iPad, iPhone, iPod et iPod touch sont des marques déposées ou des marques commerciales de Apple Inc. aux États-Unis et dans d'autres pays.

Le nom officiel de Windows® 10 est le système d'exploitation Microsoft® Windows® 10. (indiqué par Windows 10 dans ce manuel) De plus, le nom officiel de Windows® 11 est le système d'exploitation Microsoft® Windows® 11. (indiqué par Windows 11 dans ce manuel)

Microsoft®, Windows® 10 et Windows® 11 sont des marques commerciales ou des marques déposées de Microsoft Corporation aux États-Unis d'Amérique et dans d'autres pays.

Corel, le logo Corel et CorelDRAW sont des marques commerciales et des marques déposées de Corel Corporation.

Adobe, le logo Adobe, Acrobat, Photoshop et Illustrator sont des marques commerciales d'Adobe Systems Incorporated (Adobe Systems).

D'autres noms de produits et de sociétés mentionnés dans ce manuel peuvent être des marques déposées ou des marques commerciales de leurs propriétaires respectifs.

Les informations contenues dans ce manuel et les spécifications de ce produit sont sujettes à modification sans préavis.

## À propos des déclarations CE

Téléchargeable sur : <https://www.brother.com>

## À propos du logiciel

Cette imprimante utilise son propre logiciel.

Pour utiliser cette imprimante, il vous est demandé d'accepter le contrat de licence utilisateur final du logiciel Brother mentionné ci-dessous.

## Contrat de licence d'utilisateur final pour logiciels Brother

### IMPORTANT-VEUILLEZ LIRE ATTENTIVEMENT

Ce contrat de licence d'utilisateur final ("Contrat de licence") est un contrat entre vous et Brother Industries, Ltd. ("Brother"), qui gouverne votre utilisation du logiciel Brother qui sera installé sur votre matériel informatique si vous cliquez sur "Oui" dans cette boîte de dialogue ("LOGICIEL"). Si vous cliquez "OUI", vous marquez votre accord pour être légalement tenu par les conditions de ce Contrat de licence, vous pouvez télécharger les logiciels disponibles sur ce site Web en accord avec les conditions de ce Contrat de licence. Si vous ne marquez pas votre accord quant aux conditions de ce Contrat de licence, vous ne pourrez obtenir une licence concernant le LOGICIEL. Dans ce cas, vous ne pouvez pas utiliser le LOGICIEL.

#### Conditions générales

##### 1. Propriété.

Tous droits, titres et intérêts dans et envers le LOGICIEL et les fichiers qui y sont associés sont la propriété de Brother ou de ses fournisseurs. Les droits relatifs au LOGICIEL vous sont accordés sous licence de manière limitée, tel que précisé dans l'article 2 ci-après. Cette clause ne pourrait en aucun cas être considérée comme l'expression de la volonté de Brother de vous accorder ou de vous vendre quelque droit d'auteur ou quelque droit intellectuel concernant le LOGICIEL.

##### 2. Octroi de licence.

2.1 Brother vous accorde une licence non exclusive, non transférable pour installer et utiliser le LOGICIEL sur un (1) ou plusieurs appareils informatiques en votre possession.

2.2 Brother vous accorde également une licence vous autorisant à faire une copie du LOGICIEL à tout moment, dans le seul but de son archivage, à la condition expresse que tous droits d'auteur et tous droits de propriété intellectuelle restent attachés à cette copie.

2.3 Excepté les mentions expresses faites dans les articles 2.1 et 2.2 ci-dessus, Brother ne vous accorde pas de licence relative au LOGICIEL. Excepté dans les limites de ce qui est expressément permis par la loi applicable vous ne pouvez pas (i) faire de copies du LOGICIEL sauf ce qui en est expressément prévu aux articles 2.1 et 2.2 de ce Contrat de licence, (ii) modifier le LOGICIEL, (iii) faire de l'ingénierie à rebours, désassembler, décompiler ou utiliser le LOGICIEL pour créer tout type de logiciel dérivé, (iv) louer le LOGICIEL (v) mettre le LOGICIEL à disposition du public pour le télécharger, (vi) transférer le LOGICIEL à un tiers par fil ou par tout autre moyen.

##### 3. LIMITATION DE GARANTIES

DANS TOUTE LA MESURE PERMISE PAR LA LOI, CE LOGICIEL VOUS EST LIVRÉ « TEL QUEL » SANS AUCUNE GARANTIE OU ASSURANCE QUELQU'ELLE SOIT, ÉCRITE OU ORALE, EXPRESSE OU IMPLICITE. BROTHER DÉCLINE EXPRESSÉMENT TOUTE GARANTIE OU ASSURANCE IMPLICITE RELATIVE À LA QUALITÉ MARCHANDE OU COMMERCIALE, LA QUALITÉ SATISFAISANTE, LE NON-RESPECT ET/OU TOUT CARACTÈRE APPROPRIÉ RELATIF À UNE FIN SPÉCIFIQUE.

##### 4. LIMITATION DE RESPONSABILITÉ

EN AUCUN CAS BROTHER NE POURRA ÊTRE TENU POUR RESPONSABLE POUR UNE QUELCONQUE PERTE DE BÉNÉFICE, PERTE D'OPPORTUNITÉS COMMERCIALES, PERTE D'UTILISATION DE DONNÉES, INTERRUPTION DE TRAVAIL, ET POUR TOUT DOMMAGE INDIRECT, SPÉCIAL, INCIDENT, PUNITIF, EXEMPLATIF OU DE QUELQUE NATURE QU'IL SOIT, RÉSULTANT DE L'USAGE, L'IMPOSSIBILITÉ D'EN FAIRE USAGE OU DES RÉSULTATS DE L'USAGE FAIT DU LOGICIEL, QUE CE SOIT SUR BASE DU CONTRAT, DE LA FAUTE AQUILLENNE OU AUTRE. L'USAGE QUE VOUS FAITES DU LOGICIEL EST ENTIÈREMENT À VOS PROPRES RISQUES ET PÉRILS. S'IL S'AVÉRAIT QUE LE LOGICIEL EST DÉFECTUEUX, VOUS SUPPORTERIEZ L'ENTIÈRETÉ DES COÛTS DE TOUS LES SERVICES, RÉPARATIONS OU CORRECTIONS ET, DANS TOUTE LA MESURE PERMISE PAR LA LOI, VOUS CONVENEZ DE RENONCER INCONDITIONNELLEMENT À TOUS VOS DROITS, LÉGAUX OU AUTRES, QUE VOUS POURRIEZ DÉTENIR CONTRE BROTHER SUITE À DE TELS DÉFAUTS. Nonobstant ce qui précède, les conditions ne tendent pas à limiter les droits légaux du consommateur auxquels il ne peut être renoncé d'après la loi applicable.

##### 5. Durée

Le présent Contrat de licence prendra effet dès votre acceptation et demeurera en vigueur à moins que vous ne cessiez d'utiliser le LOGICIEL. Brother se réserve toutefois le droit de résilier ce Contrat de licence sans préavis.

##### 6. Loi Applicable.

Cette traduction en langue française du contrat original en langue japonaise est gouvernée et contrôlée par le droit japonais. Au cas où une des clauses du présent Contrat de licence venait à être déclarée nulle, cette clause devra être considérée comme extraite et indépendante des autres clauses de ce Contrat de licence, et la validité des autres clauses et celle du Contrat de licence n'en sera pas affectée.

## 1-2. Composants inclus avec l'imprimante

Les composants fournis avec l'imprimante sont indiqués ci-dessous. Cependant, dans le cas où un ou plusieurs composants sont manquants, veuillez contacter votre revendeur.

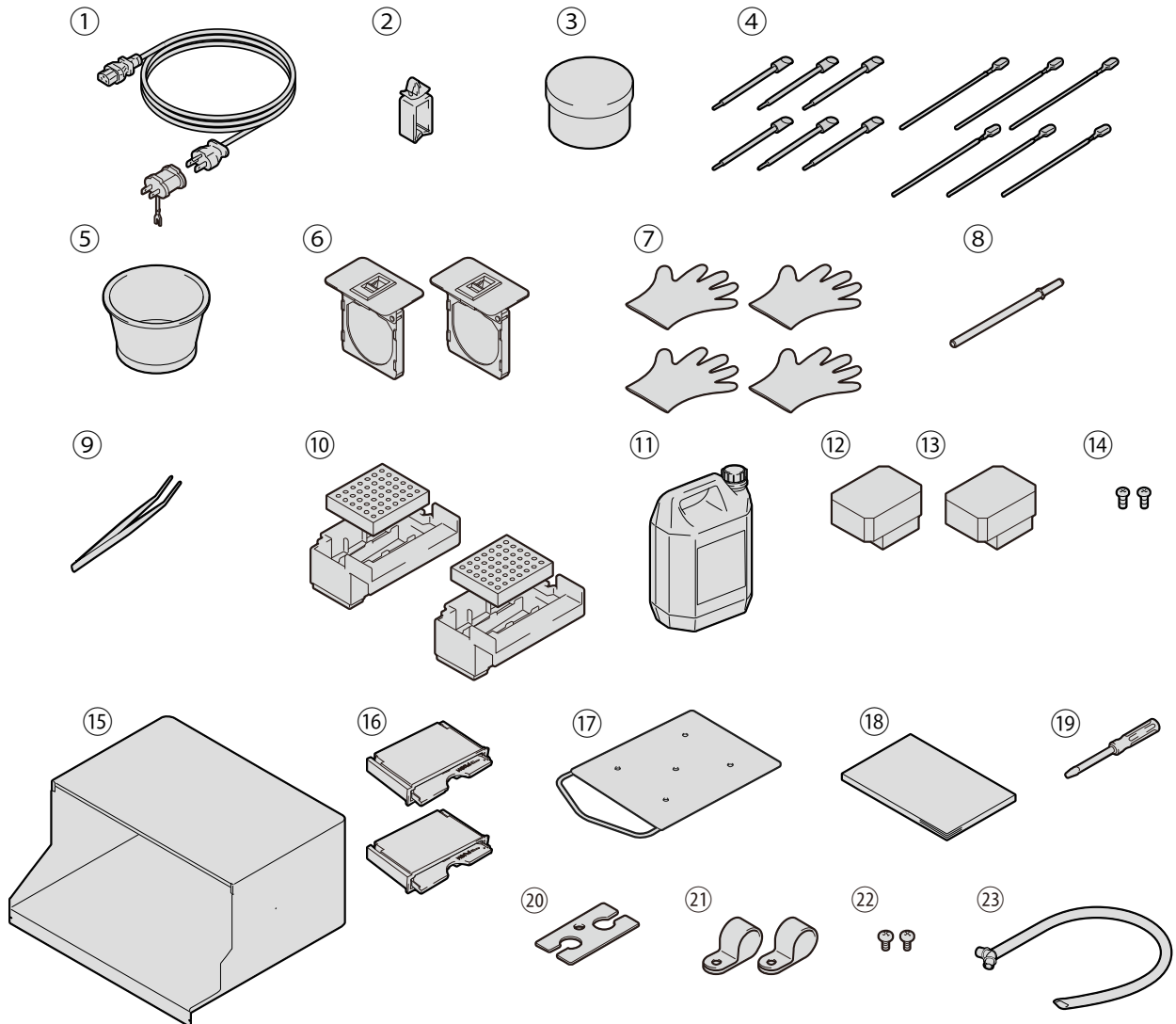

X0434

N°	Nom	Quantité	N°	Nom	Quantité
1	Cordon d'alimentation	1	11	Bidon d'encre usé	1
2	Serre-câble	1	12	Tête d'impression (pour l'impression couleur)	1
3	Graisse	1	13	Tête d'impression (pour le blanc)	1
4	Bâtonnet de nettoyage R Bâtonnet de nettoyage T	6 6	14	Vis de montage du capot arrière <sup>*1</sup>	2
5	Coupe de nettoyage	1	15	Capot arrière	1
6	Cache du filtre et Filtre de l'extracteur	2	16	Nettoyeur de racle	2
7	Gants (pour changer le nettoyeur de racle / pour le nettoyage de l'unité d'entretien)	4	17	Platine pour adultes	1
8	Broche de fixation du chariot	1	18	Manuel d'installation	1
9	Pincettes	1	19	Pilote	1
10	Réceptacle de liquide de rinçage Feutre de nettoyage	2 2	20	Couvercle du connecteur	1
			21	Support de cordon	2
			22	Vis d'installation du support de cordon	2
			23	Tube de résidu d'encre	1

\*1 : Les vis sont déjà fixées sur la machine.

### 1-3. Autres éléments que vous devez rendre disponibles à l'utilisation

#### Ce que vous achetez de nos distributeurs

- Bouteille d'encre de réapprovisionnement : 1,8 L ou 18 L
- Solution de nettoyage
- Prétraitement

#### Divers

- Câble de périphérique compatible USB 2.0 (A/B)

##### <REMARQUE>

- L'utilisation d'autres câbles que ceux spécifiés risque d'empêcher le fonctionnement de l'imprimante. N'utilisez pas de rallonge de câble.

- Câble réseau (10BASE-T/100BASE-TX)

- Mémoire flash USB

Veillez utiliser une mémoire flash USB formatée en FAT32 dont la capacité de stockage est de 2 Go à 32 Go au total. Vous ne pouvez pas utiliser de mémoire USB avec des fonctions de sécurité telles qu'une fonction de verrouillage par mot de passe ou au-delà de 32 Go.

- Eau pure

Cela fait référence à de l'eau telle que de l'eau distillée et de l'eau purifiée, qui sert à diluer le prétraitement avec celle-ci.

##### <REMARQUE>

- Évitez d'utiliser de l'eau du robinet qui contient des impuretés.

- Presse à chaud

Elle doit fournir les performances par lesquelles la zone d'impression de la taille de platine à utiliser peut être couverte et conservée à 180°C (356°F) pendant au moins 35 secondes. À l'étape de fixation du prétraitement, assurez-vous d'utiliser la presse à chaud, et non un four, pour lisser la surface.

- Feuille pelable

Utilisez toujours cette feuille pour aplatir la surface fixe et améliorer la propriété pelable lors de la fixation du prétraitement et de l'encre effectuée avec la presse à chaud. ➡ "6-3-1. Dispositions pour le prétraitement >>P.123".

- Tapis en mousse de silicone (de structure à cellules ouvertes)

C'est un matelas en mousse qui résiste à la chaleur. Utilisez cela à l'étape de fixation à l'aide de la presse à chaud.

- Rouleau adhésif

Utilisez-le pour éliminer les peluches sur un T-shirt ou les débris de sa surface.

- T-shirt (support d'impression)
  - 100 % coton
  - Tissu en fil mélangé de polyester

< CONSEILS >

- Bien que nous vous conseillons d'utiliser un T-shirt 100 % coton, certains textiles ne peuvent pas nécessairement garantir une bonne qualité d'impression, même s'ils sont composés en 100 % coton ou d'un mélange de fils. En particulier, pour un T-shirt fabriqué de nouveau matériau, effectuez un test d'impression au préalable sur celui-ci.
- Certains textiles peuvent laisser des empreintes visibles de prétraitement après fixation. Dans ce cas, lavez-les à l'eau.
- Effectuez un test d'impression au préalable. Les phénomènes suivants peuvent alors se produire :
  - Les textiles peuvent être décolorés par le prétraitement et ne peuvent pas retrouver leur couleur originale même après lavage.
  - Un tissu en fil mélangé de polyester de couleur foncée dissout le colorant, ce qui peut provoquer un léger changement de couleur de l'encre blanche.
  - Le matériau en tissu peut devenir jaune une fois le prétraitement fixé.

## 2-1. Partie avant

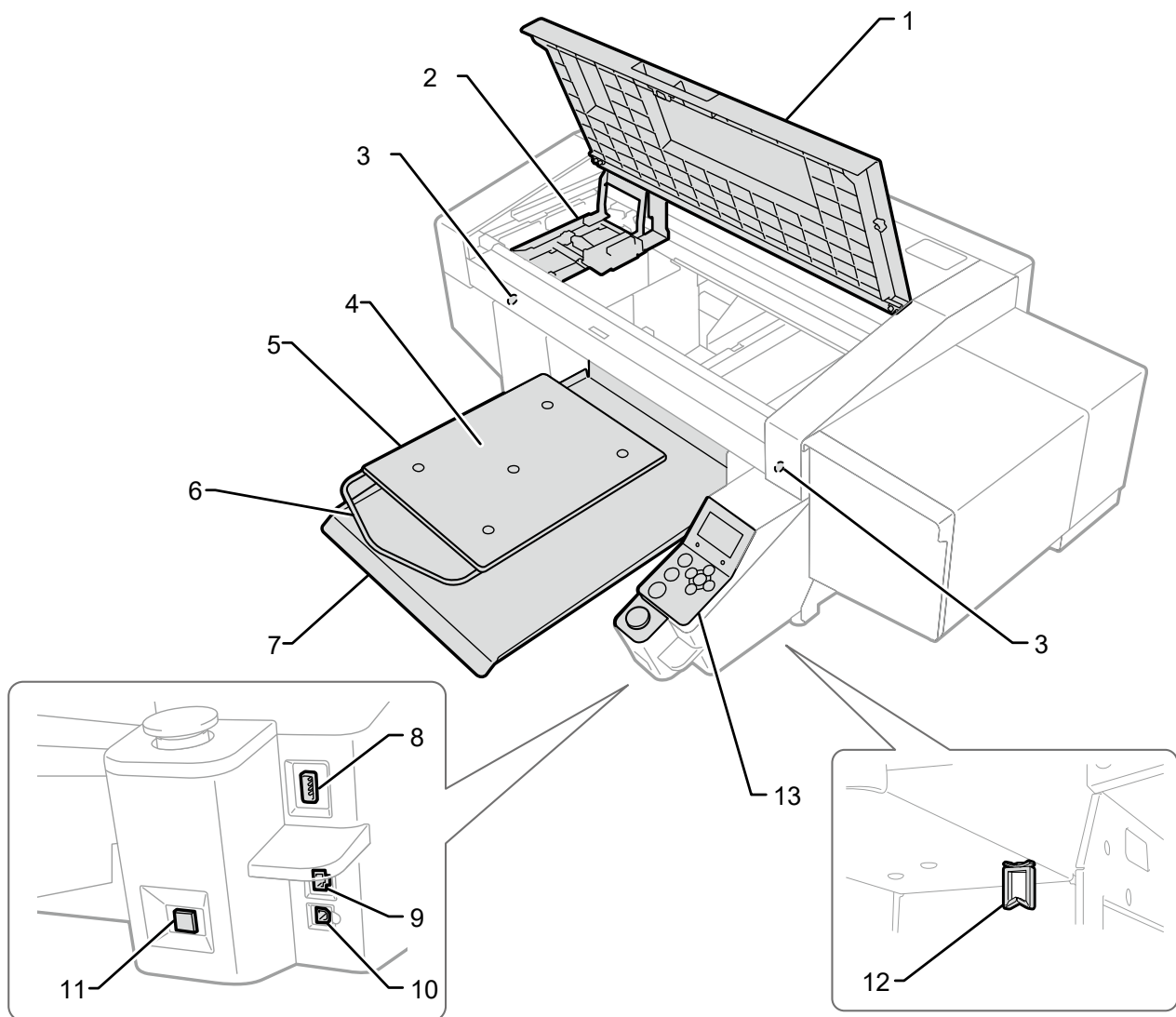

X0455

N°	Nom	Fonction
1	Capot avant	Ouvrez ce capot lorsque vous nettoyez la zone interne de l'imprimante.
2	Chariot	Retient la tête d'impression.
3	Détecteur d'obstacle	Vérifiez la présence d'obstacle avec la hauteur (comme un T-shirt froissé) qui entrave la tête de l'imprimante.
	Capteur de platine trop bas	Assurez-vous que l'espace entre la tête et la platine n'est pas trop grand.
4	Feuille pour platine	Il aide à empêcher le T-shirt de bouger/de glisser pendant l'impression de manière à ce que l'image soit clairement imprimée.
5	Platine	Réglez le T-shirt à imprimer.
6	Barre d'épaule	Alignez la position d'un T-shirt à l'aide de cette barre.
7	Plateau à T-shirt	Ce plateau à T-shirt retient les parties du T-shirt qui retombent et insère le T-shirt entier dans l'imprimante.
8	Fente pour mémoire flash USB	Insérez une mémoire flash USB de mémoire dans cette fente.
9	Port réseau	Insérez dans ce port le câble réseau qui doit être connecté à un ordinateur.
10	Port USB	Insérez dans ce port le câble USB qui doit être connecté à un ordinateur.

N°	Nom	Fonction
11	Bouton d'alimentation	Utilisez ce bouton pour mettre sous/hors tension l'imprimante. L'opération de mise hors tension doit être effectuée après la fin de l'opération requise. Le mode veille ne peut pas être éteint.
12	Serre-câble	Grâce à ce serre-câble, le câble réseau et le câble USB peuvent être attachés solidement à la partie inférieure de l'unité principale de l'imprimante.
13	Panneau de commande	Contrôlez l'imprimante à l'aide de ce panneau.

## 2-2. Vue latérale droite

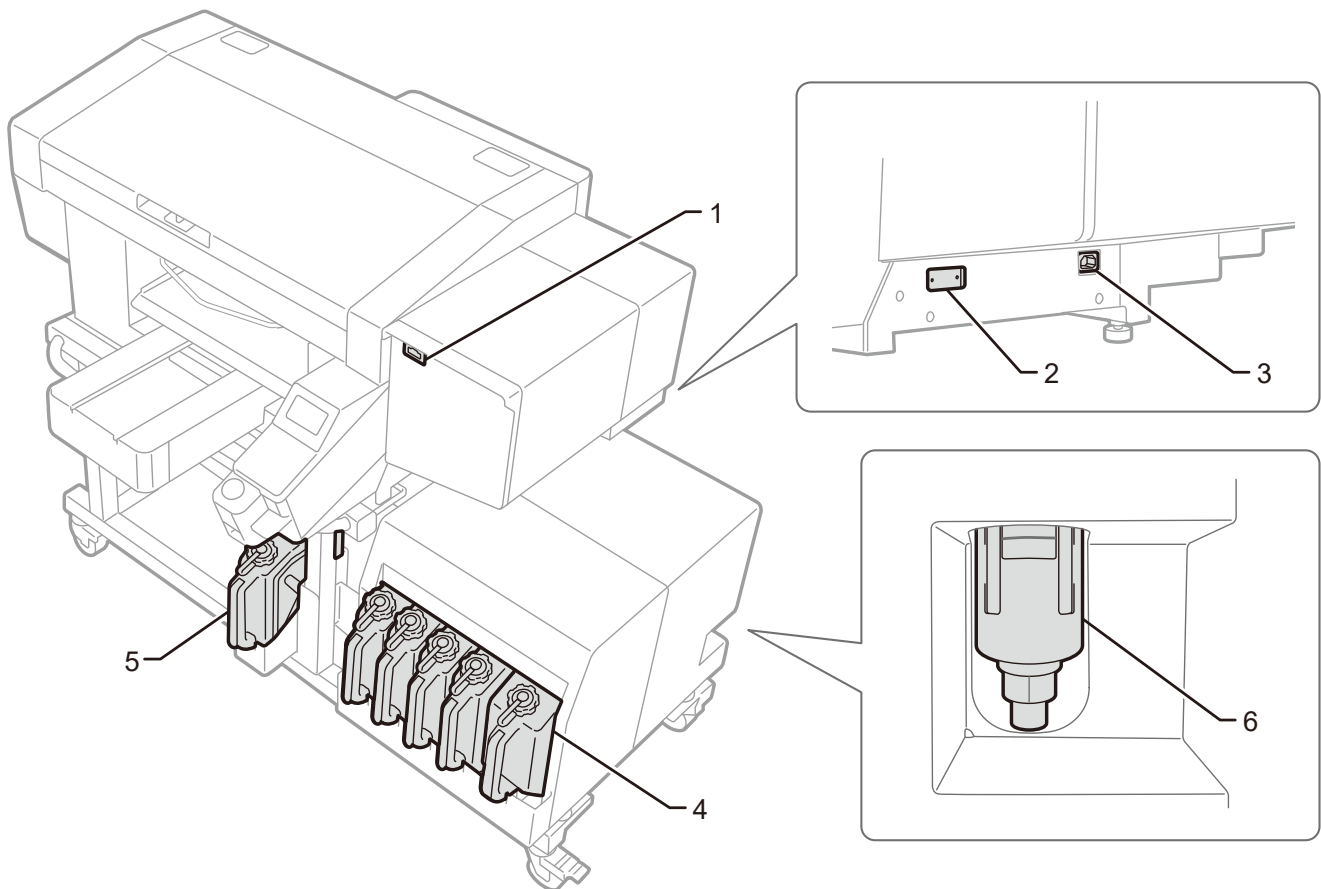

X0383

N°	Nom	Fonction
1	Fente d'insertion de la clé IC	Cette fente permet de loger la clé IC qui contient les informations de couleur à utiliser lors du réapprovisionnement de l'encre.
2	Plaque de modèle	Un numéro de série du produit est inscrit sur cette plaque.
3	Prise pour cordon d'alimentation	Insérez le cordon d'alimentation dans ce port.
4	Réservoir d'encre	En partant de gauche à droite, le volume d'encre restante dans les cartouches d'encre noire (K), jaune (Y), cyan (C), magenta (M) et blanches (W) est indiqué ici.
5	Réservoir de liquide de nettoyage	C'est le réceptacle qui conserve la solution de nettoyage utilisée pour l'entretien.
6	Séparateur de vidange	Stocke temporairement l'encre générée de l'intérieur lorsque l'unité principale est défectueuse pour éviter tout débordement d'encre.

2-3. Vue latérale gauche/Vue arrière

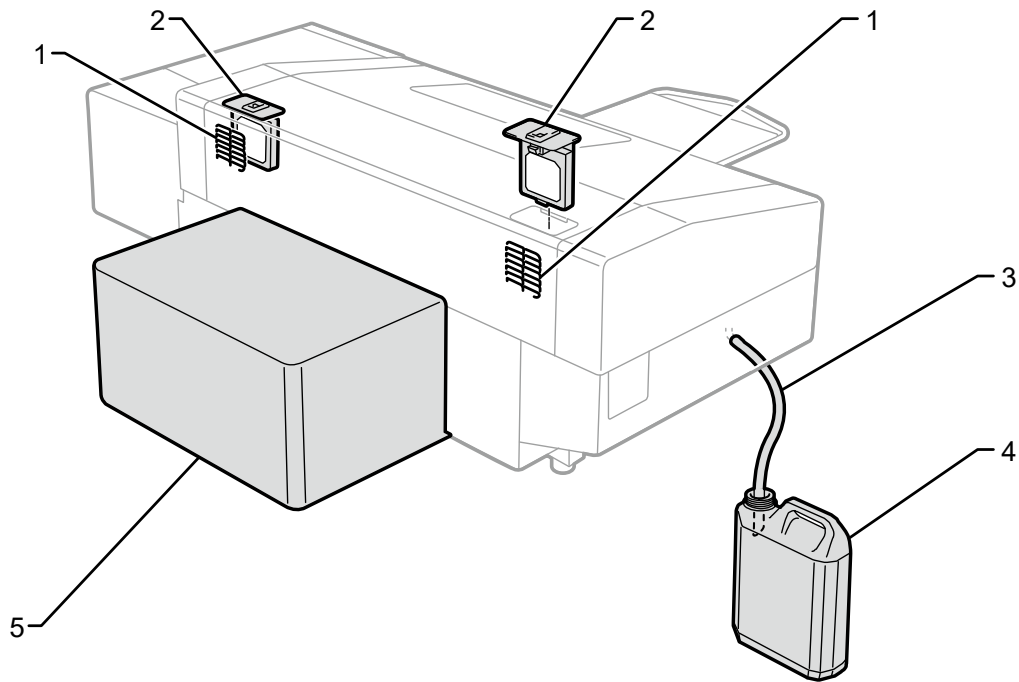

X0456

N°	Nom	Fonction
1	Bouche de sortie d'air	C'est la sortie d'évacuation de l'air évacué du ventilateur. Pour une bonne utilisation, gardez une distance de 20 cm minimum entre cette ouverture et le mur le plus proche.
2	Filtre de l'extracteur	Il absorbe le brouillard d'encre qui est créé à l'intérieur de l'imprimante sur sa surface.
3	Tube de résidu d'encre	Ce tube est utilisé pour laisser s'écouler l'encre usée dans le réceptacle de résidu d'encre.
4	Bidon d'encre usé	Ce réceptacle recueille l'encre usée.
5	Capot arrière	Il protège le rayon d'action de la platine.

## 2-4. Vue intérieure du capot avant

Avant d'ouvrir le capot avant, assurez-vous d'arrêter toutes les opérations, puis remplacez la platine en place avant de mettre l'appareil hors tension.

Pour ouvrir le capot avant, soulevez-le, tout en maintenant la poignée centrale et ouvrez jusqu'à ce qu'il soit orienté presque à la verticale.

### <IMPORTANT>

- Veuillez appuyer sur le bouton d'alimentation pour éteindre l'appareil avant d'ouvrir le capot avant.  
Si vous ouvrez le capot avant alors que l'imprimante est sous tension, aucun nettoyage ne sera effectué à la fin du travail d'impression, ce qui a pour but de maintenir les têtes d'impression en bon état.

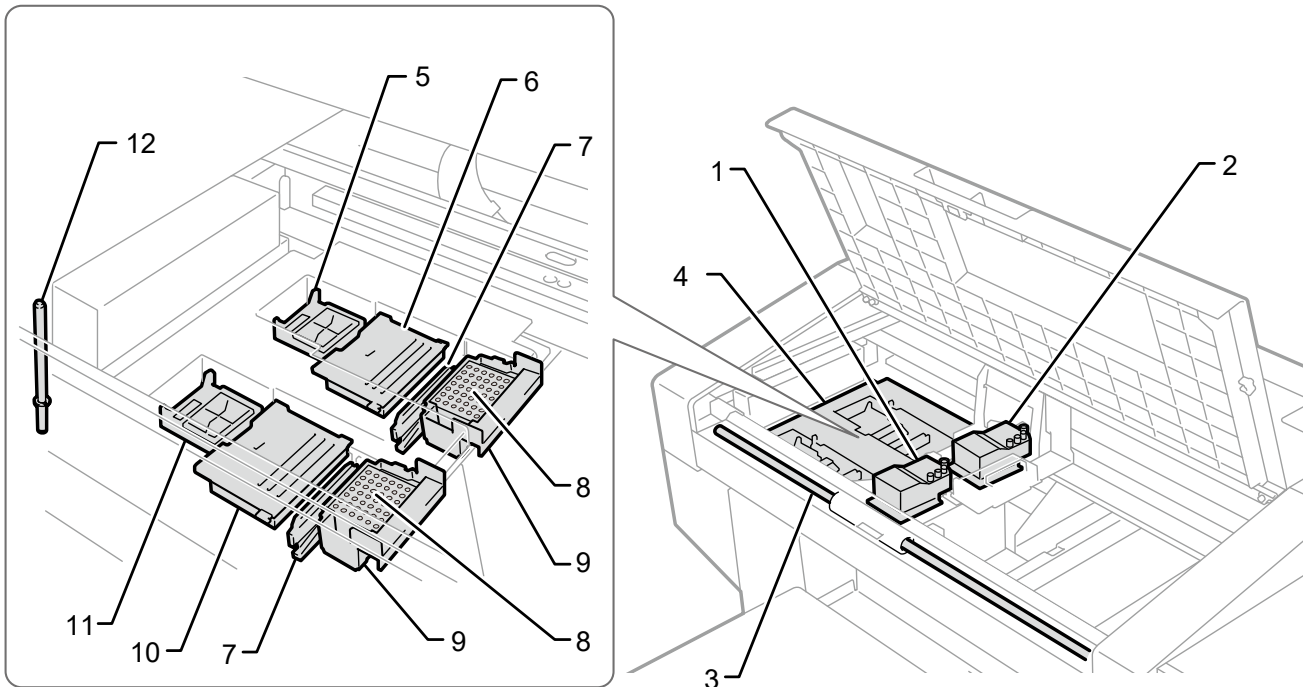

X0309

N°	Nom	Fonction
1	Tête d'impression (avant : côté couleur)	Elle projette l'encre de couleur.
2	Tête d'impression (arrière : côté blanc)	Elle projette l'encre blanche.
3	Arbre de guidage du chariot	Cet axe supporte le chariot.
4	Unité d'entretien	Afin de maintenir une bonne qualité d'impression, cet appareil lance régulièrement des fonctions d'entretien des têtes d'impression. (Exemple : Fonction nettoyage auto)
5	Couvercle (arrière : côté blanc)	Il protège la surface des têtes côté blanc et aspire l'encre pendant le nettoyage de la tête.
6	Nettoyeur de racle (arrière : côté blanc)	Il élimine les résidus d'encre fixés sur la surface de la racle.
7	Racle (pour CMYK et blanc)	Elle élimine l'encre de la surface de la tête.
8	Feutre de nettoyage	Pour maintenir une bonne qualité d'impression, le feutre absorbe les gouttelettes d'encre éjectées de la tête d'impression.
9	Réceptacle de liquide de rinçage	Réglez le feutre de liquide de rinçage.
10	Nettoyeur de racle (avant : côté couleur)	Il élimine les résidus d'encre fixés sur la surface de la racle.

N°	Nom	Fonction
11	Couvercle (avant : côté couleur)	Il protège la surface des têtes côté couleur et aspire l'encre pendant le nettoyage de la tête.
12	Broche de fixation du chariot	Pour éviter le séchage des têtes d'impression en cas d'urgence tels que lors d'une coupure d'électricité, elle permet d'attacher le chariot au couvercle de l'unité d'entretien.

2-5. Vue de dessous de la platine

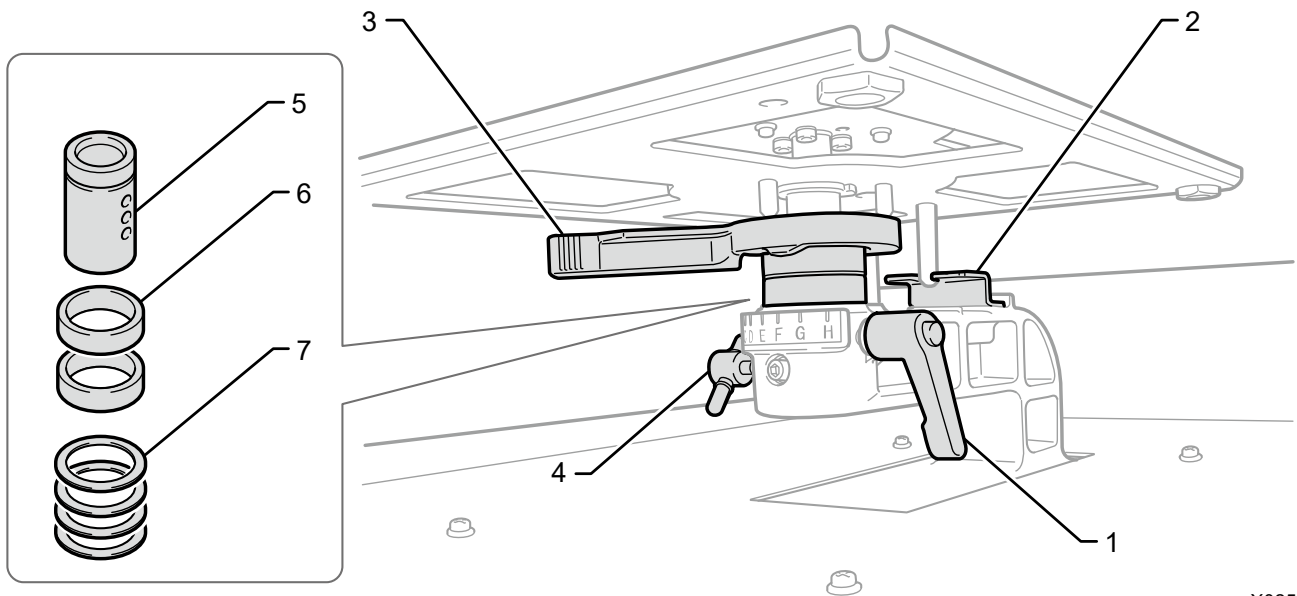

X0255

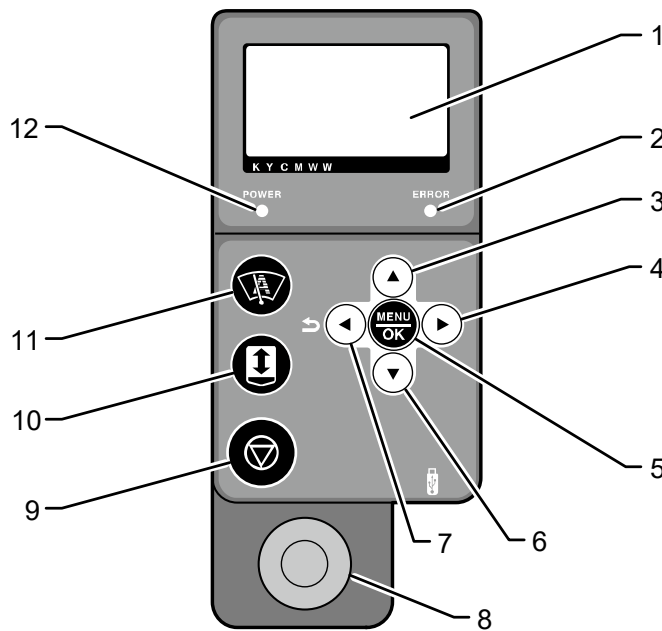

N°	Nom	Fonction
1	Levier de fixation de la platine	Utilisez ce levier pour fixer la platine en position. Serrez ou desserrez-le pour ajuster la hauteur de la platine lorsque vous fixez/retirez la platine. Gardez-le serré lors de l'impression.
2	Plaque de positionnement de la platine	Elle sert à fixer la platine dans la direction définie et la maintenir en position.
3	Levier de réglage de la hauteur de la platine	Ce levier doit être utilisé pour régler la hauteur de la platine.
4	Molette	Utilisez cette molette pour fixe le palier de la platine en position. Ce levier doit être utilisé pour modifier la hauteur de la platine. Gardez-le serré lors de l'impression.
5	Palier de la platine	Il sert à fixer et maintenir la platine en place.
6	Colliers	S'utilise pour changer la hauteur de la platine en changeant le nombre.
7	Entretoise	La hauteur de platine de chaque machine est ajustée avec précision grâce au nombre d'entretoises. Ne jamais manipuler ni retirer ces entretoises même si vous ajustez les colliers car cela affectera la sortie d'impression.

2-6. Panneau de commande



X0036

N°	Nom	Fonction
1	Écran à cristaux liquides	Il affiche le nom de la tâche d'impression ou le nom de fichier des données d'impression, l'état actif de l'imprimante et le menu des différents réglages.
2	Témoin d'erreur	Lorsqu'il est éteint : Aucune erreur produite. Lorsqu'il est allumé : Une ou plusieurs erreurs ont été détectées.
3	Bouton de flèche vers le haut	Lorsque l'écran de menu est affiché, utilisez ce bouton pour sélectionner l'élément du menu souhaité. Dans le menu de réglage de la valeur numérique, utilisez ce bouton pour augmenter la valeur cible.
4	Bouton de flèche vers la droite	Lorsque l'écran de menu est affiché, utilisez ce bouton pour sélectionner votre élément du menu de niveau inférieur (droit) souhaité. Lorsque l'écran affiche le mode veille, utilisez ce bouton pour afficher un avertissement lorsqu'un message d'avertissement apparaît.
5	Bouton MENU/OK	Si ce bouton est enfoncé quand l'imprimante est placée dans l'état d'attente, l'écran de menu s'affiche. Lorsque l'écran de menu ou l'écran d'erreur s'affiche, utilisez ce bouton pour finaliser et accepter le contenu en cours d'affichage.
6	Bouton de flèche vers le bas	Lorsque l'écran de menu est affiché, utilisez ce bouton pour sélectionner l'élément du menu souhaité. Dans le menu de réglage de la valeur numérique, utilisez ce bouton pour diminuer la valeur cible.
7	Bouton retour / Bouton flèche-gauche	Lorsque l'écran du menu est affiché, utilisez ce bouton pour revenir à un seul niveau supérieur (gauche) d'écran du menu.
8	Bouton d'impression	Il n'y a aucune donnée d'impression lorsque ce bouton est éteint. Ce bouton clignote pendant la réception des données à imprimer, et il s'allume lorsque cette réception est terminée. L'impression sera lancée si vous appuyez sur ce bouton lorsqu'il est allumé.



N°	Nom	Fonction
9	Bouton d'arrêt 	Avec ce bouton, des actions telles que l'impression et le déplacement de la platine peuvent être annulées. L'imprimante s'arrêtera après que les mesures qui s'imposent afin de garder une bonne qualité d'impression, telles que l'opération de rétraction des têtes d'impression et du couvercle, sont terminées. Lorsque l'écran du menu est affiché, l'écran se fermera pour revenir à l'écran du mode de veille.
10	Bouton de platine 	Il est utilisé pour déplacer la platine vers l'arrière ou l'avant de l'imprimante. Utilisez ce bouton pour vérifier si la platine est réglée à la bonne hauteur après l'ajustement de la hauteur de la platine.
11	Bouton de raccourci 	Exécute l'action attribuée à la fonction de raccourci.
12	Témoin d'alimentation	Lorsqu'il est éteint : L'alimentation de l'imprimante est mise hors tension. Lorsqu'il est allumé : L'imprimante est allumée (mise sous tension).

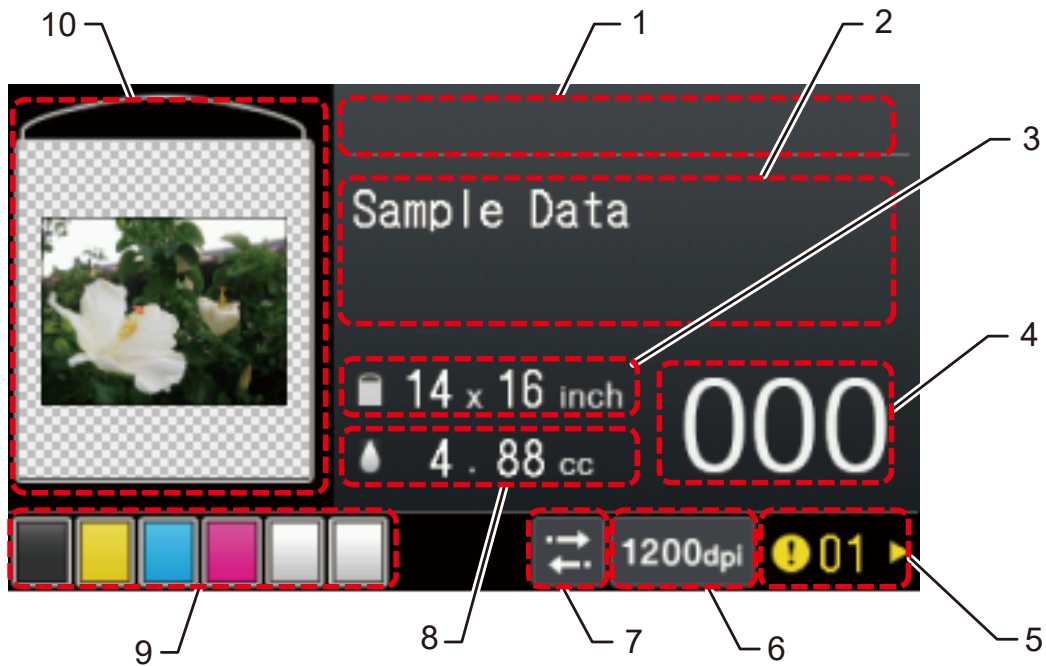

## 2-6-1. Écran à cristaux liquides

L'image représentée ci-dessous indique un état dans lequel l'imprimante a reçu des données d'impression. Sur cet écran, l'état actuel de l'imprimante et les informations nécessaires pour l'impression s'affichent.



X0190





N°	Indications	Fonction
1	Zone d'affichage de la barre de progression	Elle affiche un état d'avancement durant le processus d'impression et/ou de réception de données d'impression.
2	Zone d'affichage de la chaîne de texte sur l'écran d'affichage de base	Dans cette zone, le nom de la tâche d'impression ou le nom de fichier, le nettoyage automatique, l'état de réception, l'état de veille, etc. sont affichés.
3	Taille de platine	La taille de platine spécifiée par le pilote d'imprimante pendant la création du fichier est indiquée ici.
4	Nombre de feuilles imprimées	Le nombre total de feuilles imprimées dont l'opération d'impression a été exécutée en réponse à la réception des données d'impression est affiché ici. (0 à 999)
5	Symbole d'avertissement 	Ce symbole apparaît lorsqu'un avertissement est émis. Appuyer sur  permet de passer de l'écran actuel à l'écran d'avertissement où le message d'avertissement applicable est affiché.
6	Icône de résolution	La résolution d'impression des données d'impression reçues est affichée ici.
7	Icône de direction d'impression	La direction d'impression s'affiche ici sous la forme d'une icône bidirectionnelle ou unidirectionnelle.
8	Volume d'encre à utiliser	Le volume d'encre requis (cc) pour l'impression d'une seule feuille des données d'impression reçues s'affiche ici. (CMYK + Blanc)

N°	Indications	Fonction
9	Zone d'indication du volume d'encre restante	<p>Dans cette zone, le volume d'encre restante de chaque réservoir s'affiche. En partant de gauche à droite, le volume d'encre restante dans les cartouches d'encre noire (K), jaune (Y), cyan (C), magenta (M) et blanches (W) est indiqué ici.</p> <p> : Le volume d'encre restante est presque épuisé. Préparez l'encre à utiliser lors de la prochaine session d'impression.*1</p> <p> : L'encre est épuisée.</p>
10	Image d'aperçu	<p>L'écran d'affichage de l'aperçu des données d'impression reçues s'affiche dans cette fenêtre. L'écran d'affichage de l'aperçu présenté ici est affiché dans le sens inverse de l'orientation de la page (la partie supérieure de l'image d'aperçu est orientée vers l'avant de l'unité principale de l'imprimante).</p> <p>De plus, il est possible de changer également la direction de l'écran d'aperçu.</p>

**<IMPORTANT>**

\*1: Si vous effectuez une impression requérant un grand volume d'encre alors que le niveau d'encre restant est faible, l'encre risquent de s'épuiser pendant le processus d'impression. À titre indicatif, réapprovisionnez l'encre avant d'effectuer une impression nécessitant une quantité d'encre de 20 cc ou plus.

## Manipulation du menu à l'écran

Que faire	Comment opérer
Démarrer	Appuyer sur  dans l'état de veille permet de passer de l'écran actuel à l'écran de sélection du menu.
Sélectionner/Confirmer	<p>À l'aide des flèches ▲ / ▼, échangez l'affichage d'un élément de menu avec un autre élément de menu.</p> <p>Appuyer sur ► permet de passer du menu actuel à un autre élément du menu situé à un niveau inférieur dans le niveau de menu.</p> <p>Appuyer sur  permet de confirmer le menu actuellement affiché.</p>
Retour au menu précédent dans le niveau de menu supérieur	Appuyer sur  permet de passer du menu actuel à un autre élément du menu situé à un niveau supérieur dans le niveau de menu.
Quitter	<ul style="list-style-type: none"> <li>• Si vous appuyez sur  lorsqu'un menu du niveau le plus haut est encore affiché, le menu se ferme et le système revient à l'état de veille.</li> <li>• Si vous appuyez sur  lorsqu'un menu d'option est encore affiché, le menu se ferme et le système revient à l'état de veille.</li> </ul>

Liste des menus

1er niveau	2ème niveau	3ème niveau	Description
[Nettoyage tête]	[Nettoyage normal]	[Toutes couleurs]	Si aucune gouttelette d'encre n'est éjectée, cet élément de menu vous permet d'effectuer le nettoyage de toutes les buses des têtes de couleur.
		[Tous Blancs]	Si aucune gouttelette d'encre n'est éjectée, cet élément de menu vous permet d'effectuer le nettoyage de toutes les buses des têtes blanches.
		[Toutes têtes impression]	Si aucune gouttelette d'encre n'est éjectée, cet élément de menu vous permet d'effectuer le nettoyage des buses de toutes les têtes d'impression.
	[Nettoyage puissant]	[Toutes couleurs]	Effectuez l'une des opérations de nettoyage puissant lorsque le problème d'éjection des gouttelettes d'encre n'est pas résolu avec un nettoyage normal.
		[Tous Blancs]	
		[Toutes têtes impression]	
	[Nettoyage complet]	[Toutes couleurs]	Effectuez l'une des opérations de nettoyage complet lorsque le problème d'éjection des gouttelettes d'encre n'est pas résolu avec un nettoyage puissant.
		[Tous Blancs]	
		[Toutes têtes impression]	
	[Rinçage]	[Blanc-1]	Effectuez l'une des opérations de rinçage lorsque les gouttelettes d'encre ne sont pas éjectées de manière régulière.
		[Blanc-2]	
		[Blanc-3]	
		[Blanc-4]	
[Noir]			
[jaune]			
[cyan]			
[magenta]			
[Tous Blancs]			
[Toutes couleurs]			

1er niveau	2ème niveau	Description
[Test impression]	[Verif buse CMYK]	Ceci est le motif de test pour vérifier si les gouttelettes d'encre sont éjectées correctement ou non par les têtes de couleur.
	[Verif buse Blanc]	Ceci est le motif de test pour vérifier si les gouttelettes d'encre sont éjectées correctement ou non par la ou les têtes blanches.
[Recharge d'encre]	[Noir]	Utilisez lors du réapprovisionnement en encre.
	[jaune]	
	[cyan]	
	[magenta]	
	[Blanc]	
[Ajouter une solution de nettoyage]		Utilisez lors du réapprovisionnement en solution de nettoyage.
[Charge Données impression]		Avec cet élément de menu, toutes les données d'impression stockées dans une mémoire flash USB (fichier ARXP ou ARX4) sont chargées dans le système.
[Réception historique]		En sélectionnant cet élément de menu, vous pouvez afficher des données d'impression reçues dans l'ordre dans lequel elles sont classées de la plus récente à la plus ancienne, et vous pouvez sélectionner l'une d'entre elles.
[Maintenance]	[Maintenance pièce nett./remplac.]	À utiliser lors de l'entretien de l'imprimante.
	[Témoin de volume correct du réservoir]	
	[Circulation encre blanche]	
	[Agitation du réservoir de blanc]	
	[Remplacement tête]	
	[Instal. encre après rempla. tête]	
	[Installation encre initiale]	
	[Échangez le filtre couleur]	
	[Récup. blancs]	
	[Récupérez après une mise hors tension prolongée]	
	[Vérif. du flux de maintenance]	
	[Préparation transport imprimante]	
	[Copie Log vers USB]	

1er niveau	2ème niveau	Description	
[Réglage imprimante]	[Direction impression]	À utiliser lors de la configuration de l'imprimante.	
	[Lumière arrière]		
	[Délai suppression écran auto]		
	[Paramètre de temp. menu]		
	[Volume haut parleur]		
	[Unité température]		
	[Aperçu paramètres d'affichage]		
	[Réglage affichage nom de fichier]		
	[Détecteur d'obstacle de platine]		
	[Capteur de platine trop bas]		
	[Mode temp. basse]		
	[Paramètre nettoyage auto]		
	[Heure démarrage nettoyage auto]		
	[Réglage intervalle rinçage]		
	[Réglage volume rinçage]		
	[Fréquence d'essuyage]		
	[Efface job auto]		
	[Configuration adresse IP]		
[Network filtering]			
[Bouton de raccourci]			
[Regl Vitesse chariot]			
[Total impress.]	Utilisez si nécessaire.		
[Vérifier calendrier circulation]			
[Infos de température/humidité]			
[Vérifier régl de trans réseau]		[Adresse IP]	
		[Masque de sous-réseau]	
		[Passerelle par défaut]	
		[Nom d'hôte]	
		[Adresse MAC]	
[Langue]			
[Version]		[Version du microprogramme]	
		[Informations sur les données]	
	[No. Serie]		
	[Information de tête]		

Assurez-vous d'utiliser l'imprimante après avoir effectué le bon réglage conformément aux instructions fournies dans ce chapitre.

### AVERTISSEMENT



N'installez pas l'imprimante dans un environnement poussiéreux. Si de la poussière s'accumule à l'intérieur de l'imprimante, cela peut provoquer un incendie, une électrocution ou des problèmes de fonctionnement.



Assurez-vous de connecter le câble de terre. Si la mise à la terre n'est pas sécurisée, il existe un risque important d'électrocution, et des problèmes de fonctionnement peuvent également survenir.



Ne pliez pas excessivement les cordons ou ne les attachez pas trop fort avec des agrafes ou tout autre objet similaire pour les fixer.



Cela pourrait sinon provoquer un incendie ou une électrocution.



### ATTENTION



L'installation et le déplacement de l'imprimante ne doivent être effectués que par un technicien qualifié.



L'imprimante pèse 171 kg (unité principale 128 kg + unité inférieure 43 kg).



Le transport et l'installation de l'imprimante doivent être réalisés en respectant la procédure. La machine risque de tomber et causer des blessures.



Si l'imprimante tombe, débranchez le cordon d'alimentation et contactez votre revendeur ou un technicien qualifié. Si vous continuez à l'utiliser, cela peut provoquer un incendie, une électrocution ou une mauvaise qualité d'impression.



N'installez pas l'imprimante sur une table branlante, sur une étagère en hauteur ou en tout autre endroit instable. Elle risque de se renverser ou de tomber et de provoquer des blessures. Pour plus d'informations sur la table sur laquelle est installée l'imprimante, contactez votre revendeur.



N'installez pas l'imprimante dans un endroit pouvant être soumis à des vibrations. Sinon, la qualité d'impression risque de se trouver dégradée ou l'imprimante pourrait tomber ou basculer, ce qui risquerait de provoquer des blessures ou un dysfonctionnement de l'imprimante.



Ne branchez pas le cordon d'alimentation avant la fin de l'installation. Sinon, l'imprimante risque de se mettre en marche si l'interrupteur d'alimentation est activé par inadvertance, ce qui pourrait entraîner des blessures.



Ne montez pas sur l'imprimante ou ne placez pas d'objets lourds dessus. Sinon, elle peut se trouver déséquilibrée et basculer ou tomber, et entraîner des blessures.



Veillez à ne pas toucher les griffes de la partie de montage sur la partie supérieure du capot arrière. Vous risqueriez de vous blesser.

## 4-1. Installation de l'imprimante

Veillez vous reporter au manuel d'installation fourni avec l'imprimante pour plus de détails sur les procédures de déballage et les procédures d'installation d'accessoires.

Concernant un site d'installation de l'imprimante, veuillez garder à l'esprit les points suivants :

- Lors de l'installation de l'imprimante, évitez tout endroit exposé à la lumière directe du soleil ou qui présente une grande quantité de poussière.
- La taille est de 178 cm (largeur) x 130 cm (profondeur) x 121 cm (hauteur). L'unité principale pèse 171 kg.
- N'utilisez pas de rallonge de câble.
- Gardez toujours un espace de travail à l'avant et sur les deux côtés de l'imprimante de 100 cm ou plus autour d'elle. De plus, pour l'installation du capot arrière, préservez un espace de 40 cm ou plus à l'arrière de l'imprimante. Préservez également un espace de 45 cm de large ou plus en direction du plafond. Du fait que l'air est évacué vers l'arrière, préservez un espace de 20 cm ou plus à partir de la bouche de sortie d'air. Si cet espace n'est pas sécurisé, vous devrez déplacer les périphériques ou l'imprimante lors d'une réparation.
- Lors de l'installation de l'imprimante, placez une jauge de niveau sur la surface supérieure du couvercle et sur la surface supérieure de la platine pour effectuer les réglages de manière à ce que l'unité principale soit installée horizontalement.
- Alignez le corps principal et les pieds avant du réservoir avec le coin du cadre.
- Pour plus d'informations sur la table sur laquelle est installée l'imprimante, contactez votre revendeur.
- Lorsque vous branchez le cordon d'alimentation de l'imprimante, n'utilisez pas de prises surchargées.

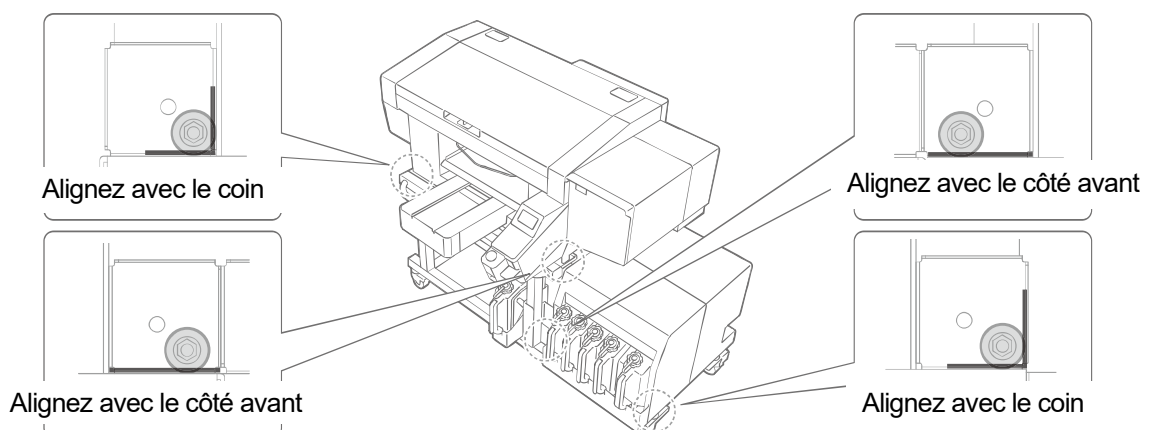
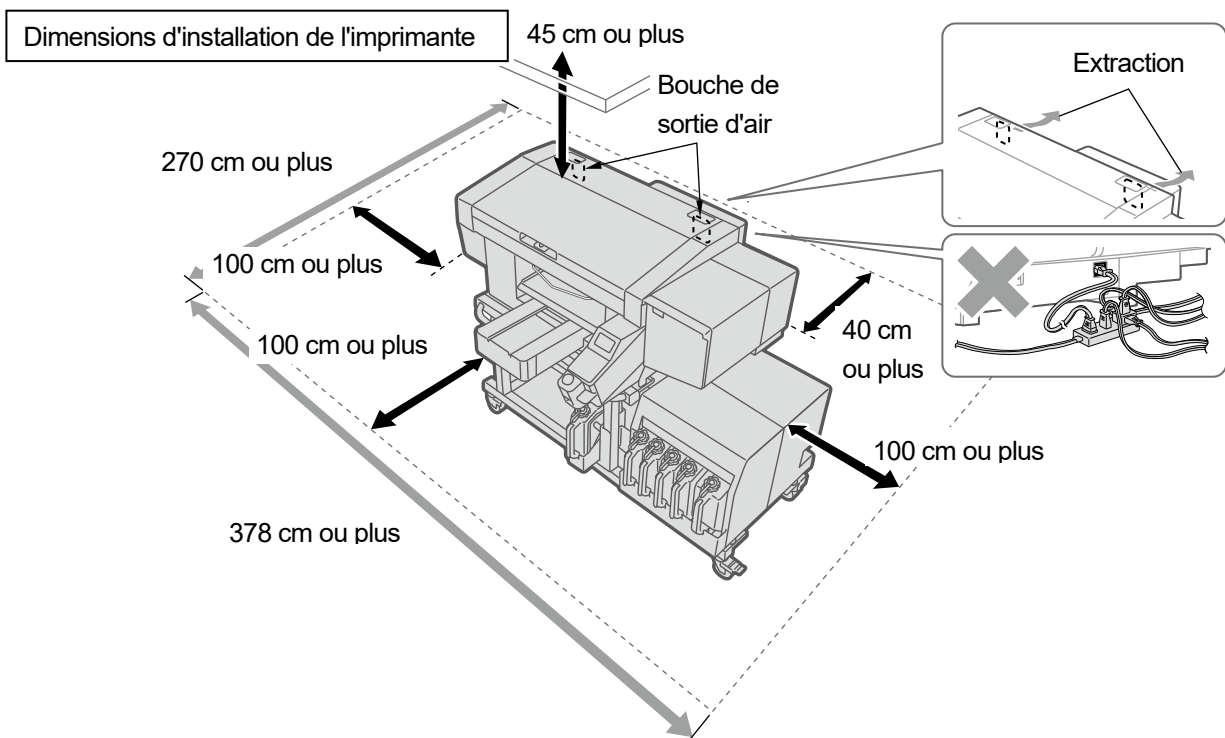

X1186

### 4-1-1. Installation du bidon d'encre usagée

Insérez le tube d'encre usagée dans le corps principal. Attachez le bidon d'encre usagée au pied de la table ou autre à l'aide de deux bouts de ficelle, etc. Insérez le tube d'encre usagée dans le réservoir d'encre usagée.

#### <IMPORTANT>

- Si l'extrémité du tube d'encre usagée est immergée dans le liquide, cela empêche l'écoulement régulier de l'encre usagée de désactiver l'opération d'aspiration de la fonction de nettoyage de la tête. Une fois le réservoir d'encre usagée attaché, vous devez couper le tube d'encre usagée de manière à ce que la longueur depuis la connexion du tube soit de 150 mm.
- Évitez autant que possible de placer le tube d'encre usagée horizontalement et veillez à ne pas le plier. Sinon, le d'encre usagée peut avoir des difficultés à circuler à travers le tube.

#### <CONSEILS>

- La table fournit un endroit où installer le réservoir d'encre usagée. Installez-y le réservoir d'encre usagée.

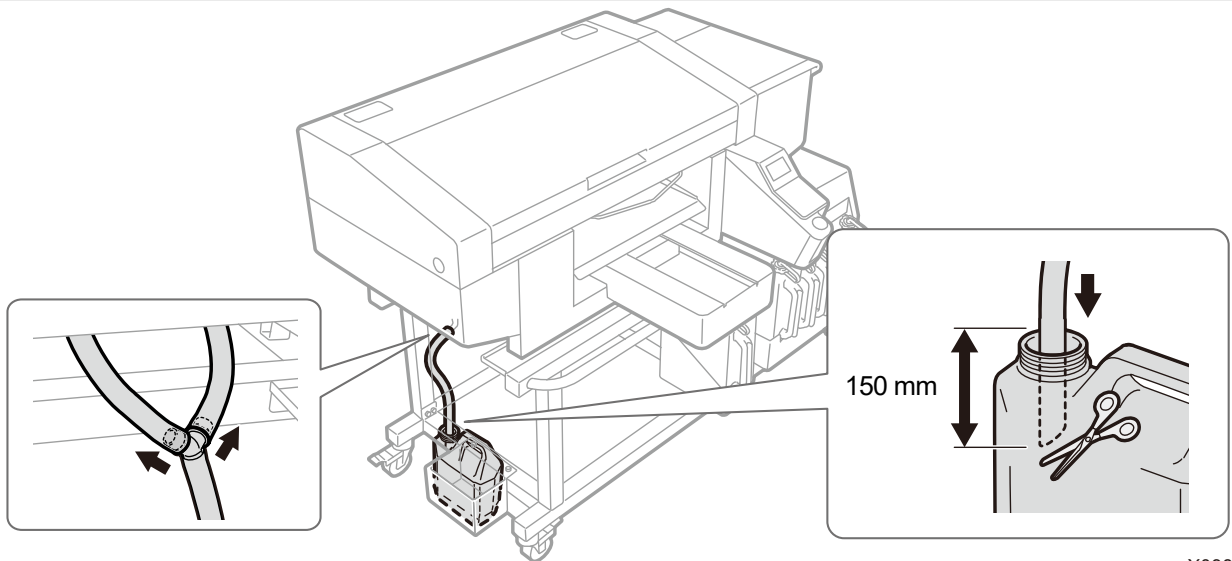

X0386

## 4-2. Bloc d'alimentation de l'imprimante

Même lorsque l'imprimante est placée en mode veille, comme lors de l'entretien lorsque de l'encre blanche circule automatiquement. **VEUILLEZ LAISSER L'IMPRIMANTE SOUS TENSION 24 HEURES SUR 24.**

### < CONSEILS >

- Chaque fois que l'imprimante est mise sous tension ou hors tension, l'opération d'entretien est effectuée pour maintenir les têtes d'impression en bon état.  
Une mise sous tension et hors tension fréquente de l'alimentation consomme plus d'encre à cause des opérations d'entretien.  
Afin de réduire la consommation d'encre, il est conseillé de garder l'alimentation sous tension pour bien utiliser l'imprimante.

### 4-2-1. Mise sous tension

Veillez vous reporter au manuel d'installation, une fois les procédures de déballage et d'installation terminées.

Veillez vérifier les points suivants avant de brancher le cordon d'alimentation à l'imprimante :

- Vérifiez que le nettoyeur de racle et le réceptacle de liquide de rinçage sont installés correctement.
- Déterminez si le tube d'encre est correctement connecté à la tête d'impression.

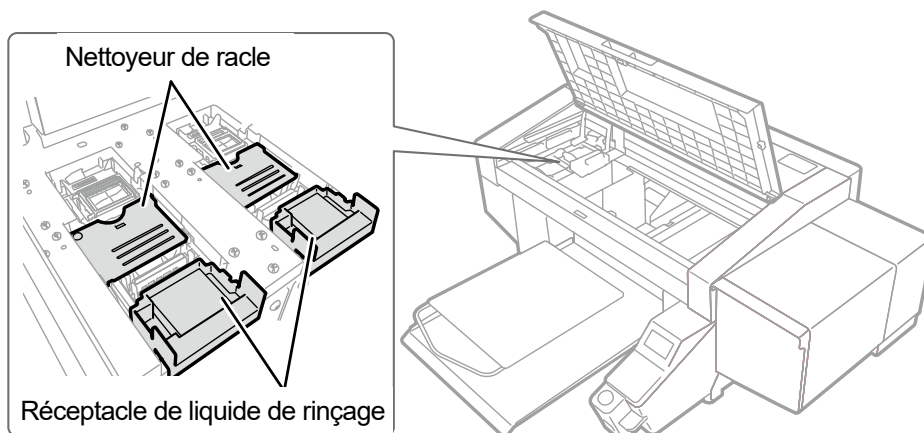

X0457

- Déterminez si le tube de résidu d'encre est introduit dans le réceptacle de résidu d'encre rendu disponible.
- Déterminez si le capot arrière a été placé en position.
- Déterminez s'il y a assez de solvant de nettoyage dans le réservoir de liquide de nettoyage et si celui-ci est correctement fixé en position.
- Déterminez si l'espace libre requis (d'environ 30 cm minimum) pour déplacer la platine vers l'avant est respecté et qu'un espace minimum (de 20 cm) est maintenu à l'arrière de l'imprimante pour l'évacuation de l'air de la bouche de sortie d'air.

## &lt;IMPORTANT&gt;

- Mettez sous tension avant de réapprovisionner l'encre.

- (1) Branchez le cordon d'alimentation fourni avec l'imprimante à la prise pour cordon d'alimentation.
- (2) Insérez la fiche d'alimentation dans une prise électrique.
- (3) Assurez-vous que la borne de terre de l'imprimante est correctement mise à la terre.
- (4) Le couvercle principal de l'unité étant fermé, mettez sous tension l'alimentation de l'imprimante.

## &lt;IMPORTANT&gt;

- N'éteignez jamais l'imprimante lorsqu'elle fonctionne. Sinon, l'imprimante pourrait être endommagée.
- N'activez pas l'imprimante sans le tube d'encre connecté à la tête d'impression. Sinon, l'imprimante pourrait être endommagée.
- Assurez-vous qu'aucun feutre de nettoyage ne se prolonge en dehors des extrémités extérieures du réceptacle de liquide de rinçage. S'il dépasse des extrémités extérieures, il peut interférer avec les buses et entraîner une non-éjection des gouttelettes d'encre.
- Ne coupez pas l'alimentation car cela peut provoquer une panne de la machine du fait que les opérations d'entretien nécessaires ne sont pas effectuées.

## &lt; CONSEILS &gt;

- Si l'imprimante est activée après avoir été éteinte pendant longtemps, l'opération d'entretien incluant l'agitation de l'encre blanche sera effectuée pendant 4 heures maximum, en fonction de la durée de la coupure de l'alimentation.

## 4-2-2. Mise hors tension

### Quand vous devez mettre hors tension

Mettez hors tension dans les cas suivants.

- Lorsque le capot avant doit être ouvert pour l'entretien de l'imprimante, etc.
- Lors du déplacement de l'imprimante vers un autre endroit.
- Dans l'hypothèse qu'une coupure d'alimentation est prévue à l'avance, y compris dans le cas où une panne de courant prévue est programmée.

## &lt;IMPORTANT&gt;

- Lorsque vous souhaitez déplacer l'imprimante, exécutez au préalable la fonction [Préparation transport imprimante]. Sinon, la tête d'impression risque de ne pas projeter de gouttes d'encre en raison des vibrations subies pendant le transport.  
☞"4-5. Déplacement de l'imprimante >> P.67"

### Comment mettre hors tension

- (1) Appuyez brièvement sur le bouton d'alimentation (Relâchez votre doigt lorsqu'un bip retentit).

Si l'imprimante fonctionne, attendez que l'opération se termine.

- (2) Le nettoyage commence à la fin du travail d'impression.

L'alimentation est alors coupée.

## &lt;IMPORTANT&gt;

- Aucun nettoyage ne sera effectué à la fin du travail d'impression pour maintenir les têtes d'impression en bon état si vous ouvrez le capot avant la mise hors tension ou avant de débranchez le câble d'alimentation secteur. Dans ces cas, les têtes d'impression risquent de ne pas éjecter les gouttelettes de jet d'encre. Pour cette raison, assurez-vous d'activer à nouveau l'imprimante et d'effectuer le nettoyage des têtes après activation.

### 4-2-3. Lorsqu'il n'y a pas de signe de retour de l'électricité pendant un moment en raison d'une coupure de courant

- (1) Ouvrez le capot avant et déplacez le chariot vers la gauche, puis arrêtez-le dans la position où le côté gauche du chariot arrive en butée. La position de la tête d'impression et le couvercle doivent correspondre. Remettez les têtes d'impression vers la position du couvercle pour les empêcher de sécher.
- (2) Insérez la broche de fixation du chariot dans son trou spécifié, puis fixez le chariot sur la position du couvercle.

#### < CONSEILS >

- Prenez note que la broche de fixation du chariot se trouve dans la zone située sur le côté gauche de l'unité d'entretien.
- Le capot avant ne se fermera pas complètement si le chariot est fixé avec la broche de fixation du chariot.

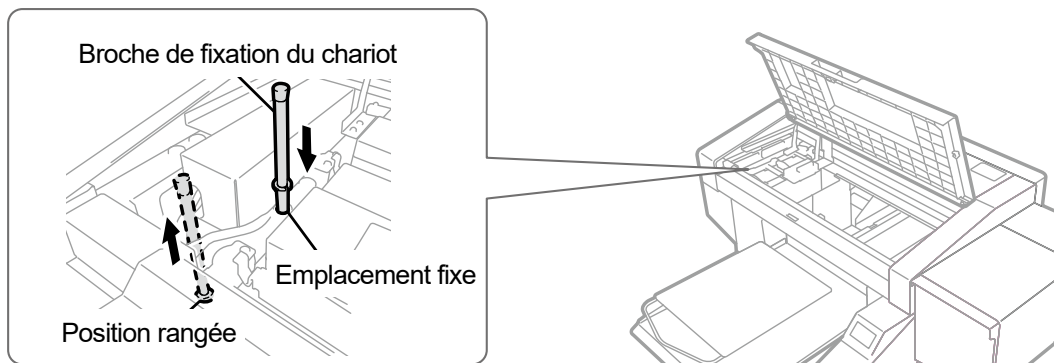

X0458

\* Le capot ne se fermera pas complètement tant que le chariot est fixé.

Broche de fixation du chariot

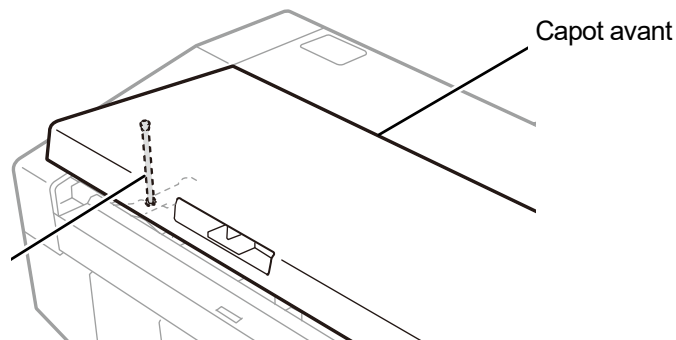

X0200

- (3) Lorsque l'état actuel devient un état disponible pour mettre la machine sous tension, tirez la broche de fixation du chariot, et remettez-la dans sa position rangée, puis réactivez l'imprimante.

#### <IMPORTANT>

- Pour cette raison, assurez-vous d'activer à nouveau l'imprimante et d'effectuer le nettoyage des têtes après activation.

### 4-3. Connexion de l'imprimante avec un ordinateur (pour Windows)

Ce chapitre fournit des informations sur les procédures d'installation du pilote d'imprimante GTX pro sur votre ordinateur et la méthode de connexion de l'imprimante vers cet ordinateur.

Pour Windows 10 et 11, d'autres boîtes de dialogue peuvent s'afficher. Passez à l'étape suivante tout en vérifiant chaque étape des procédures.

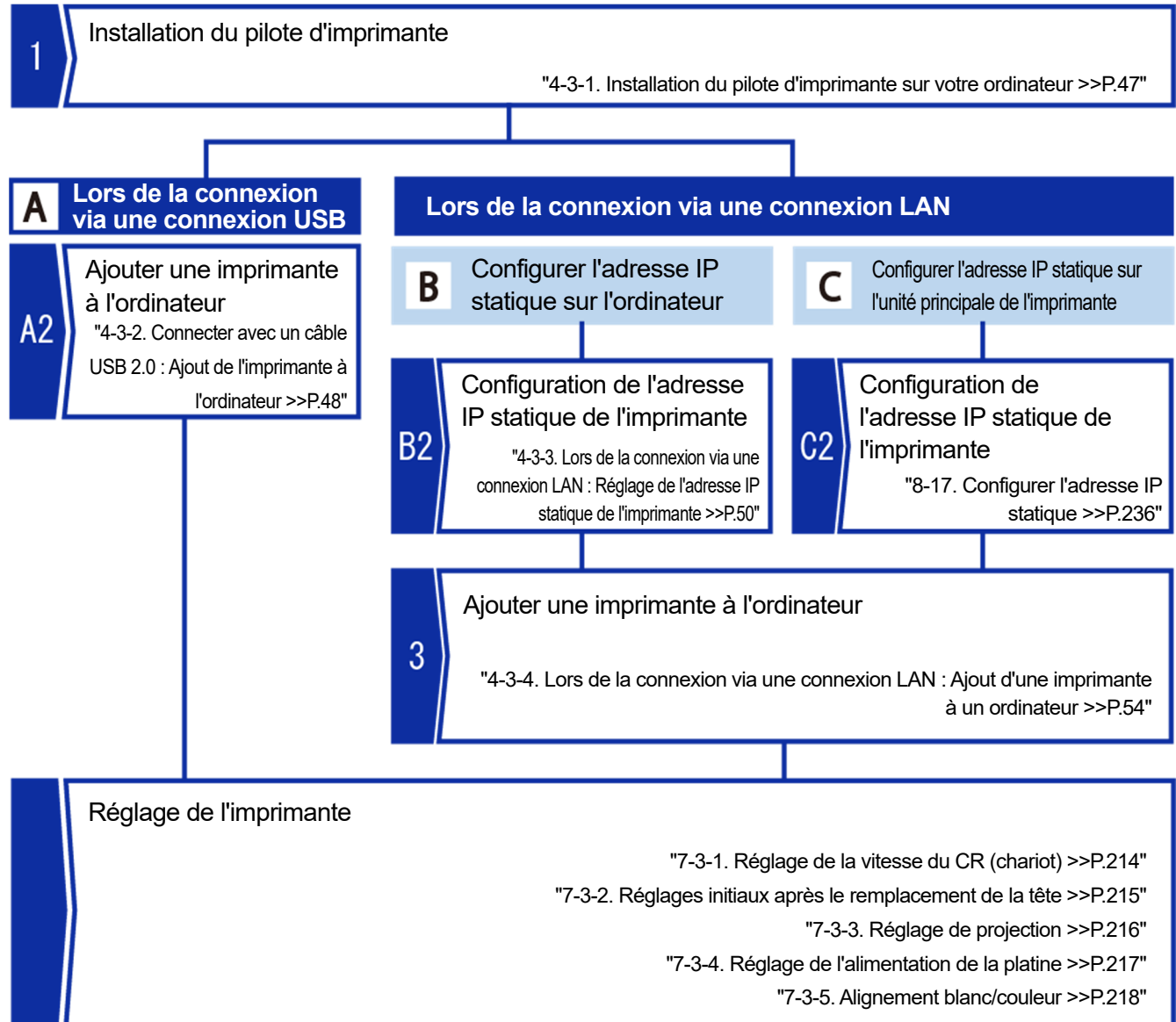

### 4-3-1. Installation du pilote d'imprimante sur votre ordinateur

Pour commencer, installez sur votre ordinateur le pilote d'imprimante pour la sortie de fichier « Brother GTX pro FileOutput ».

À ce stade, ne connectez pas encore l'imprimante à votre ordinateur.

#### < CONSEILS >

- Vous devez vous connecter à votre ordinateur en tant qu'administrateur.

- (1) Activez l'ordinateur.
- (2) Fermez toutes les sessions ouvertes.
- (3) Double-cliquez sur « setup.exe » pour exécuter le programme d'installation.
- (4) Ensuite, les procédures d'installation vont commencer. Suivez les instructions à l'écran pour terminer l'installation.
- (5) Lorsque la boîte de dialogue illustrée ci-dessous s'affiche, cliquez sur [Installer].

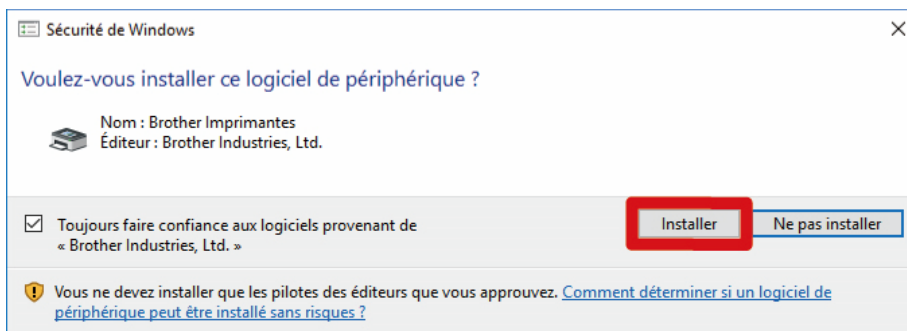

- (6) Une fois l'installation terminée, réactivez l'ordinateur.

### 4-3-2. Connecter avec un câble USB 2.0 : Ajout de l'imprimante à l'ordinateur

- (1) Une fois que vous avez installé le pilote d'imprimante, avec l'imprimante allumée, faites une connexion avec le câble USB 2.0 entre l'imprimante et votre ordinateur.

#### < CONSEILS >

- Après avoir déplacé l'imprimante, effectuez une impression du modèle de contrôle des buses et, si nécessaire, un nettoyage des têtes.
  - Pour cette connexion du câble USB, fixez-le à l'aide du serre-câble si nécessaire.
  - Installez le pilote d'imprimante, puis connectez l'ordinateur à l'imprimante à l'aide d'un câble USB.
- Si vous connectez le câble USB à l'imprimante avant d'installer le pilote d'imprimante, l'installation risque de ne pas s'effectuer correctement.
- Dans ce cas, désinstallez le pilote d'imprimante et réessayez.

- (2) Suivez les instructions à l'écran pour terminer l'installation.
- (3) Une fois l'installation terminée, ouvrez [Périphériques] > [Imprimantes et scanners] depuis [Paramètres].

#### < CONSEILS >

- Sous Windows 11, depuis [Paramètres], ouvrez [Bluetooth et périphériques] -> [Imprimantes et scanners].

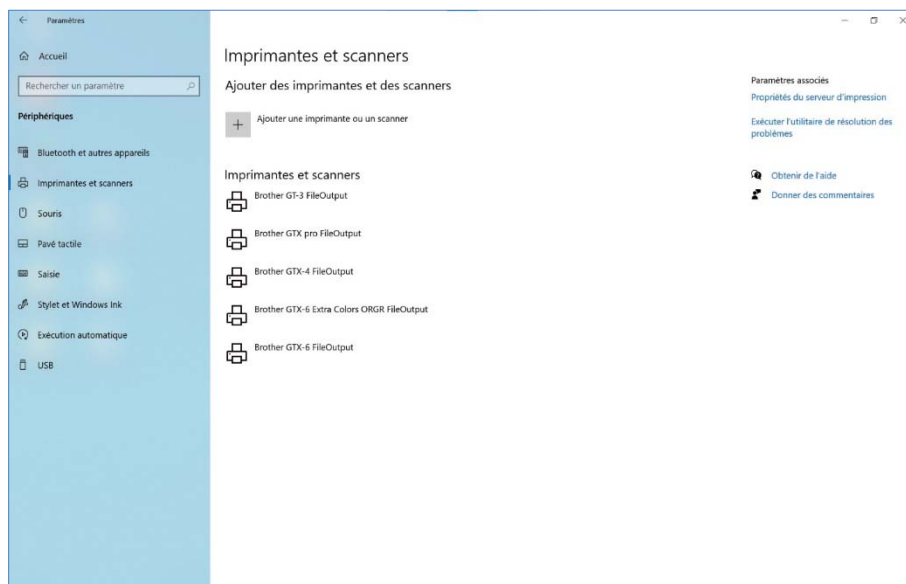

- (4) Faites un clic droit sur l'icône « Brother GTX pro » ou sur l'icône « Brother GTX pro FileOutput » pour la sortie de fichier, puis sélectionnez [Définir comme imprimante par défaut].
- (5) Si la connexion au réseau local est nécessaire, effectuez la configuration de l'adresse IP statique sur l'imprimante et ajoutez l'imprimante à l'ordinateur.

Si la connexion USB est effectuée et qu'une connexion au réseau local n'est pas nécessaire, la tâche de configuration sur l'ordinateur est à présent terminée.

(6) Réglez la vitesse du chariot. Réglez ensuite l'imprimante en utilisant « GTX pro Maintenance ».

	Nom du menu	Choses à préparer	Voir la procédure de fonctionnement avec GTX pro Maintenance
1	[Regl Vitesse chariot]	—	"7-3-1. Réglage de la vitesse du CR (chariot) >>P.214"
2	[Réglages initiaux après le remplacement de la tête]	—	"7-3-2. Réglages initiaux après le remplacement de la tête >>P.215"
3	[Réglage projection]	Papier noir ou feuille transparente (telle qu'une feuille OHP) Papier blanc	"7-3-3. Réglage de projection >>P.216"
4	[Réglage du roulement du plateau]	Papier blanc	"7-3-4. Réglage de l'alimentation de la platine >>P.217"
5	[Alignement blanc/couleur]	Papier noir ou T-shirt prétraité noir ou de couleur sombre	"7-3-5. Alignement blanc/couleur >>P.218"

### 4-3-3. Lors de la connexion via une connexion LAN : Réglage de l'adresse IP statique de l'imprimante

Lors de la connexion via un réseau local, l'adresse IP statique de l'imprimante doit être obtenue au préalable. Il y a deux façons d'effectuer une configuration de l'adresse IP statique de l'imprimante : depuis l'ordinateur et depuis l'imprimante. Pour plus d'informations sur le réglage de l'imprimante, reportez-vous au Chapitre 8. «8-17. Configurer l'adresse IP statique >>P.236"

#### < CONSEILS >

- Si l'ordinateur ne reconnaît pas l'imprimante, une adresse IP statique correcte peut ne pas être attribuée. «4-3-4. Lors de la connexion via une connexion LAN : Ajout d'une imprimante à un ordinateur >>P.54" Demandez à votre administrateur.

- (1) Avec l'imprimante allumée, faire une connexion avec le câble USB 2.0 entre l'imprimante et votre ordinateur.

#### < CONSEILS >

- Pour cette connexion du câble USB, fixez-le à l'aide du serre-câble si nécessaire.

- (2) À partir de [Tous les programmes] dans le menu Démarrer, sélectionnez «GTX pro Maintenance » de « Brother GTX pro Tools ».

- (3) Après l'affichage de la fenêtre ci-dessous, sélectionnez [Configuration adresse IP] et cliquez sur [Suivant].

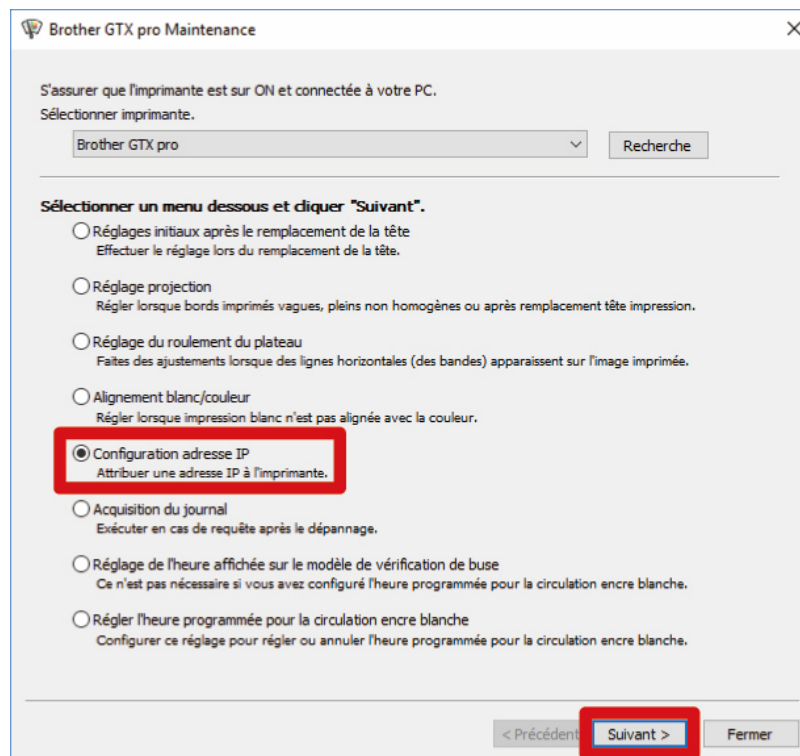

(4) Sélectionnez la méthode de réglage de l'adresse IP de votre choix et cliquez sur [Suivant].

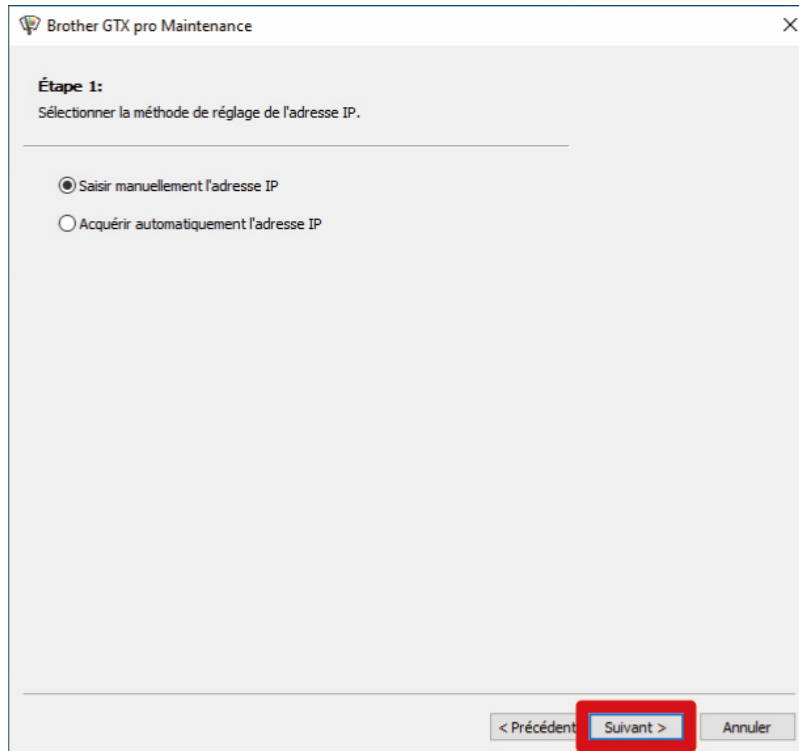

**Si vous avez sélectionné « Saisir manuellement l'adresse IP »**

- (5) Entrez chacune des valeurs prédéfinies de l'imprimante pour [Adresse IP], [Masque de sous-réseau] et [Passerelle par défaut], puis cliquez sur [Suivant]. (Un exemple de chaque valeur est cité comme indiqué dans la fenêtre ci-dessous).

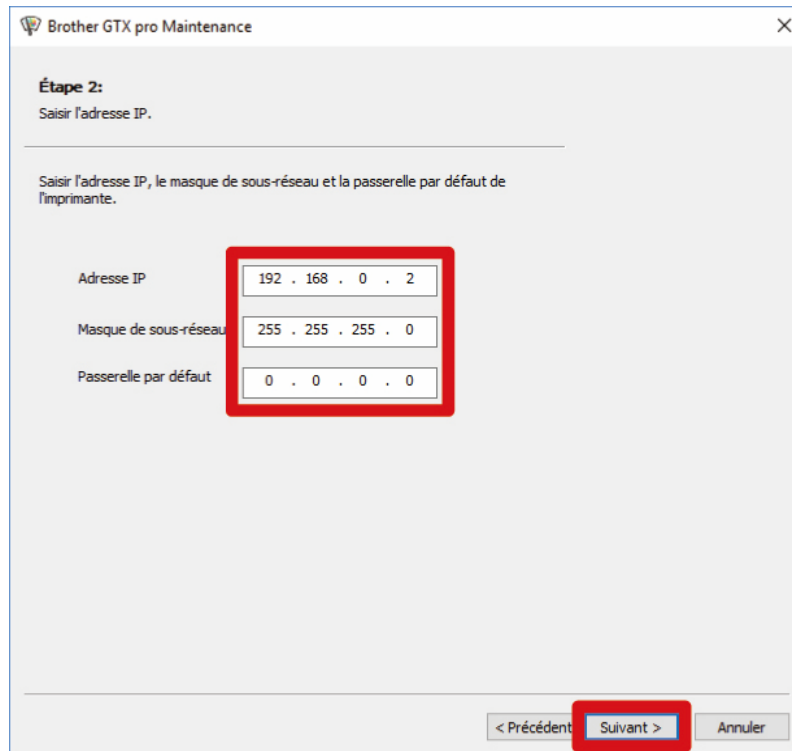

The screenshot shows a window titled "Brother GTX pro Maintenance" with a close button (X) in the top right corner. The window content is as follows:

**Étape 2:**  
Saisir l'adresse IP.

---

Saisir l'adresse IP, le masque de sous-réseau et la passerelle par défaut de l'imprimante.

Adresse IP: 192 . 168 . 0 . 2

Masque de sous-réseau: 255 . 255 . 255 . 0

Passerelle par défaut: 0 . 0 . 0 . 0

At the bottom right, there are three buttons: "< Précédent", "Suivant >" (highlighted with a red box), and "Annuler".

**Si vous avez sélectionné « Acquérir automatiquement l'adresse IP »**

- (5) Saisissez le nom d'hôte à définir pour l'imprimante et cliquez sur [Suivant].

**< CONSEILS >**

- Le nom de l'hôte peut comprendre jusqu'à 31 caractères.

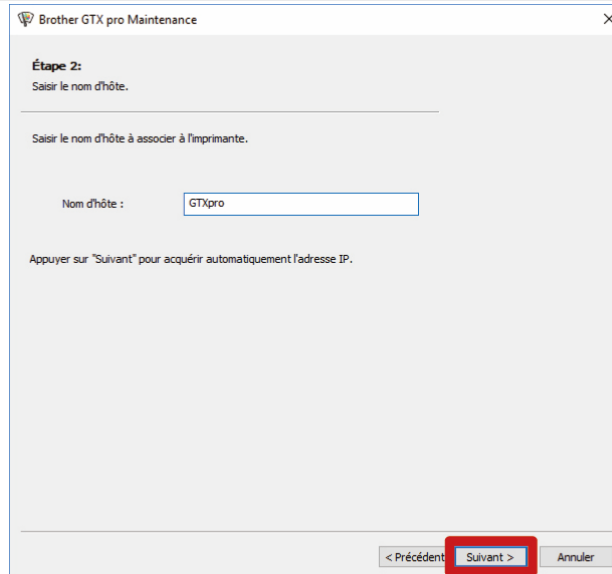

The screenshot shows a dialog box titled "Brother GTX pro Maintenance" with a close button (X) in the top right corner. The main content area is titled "Étape 2:" and contains the following text: "Saisir le nom d'hôte.", a horizontal line, "Saisir le nom d'hôte à associer à l'imprimante.", and a text input field labeled "Nom d'hôte :" containing the text "GTXpro". Below the input field, it says "Appuyer sur 'Suivant' pour acquérir automatiquement l'adresse IP." At the bottom right, there are three buttons: "< Précédent", "Suivant >" (highlighted with a red box), and "Annuler".

- (6) Lorsque [L'adresse IP a bien été attribuée à l'imprimante.] s'affiche, la procédure est terminée.

S'il y a une erreur dans chacune des valeurs que vous avez saisies pour l'adresse IP statique, le masque de sous-réseau et la passerelle par défaut, un message d'erreur pour vous en informer en conséquence s'affiche. Dans ce cas, corrigez l'erreur et effectuez un nouveau réglage.

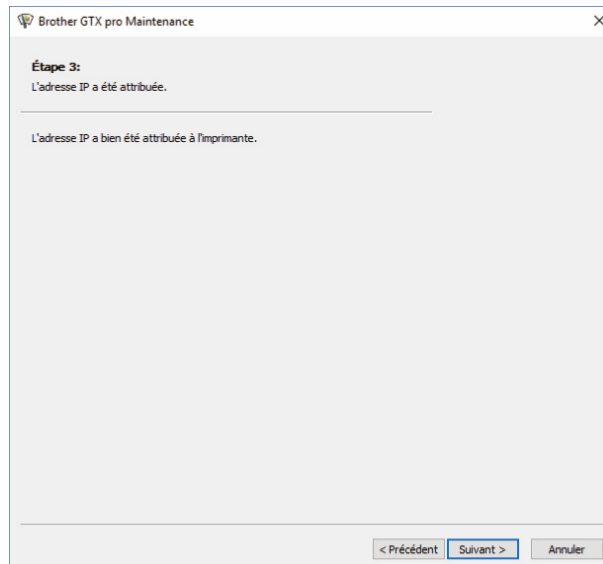

The screenshot shows the same dialog box as in Step 2, but now titled "Étape 3:". The main content area contains the text: "L'adresse IP a été attribuée.", a horizontal line, and "L'adresse IP a bien été attribuée à l'imprimante." At the bottom right, the buttons are "< Précédent", "Suivant >" (highlighted with a blue box), and "Annuler".

#### 4-3-4. Lors de la connexion via une connexion LAN : Ajout d'une imprimante à un ordinateur

- (1) Connectez votre ordinateur avec l'imprimante au moyen d'un câble réseau pour établir une connexion réseau, puis mettez l'imprimante sous tension.

< CONSEILS >

- Pour cette connexion du câble réseau, fixez-le à l'aide du serre-câble si nécessaire.

- (2) Dans [Paramètres], sélectionnez [Périphériques] -> [Imprimantes et scanners].

< CONSEILS >

- Sous Windows 11, depuis [Paramètres], ouvrez [Bluetooth et périphériques] -> [Imprimantes et scanners].

- (3) Cliquez sur [+].

< CONSEILS >

- Pour Windows 11, cliquez sur [Ajouter un périphérique].

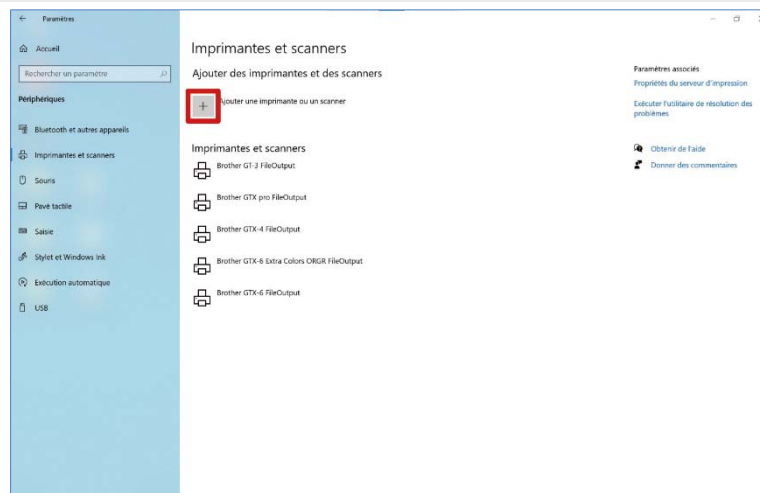

- (4) Sélectionnez [Je ne trouve pas l'imprimante recherchée dans la liste].

< CONSEILS >

- Pour Windows 11, cliquez sur [Ajouter manuellement].

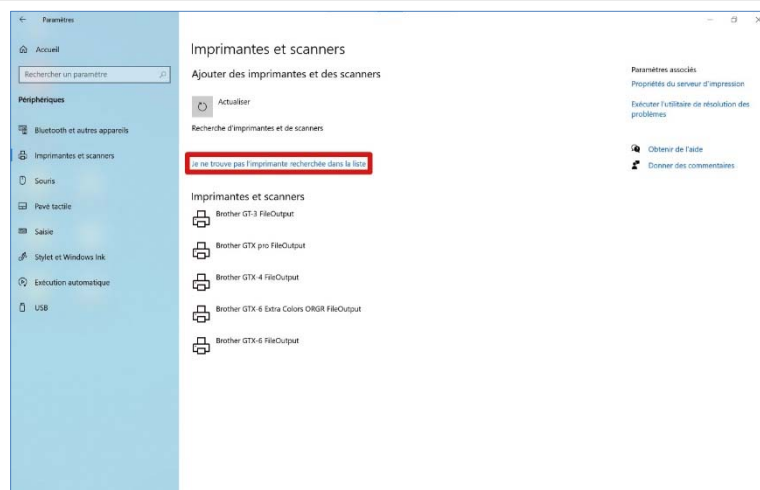

- (5) Sélectionnez [Ajouter une imprimante locale ou réseau avec des paramètres manuels], puis cliquez sur [Suivant].

Ajouter une imprimante

Rechercher une imprimante par d'autres options

M'aider à trouver mon imprimante un peu plus ancienne

Sélectionner une imprimante partagée par nom

Parcourir...

Exemple : \\ordinateur\imprimante ou  
http://ordinateur/printers/imprimante/printer

Ajouter une imprimante à l'aide d'une adresse TCP/IP ou d'un nom d'hôte

Ajouter une imprimante Bluetooth, sans fil ou réseau détectable

Ajouter une imprimante locale ou réseau avec des paramètres manuels

Suivant Annuler

- (6) Sélectionnez [Créer un nouveau port], puis sélectionnez [Standard TCP/IP Port] dans [Type de port], puis cliquez sur [Suivant].

Ajouter une imprimante

Choisir un port d'imprimante

Un port d'imprimante est un type de connexion qui permet à votre ordinateur d'échanger des informations avec une imprimante.

Utiliser un port existant : LPT1: (Port imprimante)

Créer un nouveau port :

Type de port : Standard TCP/IP Port

Suivant Annuler

- (7) Dans le champ [Nom d'hôte ou adresse IP], entrez l'adresse IP statique de l'imprimante déjà configurée, décochez [Interroger l'imprimante et sélectionner automatiquement le pilote à utiliser], puis cliquez sur [Suivant]. (Un exemple de chaque valeur est cité comme indiqué dans la fenêtre ci-dessous).

Ajouter une imprimante

Entrer un nom d'hôte ou une adresse IP d'imprimante

Type de périphérique : Périphérique TCP/IP

Nom d'hôte ou adresse IP : 192.168.0.2

Nom du port : 192.168.0.2

Interroger l'imprimante et sélectionner automatiquement le pilote à utiliser

La détection automatique détecte les imprimantes WSD et TCP/IP.  
Pour rechercher des imprimantes IPP, veuillez sélectionner IPP dans la zone de liste déroulante

Suivant Annuler

#### < CONSEILS >

- Vous pouvez ignorer les étapes (8) à (11) si le pilote d'imprimante à utiliser est automatiquement sélectionné. Suivez les étapes si elles ne peuvent pas être sélectionnées automatiquement.
- Si vous réglez l'adresse IP de l'imprimante par l'acquisition automatique, vous devez vérifier l'adresse IP de l'imprimante à l'avance. Vous pouvez valider l'adresse IP en sélectionnant [Vérifier régl de trans réseau] -> [Adresse IP] à partir du menu. ☞ "8-23. Vérifiez le réglage du réseau >>P.240".
- Si vous utilisez un serveur DNS, vous pouvez utiliser un nom d'hôte et un nom du domaine plutôt que l'adresse IP. Saisissez le nom d'hôte de votre choix. ☞ "4-3-3. Lors de la connexion via une connexion LAN : Réglage de l'adresse IP statique de l'imprimante >>P.50"  
Concernant le nom de domaine, contactez votre administrateur réseau.
- Lorsque l'écran de l'imprimante affiche « 00X », saisissez « X » dans le champ d'adresse IP.

- (8) Ensuite, la fenêtre de détection du port TCP/IP s'affiche, et la fenêtre en cours passera alors automatiquement à la fenêtre d'informations du port supplémentaire après que la détection soit terminée.
- (9) Lorsque la fenêtre ci-dessous apparaît, sélectionnez [Personnalisé] dans [Type de périphérique], puis cliquez sur [Paramètres].

Ajouter une imprimante

Informations supplémentaires requises concernant le port

Ce périphérique est introuvable sur le réseau. Vérifiez que :

1. Le périphérique est allumé.
2. Vous êtes connecté au réseau.
3. Le périphérique est configuré correctement.
4. L'adresse de la page précédente est correcte.

Si vous pensez que l'adresse est incorrecte, cliquez sur Précédent pour revenir à la page précédente. Corrigez l'adresse et effectuez une nouvelle recherche sur le réseau. Si vous êtes sûr que l'adresse est correcte, sélectionnez le type de périphérique ci-dessous.

Type de périphérique

Standard  Personnalisé

Generic Network Card Paramètres...

Suivant Annuler

- (10) Dans le menu [Protocole], sélectionnez [LPR], saisissez « BINARY\_P1 » dans [Nom de la file d'attente] des [Paramètres LPR], puis cliquez sur [OK].

Lorsque l'écran actuel retourne à l'écran précédent, cliquez sur [Suivant].

Configuration du moniteur de port TCP/IP standard

Paramètres du port

Nom du port : 192.168.0.2

Nom d'imprimante ou adresse IP : 192.168.0.2

Protocole

Raw  LPR

Paramètres bruts

Numéro du port : 9100

Paramètres LPR

Nom de la file d'attente : BINARY\_P1

Comptage des octets LPR activé

État SNMP activé

Nom de la communauté : public

Index du périphérique SNMP : 1

OK Annuler

- (11) Une fois que la fenêtre ci-dessous apparaît, sélectionnez [Brother] pour [Fabricant], [Brother GTX pro] pour [Imprimantes], puis cliquez sur [Suivant].

Ajouter une imprimante

Installer le pilote d'imprimante

Choisissez l'imprimante dans la liste. Cliquez sur Windows Update pour voir d'autres modèles.

Pour installer le pilote à partir d'un CD d'installation, cliquez sur Disque fourni.

Fabricant

Brother

Imprimantes

Brother GT-2

Brother GTX pro

Brother GTX-4

Brother GTX-6

Brother GTX-6 Extra Colors ORGR

Ce pilote a une signature Authenticode(tm). Windows Update Disque fourni...

[Pourquoi la signature du pilote est-elle importante ?](#)

Suivant Annuler

(12) Après l'affichage de la fenêtre ci-dessous, sélectionnez [Remplacer le pilote actuel] et cliquez sur [Suivant].

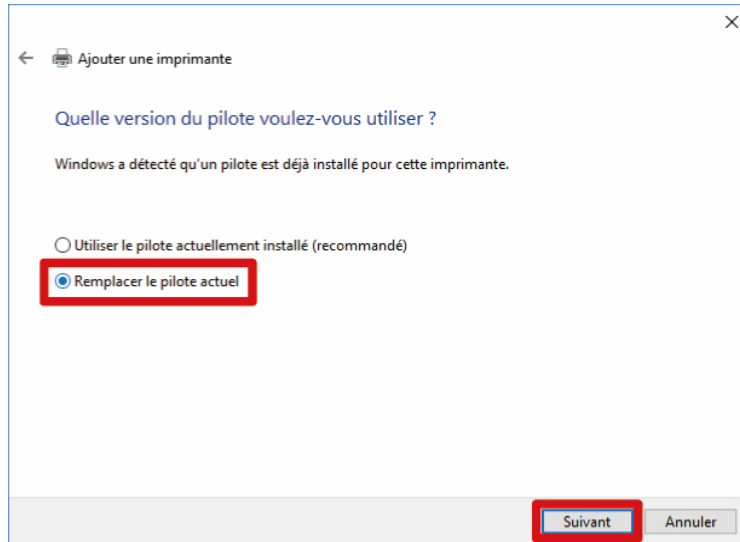

(13) Entrez le [Nom de l'imprimante], puis cliquez sur [Suivant].

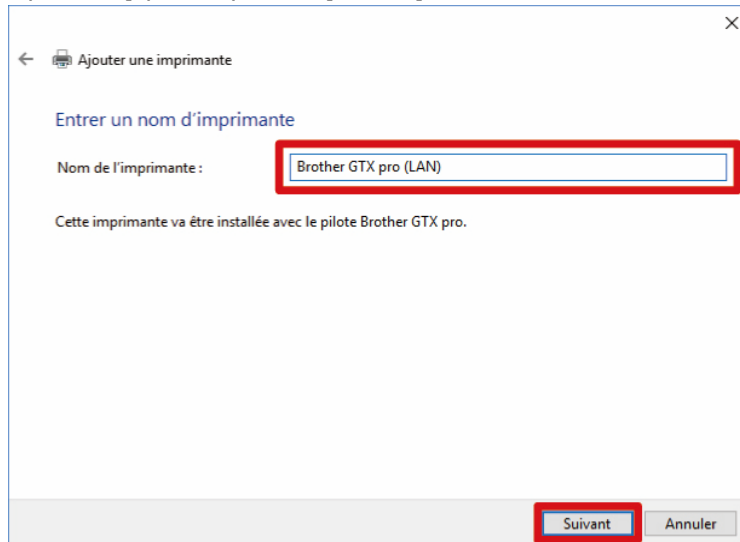

(14) L'imprimante sélectionnée est alors ajoutée au système, à la suite de quoi la fenêtre ci-dessous s'affiche, sélectionnez alors [Ne pas partager cette imprimante], puis cliquez sur [Suivant].

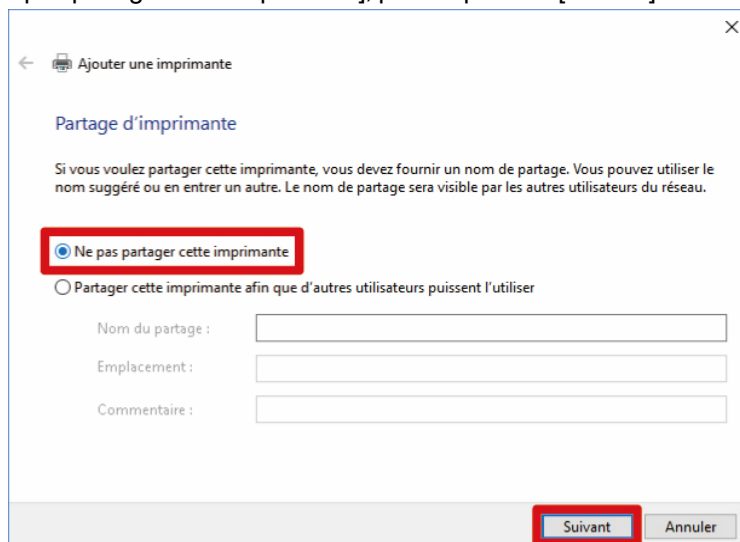

(15) Cliquez sur [Terminer]. Cela conclut la configuration de l'ordinateur.

< CONSEILS >

- Si l'ordinateur ne reconnaît pas l'imprimante, une adresse IP statique correcte peut ne pas être attribuée. Demandez à votre administrateur.

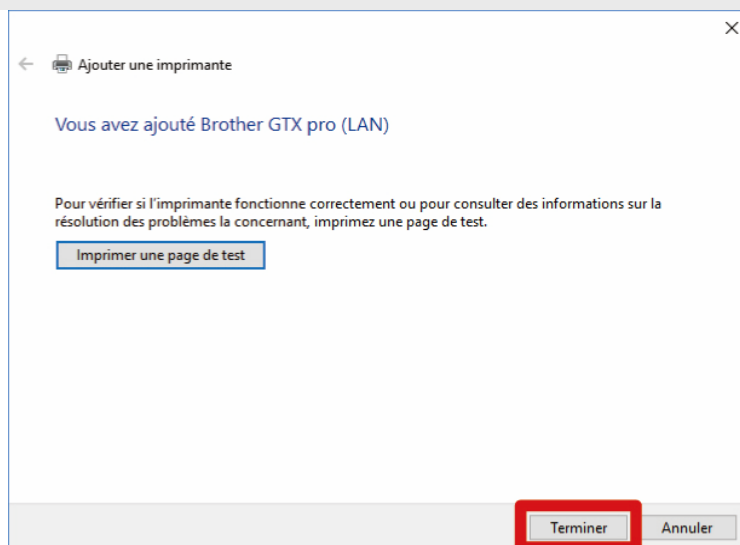

(16) Réglez la vitesse du chariot. Réglez ensuite l'imprimante en utilisant « GTX pro Maintenance ».

	Nom du menu	Choses à préparer	Voir la procédure de fonctionnement avec GTX pro Maintenance
1	[Regl Vitesse chariot]	—	"7-3-1. Réglage de la vitesse du CR (chariot) >>P.214"
2	[Réglages initiaux après le remplacement de la tête]	—	"7-3-2. Réglages initiaux après le remplacement de la tête >>P.215"
3	[Réglage projection]	Papier noir ou feuille transparente (telle qu'une feuille OHP) Papier blanc	"7-3-3. Réglage de projection >>P.216"
4	[Réglage du roulement du plateau]	Papier blanc	"7-3-4. Réglage de l'alimentation de la platine >>P.217"
5	[Alignement blanc/couleur]	Papier noir ou T-shirt prétraité noir ou de couleur sombre	"7-3-5. Alignement blanc/couleur >>P.218"
6	[Réglage de l'heure affichée sur le modèle de vérification de buse]	—	"7-3-6. Réglage de l'heure affichée sur le modèle de contrôle des buses >>P.219"

## 4-4. Connexion de l'imprimante avec un ordinateur (pour Macintosh)

Ce chapitre fournit des informations sur les procédures d'installation du pilote d'imprimante GTX pro et la méthode de connexion de l'imprimante vers l'ordinateur. Vous pouvez connecter l'imprimante à votre ordinateur avec un câble USB ou un câble LAN.

- Utilisation d'un câble USB ➔ "4-4-2. Connexion de l'imprimante à votre ordinateur par un câble USB 2.0 >>P.61"
- Utilisation d'un câble LAN ➔ "4-4-3. Connexion de l'imprimante à votre ordinateur par un câble réseau (LAN) >>P.64"

### 4-4-1. Installation du pilote d'imprimante sur votre ordinateur

Pour commencer, installez le pilote d'imprimante pour sortie de fichier, Brother GTX pro FileOutput, sur votre ordinateur. À ce stade, ne connectez pas encore l'imprimante à votre ordinateur.

#### <CONSEILS>

- Vous devez vous connecter à l'ordinateur en tant qu'administrateur.

- (1) Activer l'ordinateur.
- (2) Fermez toutes les sessions en cours.
- (3) Double-cliquez sur « Brother GTX pro\_ver\*\*\*.pkg » pour exécuter le programme d'installation.
- (4) La procédure d'installation démarre. Suivez les instructions à l'écran pour procéder à l'installation.
- (5) Une fois l'installation terminée, réactivez l'ordinateur.

## 4-4-2. Connexion de l'imprimante à votre ordinateur par un câble USB 2.0

(1) Allumez l'imprimante et raccordez-la à votre ordinateur avec un câble USB 2.0.

### <CONSEILS>

- Vous pouvez omettre les étapes (2) à (6) si le pilote d'imprimante à utiliser est automatiquement sélectionné. Suivez les étapes si elle ne peut pas être sélectionnée automatiquement.
- Pour cette connexion du câble USB, fixez-le à l'aide du serre-câble si nécessaire.
- «Installez le pilote d'imprimante, puis connectez l'ordinateur à l'imprimante à l'aide d'un câble USB. Si vous connectez le câble USB à l'imprimante avant d'installer le pilote d'imprimante, l'installation risque de ne pas s'effectuer correctement. Dans ce cas, désinstallez le pilote d'imprimante et réessayez.

(2) Dans le menu Apple, ouvrez [Préférences Système] et cliquez sur [Imprimantes et scanners].

### <CONSEILS>

- Sous macOS Monterey, ouvrez [Paramètres système] dans le menu Apple et cliquez sur [Imprimantes et scanners].

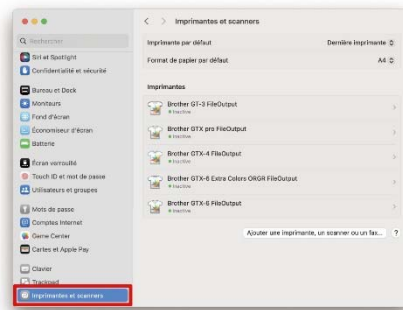

(3) Cliquez sur [Ajouter une imprimante, un scanner ou un fax...] en bas à droite.

### <CONSEILS>

- Pour macOS Monterey, cliquez sur le bouton [+] en bas à gauche.

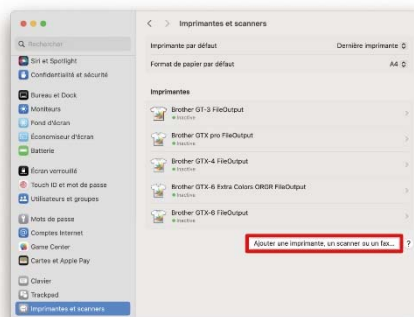

- (4) Sélectionnez [Brother GTX pro xx], puis cliquez sur [Sélectionner le logiciel...] pour [Utiliser].

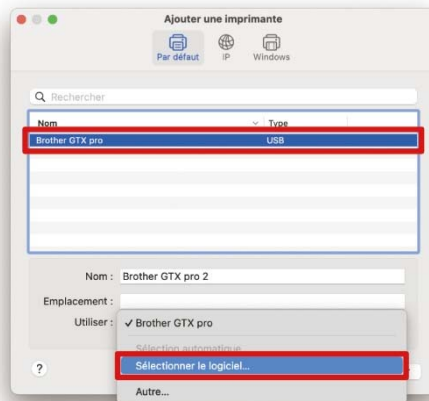

- (5) Sélectionnez [Brother GTX pro] et cliquez sur [OK].



- (6) Cliquez ensuite sur [Ajouter].

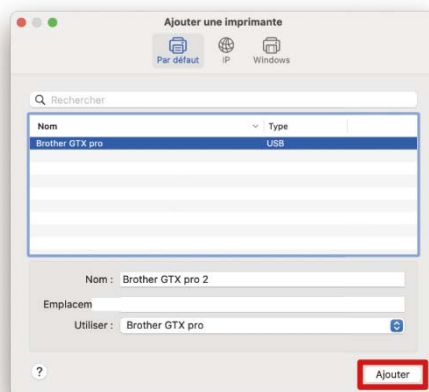

- (7) Dans [Imprimante par défaut], sélectionnez [Brother GTX pro xx] ou [Brother GTX pro FileOutput].

La configuration de la connexion USB est terminée.

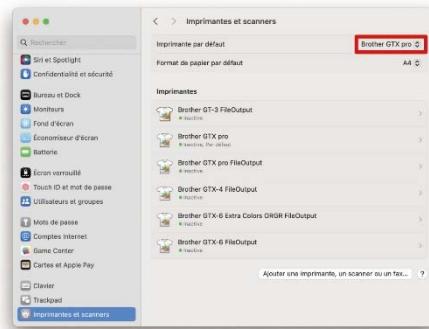

### 4-4-3. Connexion de l'imprimante à votre ordinateur par un câble réseau (LAN)

Lorsque vous connectez votre Macintosh à l'imprimante par un câble réseau (LAN), configurez les paramètres d'adresse IP de l'imprimante en vous reportant au Manuel d'instruction.

Ensuite, suivez les procédures ci-dessous pour ajouter l'imprimante à votre ordinateur.

- (1) Raccordez votre ordinateur à l'imprimante avec le câble réseau pour établir une connexion réseau, et allumez l'imprimante.

<CONSEILS>

- Lorsque vous mettez en place le câble réseau, n'oubliez de le fixer à l'aide du serre-câble.

- (2) Dans le menu Apple, ouvrez [Préférences Système] et cliquez sur [Imprimantes et scanners].

<CONSEILS>

- Sous macOS Monterey, ouvrez [Paramètres système] dans le menu Apple et cliquez sur [Imprimantes et scanners].

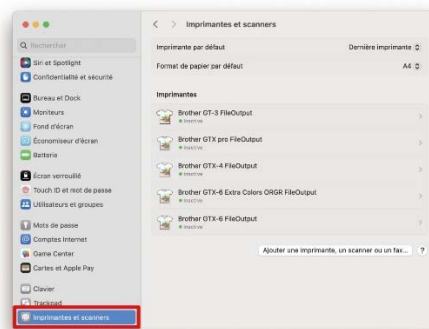

- (3) Cliquez sur [Ajouter une imprimante, un scanner ou un fax...] en bas à droite.

<CONSEILS>

- Pour macOS Monterey, cliquez sur le bouton [+] en bas à gauche.

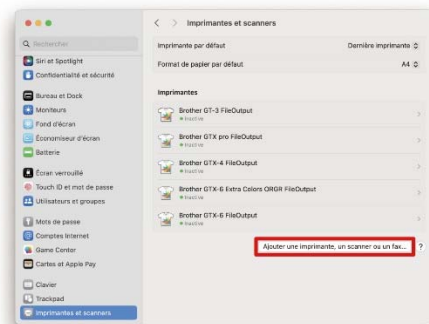

(4) Sélectionnez [IP].

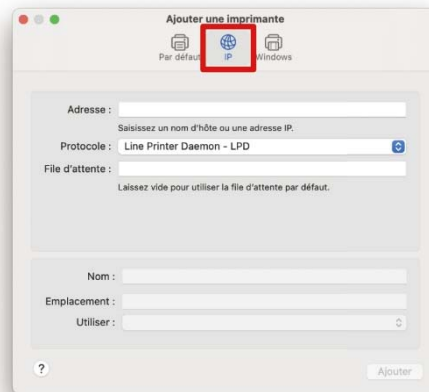

(5) Dans le champ [Adresse], saisissez l'adresse de l'imprimante que vous venez de configurer.  
Sélectionnez [Line Printer Daemon - LPD] dans le champ [Protocole].  
Dans le champ [File d'attente], saisissez « BINARY\_P1 ».  
Saisissez le nom de l'imprimante dans le champ [Nom].  
Cliquez sur [Sélectionner le logiciel...] pour [Utiliser].

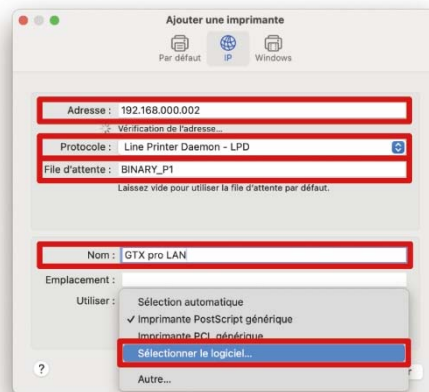

(6) Sélectionnez [Brother GTX pro] et cliquez sur [OK].



(7) Cliquez ensuite sur [Ajouter].

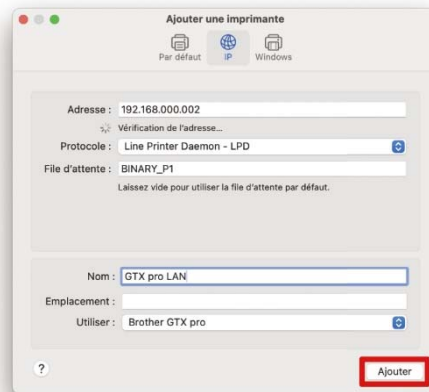

(8) La fenêtre [Imprimantes et scanners] réapparaît dans laquelle vous pouvez voir que l'imprimante GTX pro (LAN) a été ajoutée.

Dans [Imprimante par défaut], sélectionnez l'imprimante GTX pro de votre choix.

La configuration de la connexion réseau est terminée.

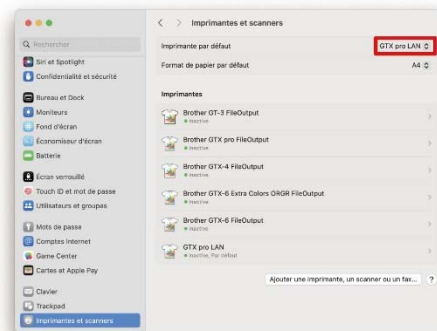

## 4-5. Déplacement de l'imprimante

Lorsque vous souhaitez déplacer l'imprimante, veuillez contacter votre revendeur.

<IMPORTANT>

- Après avoir déplacé l'imprimante, effectuez une impression du modèle de contrôle des buses et, si nécessaire, un nettoyage des têtes.
  - ☞ "7-2-1. Impression du modèle de contrôle de la buse (vérification sur les têtes d'impression) >>P.204"
  - ☞ "7-2-2. Nettoyage de la tête >>P.206"

### 5-1. Types d'applications

Vous pouvez créer des données d'impression en « utilisant les produits Brother » ou en « utilisant d'autres applications ». Sélectionnez les applications à utiliser en fonction de vos besoins. Il est recommandé d'utiliser autant que possible les applications des produits Brother. Toutefois, si vous souhaitez utiliser d'autres applications, il est recommandé d'utiliser l'une des trois applications recommandées pour obtenir des résultats d'impression de haute qualité.

#### Utilisation du produit Brother

Applications à utiliser	Référence
GTX Graphics Lab	Manuel d'instructions de Graphics Lab

#### Lors de l'utilisation d'autres applications

Applications à utiliser	Référence
CorelDRAW(2018/2019)	"5-3-1. Lors de l'utilisation de CorelDRAW >>P.71"
Adobe Photoshop(CC2020/CC2019)	"5-3-2. Lors de l' utilisation d' Adobe Photoshop >>P.79"
Adobe Illustrator(CC2020/CC2019)	"5-3-3. Lors de l' utilisation d' Adobe Illustrator >>P.85"

#### < CONSEILS >

- Configurez les paramètres appropriés, tels que les réglages des couleurs et les conditions d'impression, de chacune des applications, conformément aux contenus de réglage de l'application.
- Dans ce chapitre, le RGB=(254,254,254) est désigné sous le nom de « RGB=254 » et le RGB=(255,255,255) est désigné sous le nom de « RGB=255 ».

## À propos du mode de couleur (espace colorimétrique)

L'imprimante GTX pro est l'imprimante de type RGB.

Assurez-vous de créer des données d'image en mode RGB, et configurez toujours l'espace colorimétrique (entrée) que vous utilisez pour ces données au mode sRGB (sRGB IEC61966-2.1).

### < CONSEILS >

- Lorsque des applications comme Adobe et Corel sont utilisées, il existe des cas dans lesquels une image en mode CMYK ne peut pas reproduire la couleur souhaitée.
- Même pour une image en mode RGB, un échec de reproduction à l'identique de la couleur se produit lorsqu'un autre espace colorimétrique que celui spécifié, tel que Adobe RGB, est utilisé.

## À propos de la mise en page d'impression

Spécifiez la taille de platine qui utilise le format de papier spécifié dans le menu d'impression, et confirmez la mise en page d'impression.

Utilisez en outre le pilote d'imprimante « Brother GTX pro FileOutput » pour la sortie de fichier, puis affichez et vérifiez l'aperçu avant impression.

### < CONSEILS >

- Pour qu'une image d'impression soit correctement orientée à chaque fois, il est conseillé de configurer l'imprimante GTX pro sur [Définir comme imprimante par défaut].

## Comment créer des données blanches

Lors de la création de données d'impression avec [Encre couleur + blanche] ou [Encre blanche uniquement], RGB=(255) est traité comme « Couleur transparente », sans projeter d'encre. Pour imprimer une image avec de l'encre, effectuez un tel réglage de façon à ce que RGB=254.

### < CONSEILS >

- Le traitement de RGB=255 varie selon les applications. Configurez les paramètres de façon appropriée.

## À propos du fichier ARXP

Utilisez le pilote d'imprimante « Brother GTX pro FileOutput » pour la sortie de fichier pour stocker vos données d'impression au format ARXP.

Sinon, il est stocké au format ARXP, et ses informations et la quantité d'encre utilisée pourront être vérifiées.

### < CONSEILS >

- Lors de la sortie de fichier, assurez-vous d'utiliser le pilote d'imprimante « Brother GTX pro FileOutput ». Si la sortie de fichier est effectuée en utilisant la commande [Print to file] qui est disponible dans chaque application, il peut y avoir des cas où l'extension de fichier ne peut pas être .arxp, ou la destination du fichier ne peut pas être spécifiée.
- Les fichiers ARX4 créés avec la GTX peuvent être imprimés avec la GTX pro.
- L'imprimante GTX pro ne peut pas imprimer des données d'impression qui ont été créées pour les imprimantes de série GT-541/GT-782/GT-3.
- Si vous effectuez un réglage du pilote d'imprimante à partir du panneau de commande de votre ordinateur, ce réglage n'aura parfois aucun effet dans chaque application. Pour cette raison, vérifiez que votre pilote d'imprimante a été correctement configuré avant l'impression.

## 5-2. Envoi de données d'impression avec la GTX pro FileOutput de Brother (pour Macintosh uniquement)

### Enregistrement des données d'impression dans un fichier

Lorsque vous utilisez le pilote d'imprimante « Brother GTX pro FileOutput » pour enregistrer des données d'impression dans un fichier, assurez-vous que « GTX pro FileViewer » est activé.

Si vous essayez de sortir et d'enregistrer des données dans un fichier sans activer « GTX pro FileViewer », l'erreur décrite ci-dessous se produit et le fichier ne peut être enregistré dans le système.

#### <CONSEILS>

- Les applications n'affichent pas toutes un message d'erreur. Si tel est le cas, lancez « GTX pro FileViewer » et essayez à nouveau.

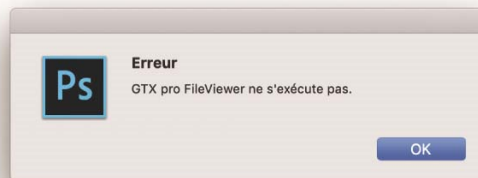

#### <CONSEILS>

- Les procédures pour sortir un fichier depuis « Brother GTX pro FileOutput » sont les mêmes que celles utilisées avec un ordinateur sous Windows.

### Transmission des données d'impression

Pour envoyer à l'imprimante des données d'impression qui ont été enregistrées à l'aide du pilote d'impression « Brother GTX pro FileOutput », suivez les procédures ci-dessous.

#### <CONSEILS>

- Les procédures pour envoyer des données d'impression sont les mêmes que celles utilisées avec un ordinateur sous Windows.

- (1) Double-cliquez sur un fichier avec l'extension « .arxp » assignée à son nom de fichier qui a été enregistré à l'aide du pilote d'imprimante « Brother GTX pro FileOutput ».
- (2) « GTX pro FileViewer » démarre. Cliquez sur [Envoyer à imprimante] : le fichier est transmis à l'imprimante.

## 5-3. Utilisation d'autres applications

### 5-3-1. Lors de l'utilisation de CorelDRAW

Tout d'abord, effectuez les procédures suivantes :

- Réglage des couleurs
- Taille d'impression

Si nécessaire, effectuez les procédures suivantes :

- Créer des données d'impression (fichier ARXP)
- Utilisez la palette de couleurs dans les Outils utiles.
- Conversion de données en données d'image bitmap
- Remplacez RGB=255 en données d'image bitmap avec RGB=254

#### < CONSEILS >

- Pour cette imprimante, il est recommandé d'utiliser CorelDRAW 2018/2019. L'écran d'affichage est décrit en prenant en compte CorelDRAW 2019.

#### Paramètres de gestion des couleurs

- (1) Dans la barre de menu, sélectionnez [Outils] > [Gestion des couleurs].
- (2) Établissez les paramètres de [Color Management Settings] comme suit :
  - [RGB profile] : [sRGB IEC61966-2.1]
  - [Primary color mode] : [RGB]
  - [Rendering intent] : [Relative colorimetric]

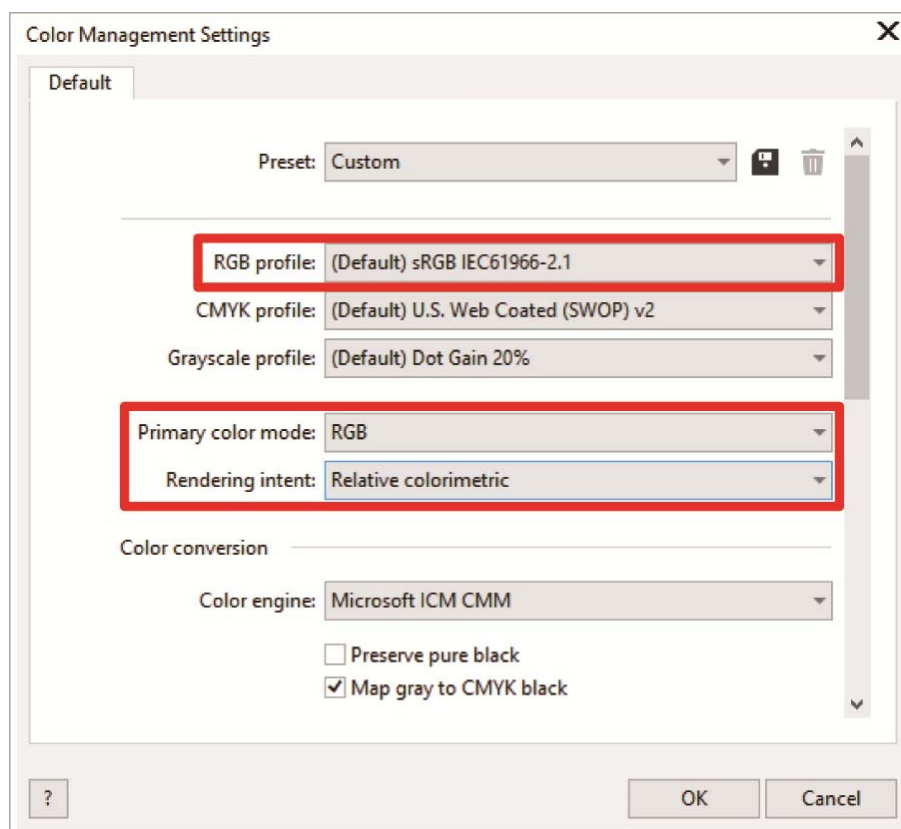

## Taille d'impression

- (1) Dans la barre de menu, sélectionnez [File] > [Print].
- (2) Réglez le [Printer] soit sur « Brother GTX pro » ou « Brother GTX pro FileOutput », cliquez sur [Apply], et fermez la boîte de dialogue [Print].

### < CONSEILS >

- Si [Printer] est réglé sur « Brother GTX pro », les données d'impression au moment de l'impression seront envoyées à l'imprimante.  
Si [Printer] est réglé sur « Brother GTX pro FileOutput », les données d'impression au moment de l'impression seront enregistrées en tant que fichier ARXP.

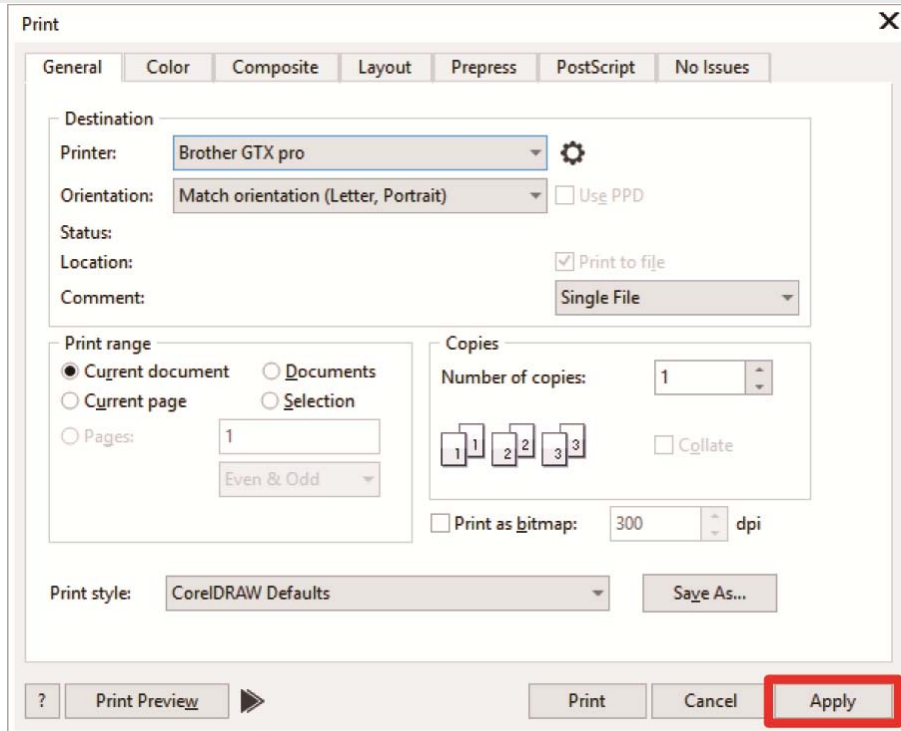

- (3) Dans la barre de menu, sélectionnez [Layout] > [Page Layout].

**(4)** Effectuez les réglages suivants dans la fenêtre [Page Size] :

- [Size] : [Custom]
- [Width] : 355,6 mm
- [Height] : 406,4 mm
- Orientation de la page : Portrait

## &lt; CONSEILS &gt;

- Définissez la largeur et la hauteur de la taille de platine à utiliser. ➔"5-4-1. Sélectionnez la taille de la platine >>P.93" La taille ci-dessus est la taille standard de platine 14x16.

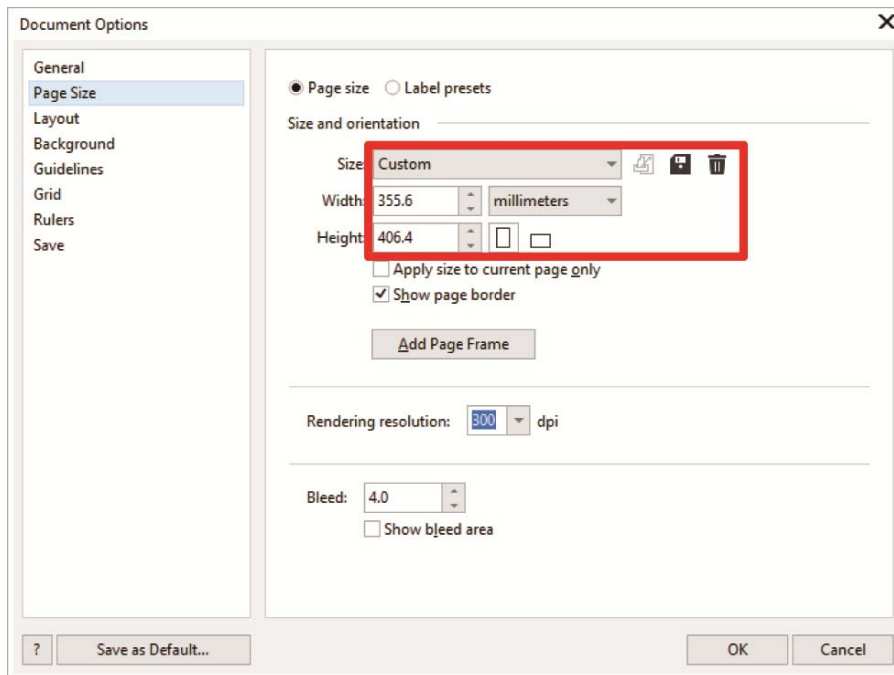
**Créer des données d'impression (fichier ARXP)**

Enregistrez les données d'image et les paramètres d'impression comme un ensemble de données d'impression au format de fichier ARXP.

Les éléments suivants seront mis à disposition si les données d'impression sont converties en fichier ARXP :

Les données d'image et les paramètres d'impression peuvent être groupés et enregistrés.

Sans connexion à l'ordinateur, l'impression peut être effectuée directement à partir d'une mémoire flash USB.

## &lt; CONSEILS &gt;

- La retouche d'image est indisponible pour tout fichier ARXP. En tant que tel, enregistrez à l'avance vos données d'image pour la retouche.
- Pour la sortie d'un fichier, il y a certains cas où aucune destination ou aucune extension de fichier ne peut être spécifiée par la commande [Print to file]. Veuillez à utiliser le pilote d'imprimante « Brother GTX pro FileOutput ».
- Pour plus d'informations sur l'envoi de données vers l'imprimante directement à partir d'une application ➔"6-6-2. Envoi des données d'impression à partir des applications >>P.158"

- (1) Dans la barre de menu, sélectionnez [File] > [Print].
- (2) Ouvrez l'onglet [Color], et faites les réglages suivants :
  - Placez une coche dans la case [Document color].
  - [Color conversions] : « Brother GTX pro » ou « Brother GTX pro FileOutput »
  - [Color profile] : [sRGB IEC61966-2.1]
  - [Rendering intent] : [Relative colorimetric]

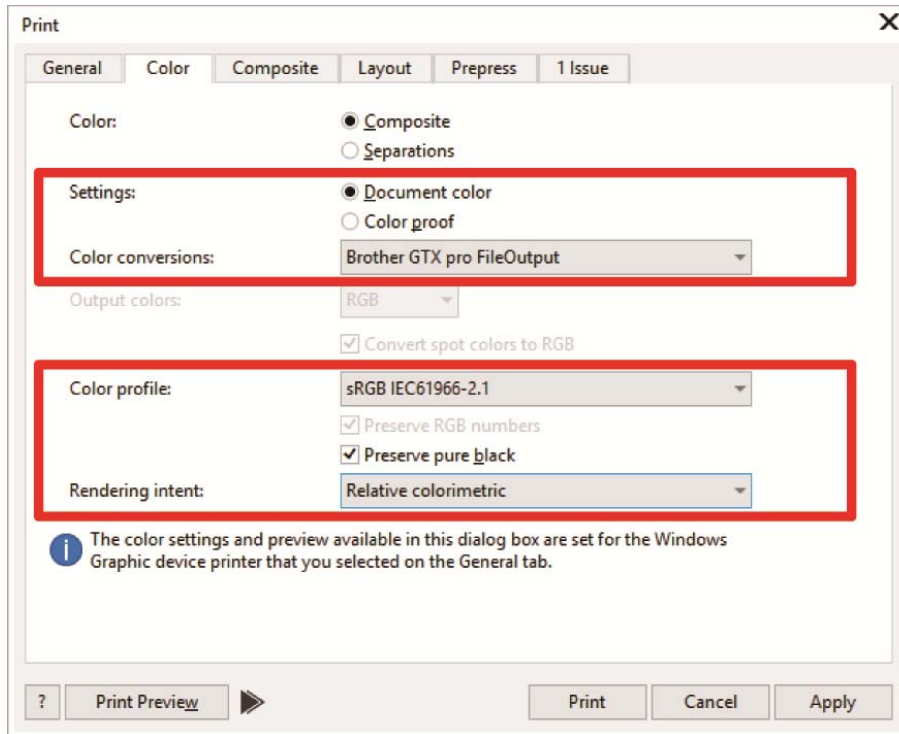

- (3) Dans l'onglet [General], sélectionnez [Printer] et sélectionnez « Brother GTX pro FileOutput » pour la sortie de fichier.

#### < CONSEILS >

- Si le [Printer] sélectionné est défini sur « Brother GTX pro », les données d'impression seront envoyées à l'imprimante. Si le [Printer] sélectionné est défini sur « Brother GTX pro FileOutput », les données d'impression seront enregistrées comme fichier ARXP.

- (4) Dans [Preferences], configurez vos paramètres du pilote d'imprimante. ➡ "5-4. Configurez le pilote d'imprimante >>P.91"

- (5) Lorsque vous appuyez sur [OK] dans la boîte de dialogue [Print], la boîte de dialogue indiquée ci-dessous s'affichera. Après cela, cliquez sur [Enregistrer].

< CONSEILS >

- Il est possible que ce processus d'enregistrement prenne quelques minutes.

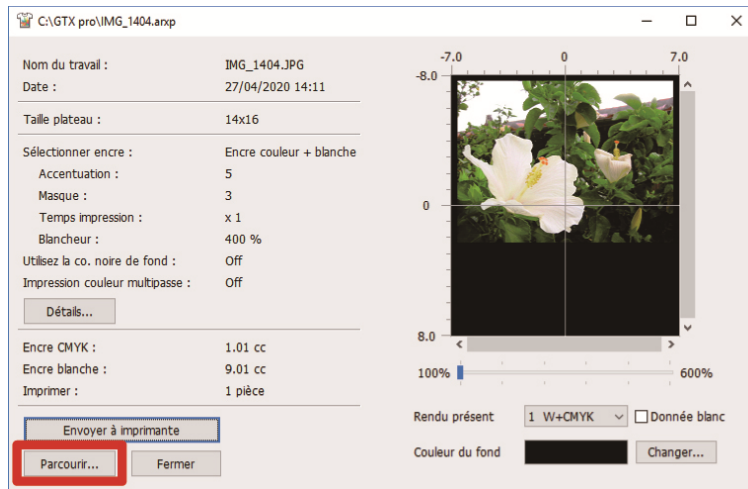

- (6) Spécifiez d'abord [Enregistrer dans] et [nom de fichier], puis cliquez sur [Enregistrer] pour enregistrer le fichier ARXP sur votre ordinateur.

### Que faire lorsque de l'utilisation de la palette de couleurs dans les Outils utiles

- (1) Enregistrez les fichiers de palette de couleurs pour CorelDRAW, « GT\_Colors.xml » et « GT\_Tshirts.xml », sur votre ordinateur, en suivant les instructions à l'écran.
- (2) Dans la barre de menu, sélectionnez [Window] > [Color Palettes] > [Open Palette].
- (3) Sélectionnez les fichiers ayant comme nom de fichier « GT\_Colors.xml » et « GT\_Tshirts.xml », respectivement.

< CONSEILS >

- N'utilisez pas de couleur de la palette d'échantillons de couleurs, tels que HKS et Pantone. Sinon, une couleur à l'écran risque de différer du résultat de couleur d'impression.

## Que faire lors de la conversion des données pour les données d'image bitmap

- (1) Dans la barre de menu, sélectionnez [Bitmaps] > [Convert To Bitmap].
- (2) Réglez [Color mode] sur [RGB Color].

### < CONSEILS >

- Lorsque l'encre blanche est utilisée pour effectuer l'impression, décochez la case [Anti-aliasing].

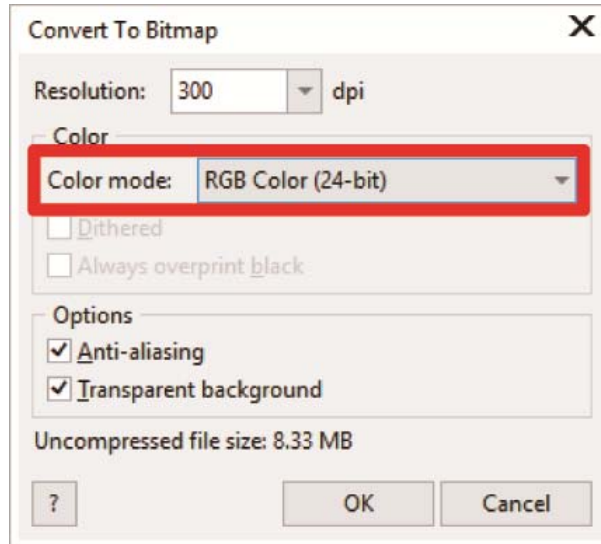

### < CONSEILS >

- Même lorsque la taille de platine à utiliser a été sélectionnée depuis le pilote d'imprimante, le réglage actuel dans [Page Layout] peut changer en [Settings from printer]. Dans le menu [Page Layout], n'oubliez pas de modifier la largeur et la hauteur en fonction de la taille de la platine.

## Que faire lors du remplacement de RGB=255 en données d'image bitmap avec RGB=254

RGB=255 est identifié comme une couleur transparente. Dans les zones contenant du RGB=255, aucune encre ne sera éjectée.

Pour que l'encre blanche soit imprimée, sélectionnez une zone pour RGB=255 et remplacez-la par RGB=254.

Pour effectuer ce remplacement, utilisez la méthode expliquée ci-dessous.

- (1) Dans la barre de menu, sélectionnez [Effets] > [Adjust] > [Replace Colors].
- (2) À partir du menu déroulant [Ancienne couleur], réglez RGB=255 dans [Remplacer les couleurs].

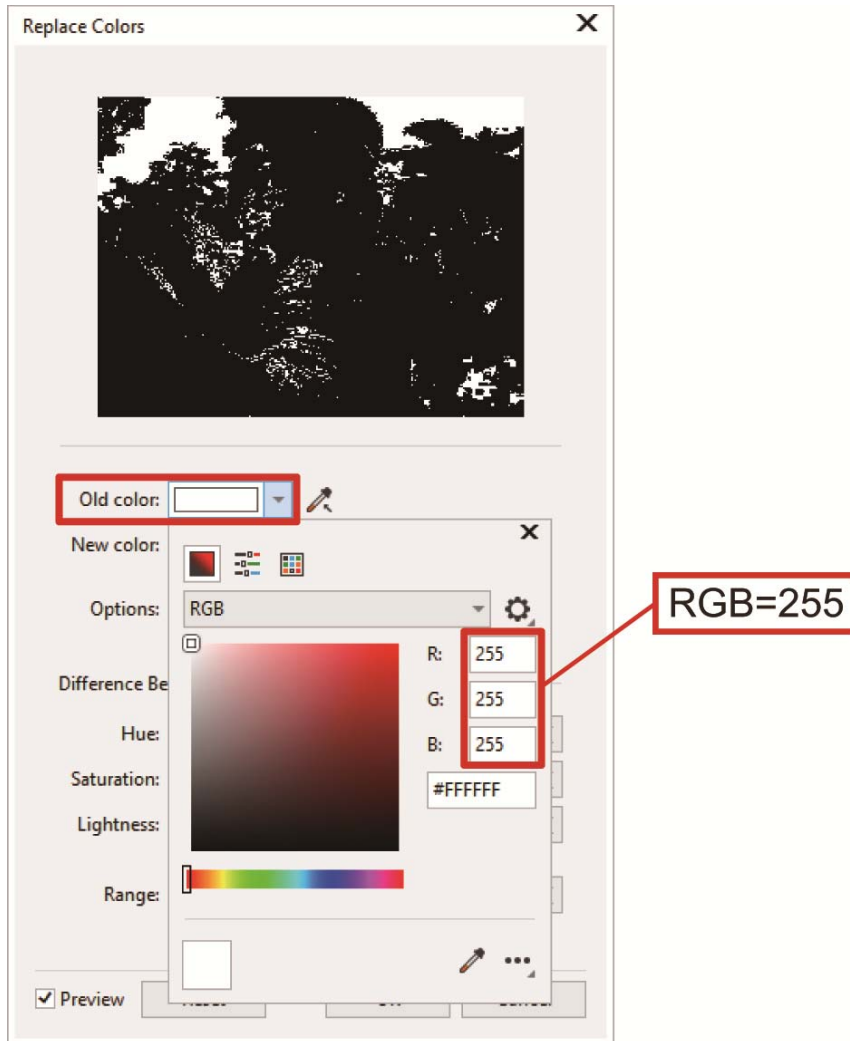

- (3) De la même manière, réglez [New color] sur RGB=254.
- (4) Réglez [Range] sur « 1 », puis cliquez sur le bouton [OK].

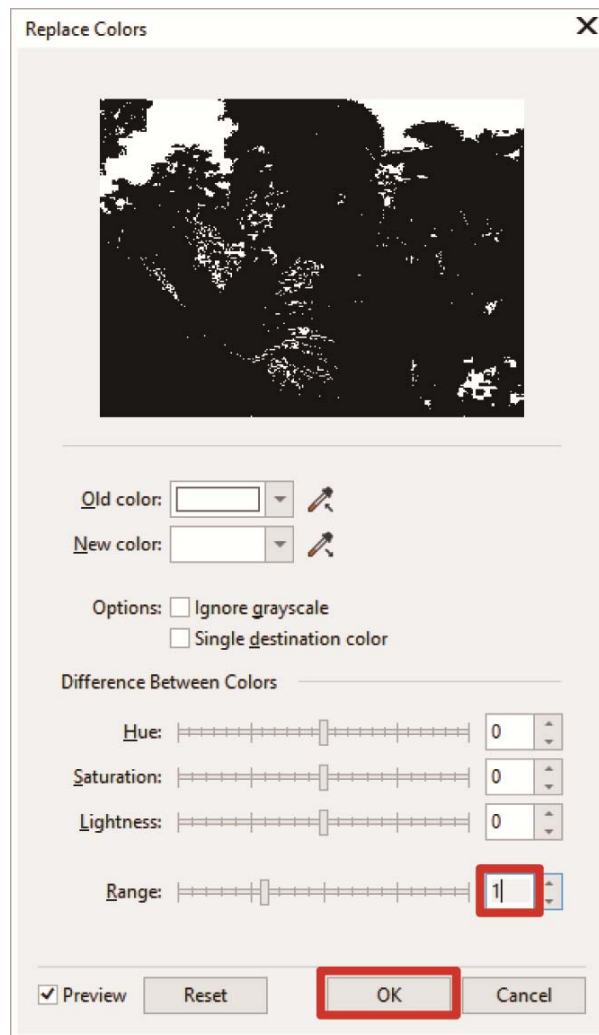

#### < CONSEILS >

- Pour les données vectorielles, modifiez la couleur de remplissage en RGB=254.

### 5-3-2. Lors de l'utilisation d'Adobe Photoshop

Dans Photoshop, configurez les paramètres mentionnés ci-dessous :

- Réglage des couleurs

Si nécessaire, effectuez les procédures suivantes :

- Créer des données d'impression (fichier ARXP)
- Utilisez la palette de couleurs dans les Outils utiles.
- Remplacez RGB =255 par RGB=254

#### < CONSEILS >

- Pour une image créée dans le mode de couleur CMYK, sélectionnez [Image] > [Mode] dans la barre de menu, et modifiez la couleur en couleur RGB (sRGB). Pour retoucher une image, sélectionnez [Image] > [Adjustments] dans la barre de menu et modifiez-la ou modifiez-la à l'aide de l'outil d'amélioration de la qualité de l'image du pilote d'imprimante (☞ "5-4-9. Configurez la qualité d' image >>P.106".
- Pour cette imprimante, il est conseillé d'utiliser Photoshop CC2020/CC2019. L'écran d'affichage est décrit en prenant en compte Photoshop CC2020.

#### Réglage des couleurs

(1) Dans la barre de menu, sélectionnez [Edit] > [Color Settings].

(2) Établissez les paramètres de [Color Settings] comme suit :

[Working Spaces]

- [RGB] : [sRGB IEC61966-2.1]

[Conversion Options]

- [Engine] : [Adobe(ACE)]
- [Rendering intent] : [Relative Colorimetric]

[Color Management Policies]

- [RGB] : [Convert to Working RGB]
- [CMYK] : [Convert to Working CMYK]
- [Gray] : [Convert to Working Gray]
- [Profile Mismatches] : Cochez les cases [Ask When Opening] et [Ask When Pasting].
- [Missing profiles] : Cochez la case [Ask When Opening].

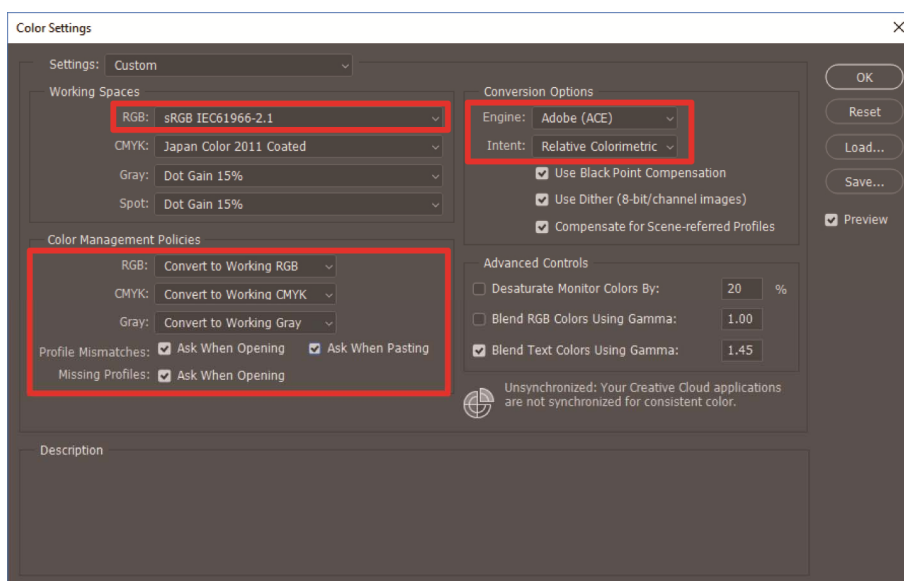

## Créer des données d'impression (fichier ARXP)

Enregistrez les données d'image et les paramètres d'impression comme un ensemble de données d'impression au format de fichier ARXP.

Les éléments suivants seront mis à disposition si les données d'impression sont converties en fichier ARXP :

- Les données d'image et les paramètres d'impression peuvent être groupés et enregistrés.
- Sans connexion à l'ordinateur, l'impression peut être effectuée directement à partir d'une mémoire flash USB.

### < CONSEILS >

- La retouche d'image est indisponible pour tout fichier ARXP. En tant que tel, enregistrez à l'avance vos données d'image pour la retouche.
- Pour la sortie d'un fichier, il y a certains cas où aucune destination ou aucune extension de fichier ne peut être spécifiée par la commande [Print to file]. Veillez à utiliser le pilote d'imprimante « Brother GTX pro FileOutput ».
- Pour plus d'informations sur l'envoi de données vers l'imprimante directement à partir d'une application ➡ "6-6-2. Envoi des données d'impression à partir des applications >>P.158"

(1) Dans la barre de menu, sélectionnez [File] > [Print]. Si l'imprimante par défaut de l'ordinateur est soit une « Brother GTX pro » soit une « Brother GTX pro FileOutput », la mise en page est définie selon la taille de platine.

(2) Effectuez les réglages comme suit :

- [Color Handling] : [Printer Manages Colors]
- [Rendering intent] : [Relative Colorimetric]

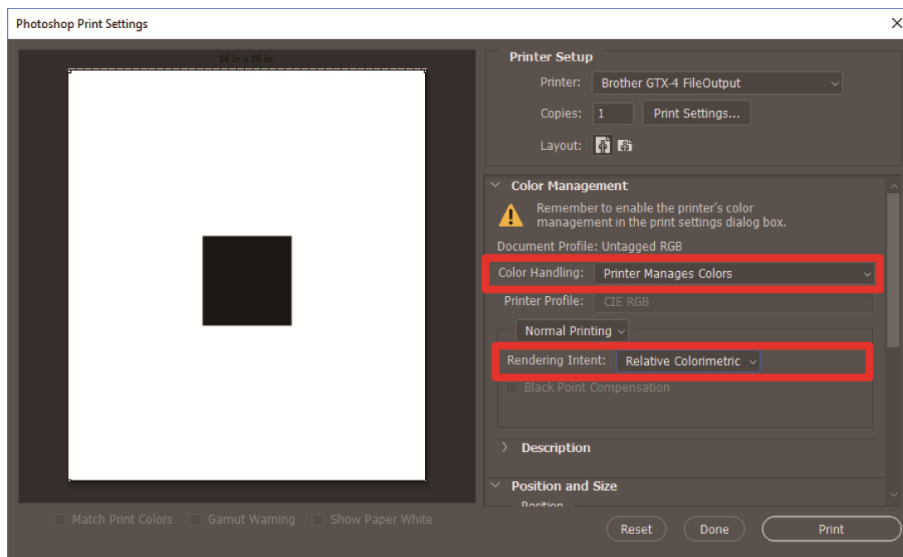

(3) Dans [Printer], sélectionnez « Brother GTX pro FileOutput » pour la sortie du fichier.

### < CONSEILS >

- Si [Printer] est défini sur « Brother GTX pro », les données d'impression seront envoyées à l'imprimante. Si [Printer] est défini sur « Brother GTX pro FileOutput », les données d'impression seront enregistrées comme fichier ARXP.

(4) Dans [Print Settings], configurez vos paramètres du pilote d'imprimante. ➡ "5-4. Configurez le pilote d'imprimante >>P.91"

- (5) Lorsque vous appuyez sur [Print], la boîte de dialogue indiquée ci-dessous s'affiche à l'écran. Après cela, cliquez sur [Enregistrer].

< CONSEILS >

- Il est possible que ce processus d'enregistrement prenne quelques minutes.

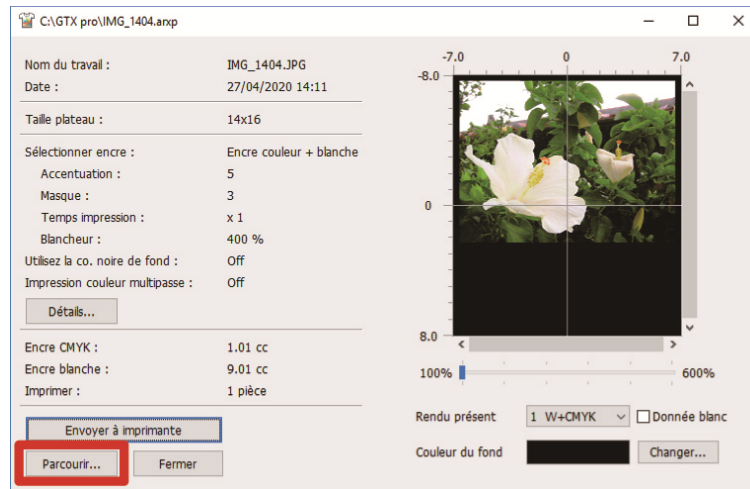

- (6) Spécifiez d'abord [Enregistrer dans] et [nom de fichier], puis cliquez sur [Enregistrer] pour enregistrer le fichier ARXP sur votre ordinateur.

## Que faire lorsque de l'utilisation de la palette de couleurs dans les Outils utiles

- (1) Enregistrez les fichiers de palette de couleurs pour Photoshop « GT\_Colors\_T.ase », sur votre ordinateur, en suivant les instructions à l'écran.
- (2) Dans la barre de menu, sélectionnez [Window] > [Swatches].
- (3) Cliquez sur ☰ pour ouvrir le sous-menu.



- (4) Dans [Replace Swatches], sélectionnez [Swatch Exchange (\*.ASE)] pour le type de fichier puis sélectionnez le nom de fichier [GT\_Colors\_T.ase].

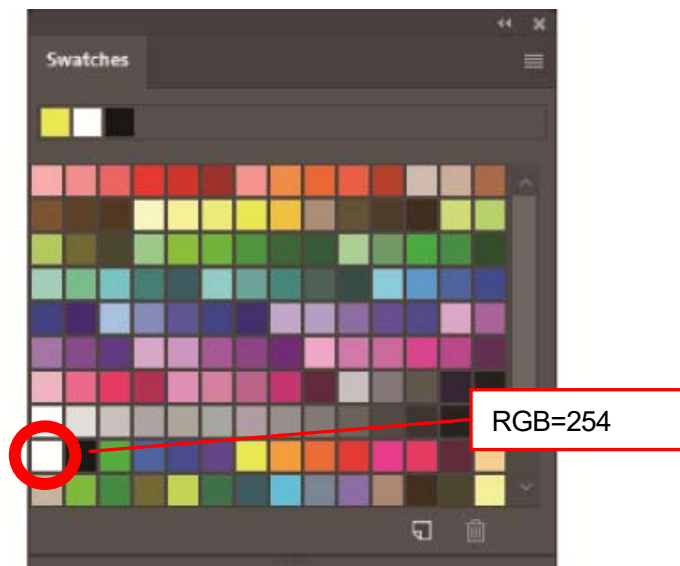

### < CONSEILS >

- N'utilisez pas de couleur de la palette d'échantillons de couleurs, tels que HKS et Pantone. Sinon, une couleur à l'écran risque de différer du résultat de couleur d'impression.

### Que faire lors du remplacement de RGB=255 par RGB=254

RGB=255 est identifié comme une couleur transparente. Dans les zones contenant du RGB=255, aucune encre ne sera éjectée.

Pour que l'encre blanche soit imprimée, sélectionnez une zone pour RGB=255 et remplacez-la par RGB=254.

Pour effectuer ce remplacement, utilisez la méthode expliquée ci-dessous.

- (1) Dans la barre de menu, sélectionnez [Layer] > [New Adjustment Layer] > [Selective Color] et créez un nouveau calque.
- (2) Réglez l'opacité sur 20 %, et cliquez sur [OK].

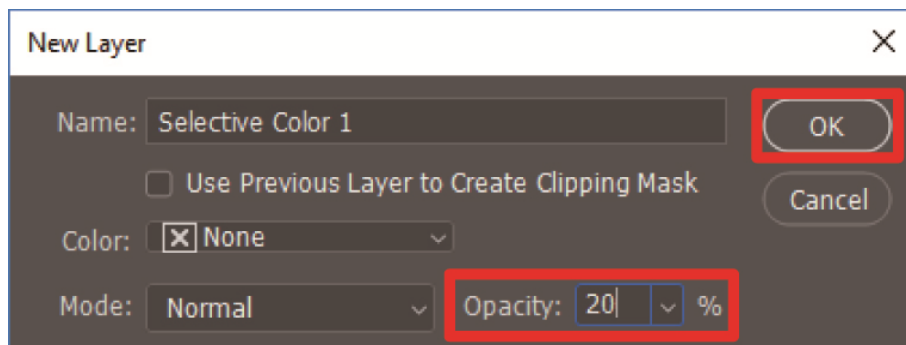

(3) Depuis [Selective Color], définissez les paramètres suivants :

- [Colors] : [Whites]
- [Black] : 1%
- Cochez l'option [Absolute]

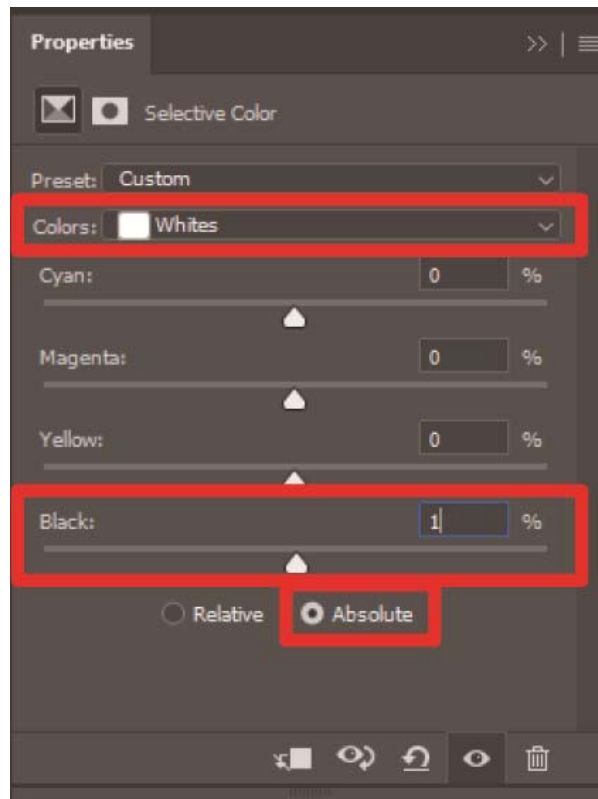

#### < CONSEILS >

- La méthode de remplacement de RGB=255 par le RGB=254 comme indiqué ci-dessus ne peut être utilisée que lorsque [Color mode] est réglé sur [8 bit] dans [RGB Color].
- Pour Photoshop, le script « SolidWhite.atn » est disponible dans les outils utiles, et il sert à changer RGB=255 en RGB=254 (☞ "5-5-2. Remplacez RGB=255 par RGB=254 (pour Photoshop uniquement) >>P.109"). Pour plus de détails sur la façon de l'utiliser, reportez-vous à la fonction d'aide qui est fournie avec Photoshop.

### 5-3-3. Lors de l'utilisation d'Adobe Illustrator

Dans Illustrator, effectuez les procédures nécessaires mentionnées ci-dessous :

- Réglage des couleurs
- Ouvrez un nouveau fichier

Si nécessaire, effectuez les procédures suivantes :

- Créer des données d'impression (fichier ARXP)
- Utilisez la palette de couleurs

#### < CONSEILS >

- Prenez l'une des mesures mentionnées ci-dessous, afin d'éviter qu'aucunes données d'image ne soient insérées dans la zone d'impression, ou qu'une partie des données d'image soit coupée.
  - Avant le démarrage, spécifiez l'imprimante par défaut de l'ordinateur comme étant « Brother GTX-pro » ou « Brother GTX-pro FileOutput ».
  - Utilisez le pilote d'imprimante « Brother GTX-pro FileOutput » pour la sortie d'un fichier, puis affichez et vérifiez l'aperçu avant impression.
- Pour une image créée dans le mode de couleur CMYK, importez l'image dans Photoshop, sélectionnez [Image] > [Mode] dans la barre de menu, et modifiez la couleur en couleur RGB (sRGB). Pour retoucher une image, importez l'image dans Photoshop, retouchez-la au format de données bitmap ou modifiez-la à l'aide de l'outil d'amélioration de la qualité de l'image du pilote d'imprimante (☞ "5-4-9. Configurez la qualité d'image >>P.106").
- Pour cette imprimante, il est conseillé d'utiliser Illustrator CC2020/CC2019. L'écran d'affichage est décrit en prenant en compte Illustrator CC2020.

## Réglage des couleurs

- (1) Dans la barre de menu, sélectionnez [Edit] > [Color Settings].
- (2) Cliquez sur [More Options].
- (3) Effectuez les réglages comme indiqué ci-dessous, puis cliquez sur [OK].
  - [Settings] : [Custom]
 [Working Spaces]
  - [RGB] : [sRGB IEC61966-2.1]
 [Color Management Policies]
  - [RGB] : [Convert to Working Space]
  - [CMYK] : [Convert to Working Space]
  - [Profile Mismatches] : Cochez les cases [Ask When Opening] et [Ask When Pasting].
  - [Missing profiles] : Cochez la case [Ask When Opening].
 [Conversion Options]
  - [Engine] : [Adobe(ACE)]
  - [Rendering Intent] : [Relative Colorimetric]

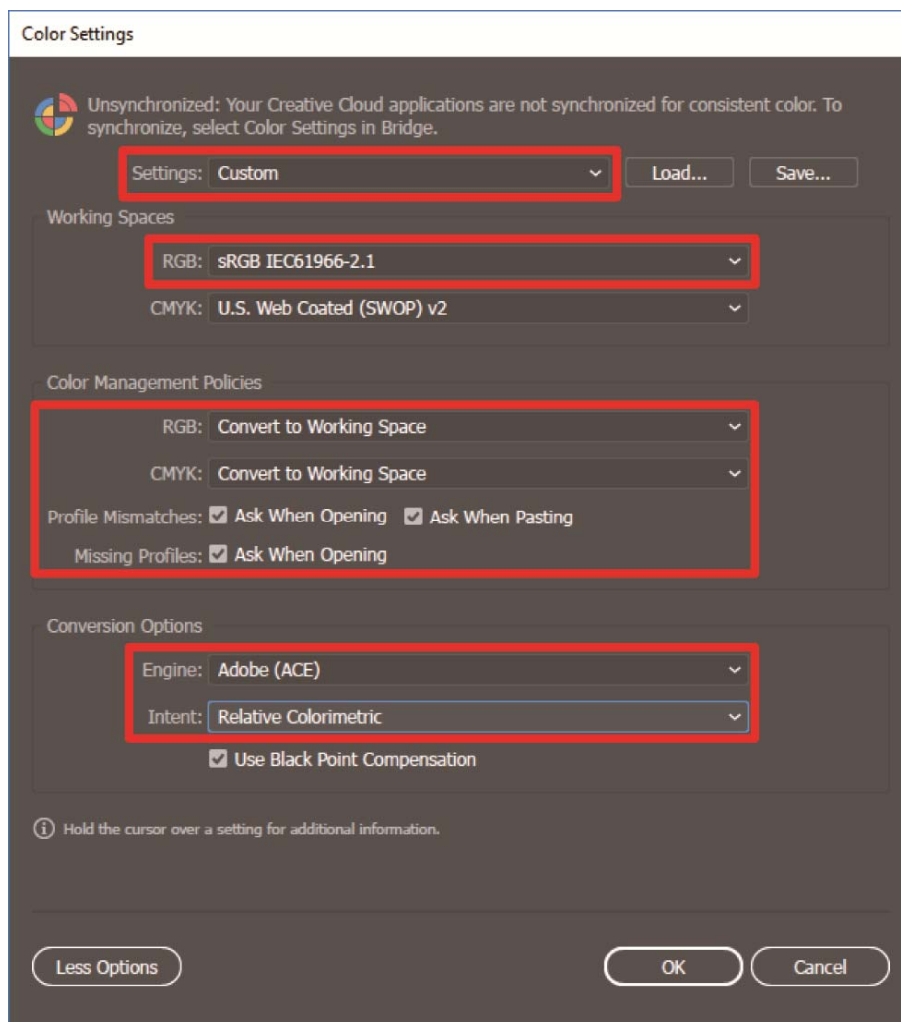

## Ouvrez un nouveau fichier

(1) Créez un nouveau document comme suit :

- [Width] : 355,6 mm
- [Height] : 406,4 mm
- [Orientation] : Portrait
- [Color Mode] : [RGB]

### < CONSEILS >

- Définissez la largeur et la hauteur de la taille de platine à utiliser. (☞"5-4-1. Sélectionnez la taille de la platine >>P.93") La taille ci-dessus est la taille standard de platine 14x16.

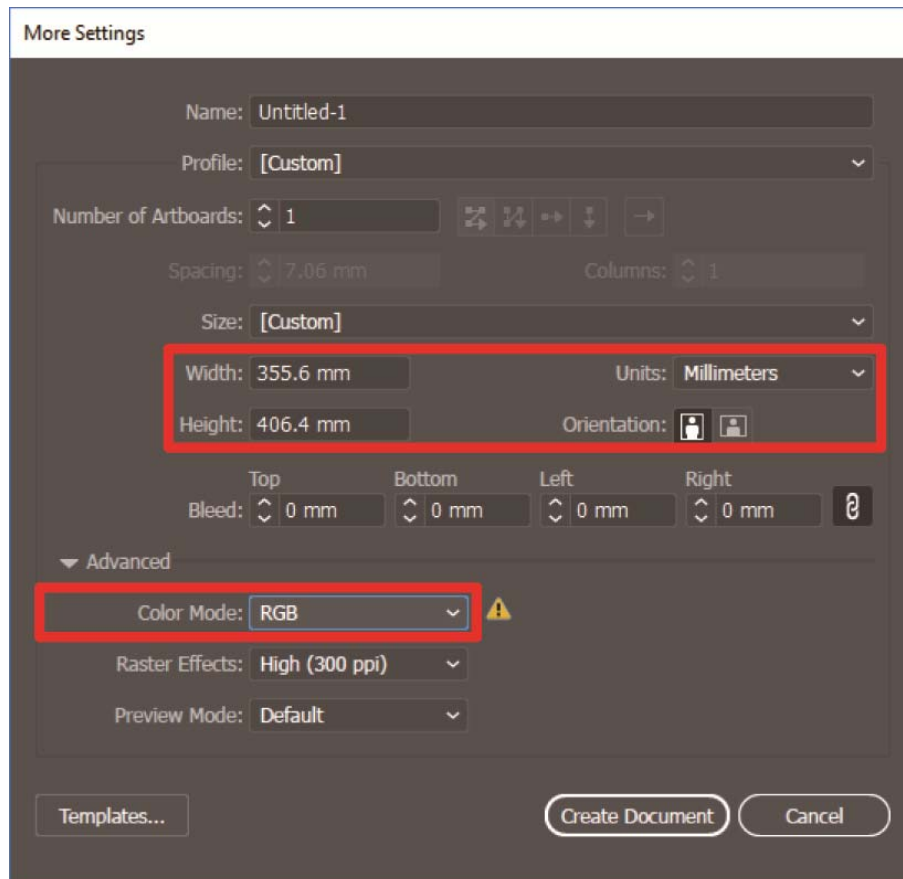

## Créer des données d'impression (fichier ARXP)

Enregistrez les données d'image et les paramètres d'impression comme un ensemble de données d'impression au format de fichier ARXP.

Les éléments suivants seront mis à disposition si les données d'impression sont converties en fichier ARXP :

- Les données d'image et les paramètres d'impression peuvent être groupés et enregistrés.
- Sans connexion à l'ordinateur, l'impression peut être effectuée directement à partir d'une mémoire flash USB.

### < CONSEILS >

- La retouche d'image est indisponible pour tout fichier ARXP. En tant que tel, enregistrez à l'avance vos données d'image pour la retouche.
- Pour la sortie d'un fichier, il y a certains cas où aucune destination ou aucune extension de fichier ne peut être spécifiée par la commande [Print to file]. Veuillez à utiliser le pilote d'imprimante « Brother GTX pro FileOutput ».
- Pour plus d'informations sur l'envoi de données vers l'imprimante directement à partir d'une application ➡"6-6-2. Envoi des données d'impression à partir des applications >>P.158"

(1) Dans la barre de menu, sélectionnez [File] > [Print] > [Color Management].

(2) Effectuez les réglages comme suit :

- [Document Profile] : [sRGB IEC61966-2.1]
- [Color Handling] : [Let Illustrator determine colors]
- [Printer Profile] : [sRGB IEC61966-2.1]
- [Rendering intent] : [Relative Colorimetric]

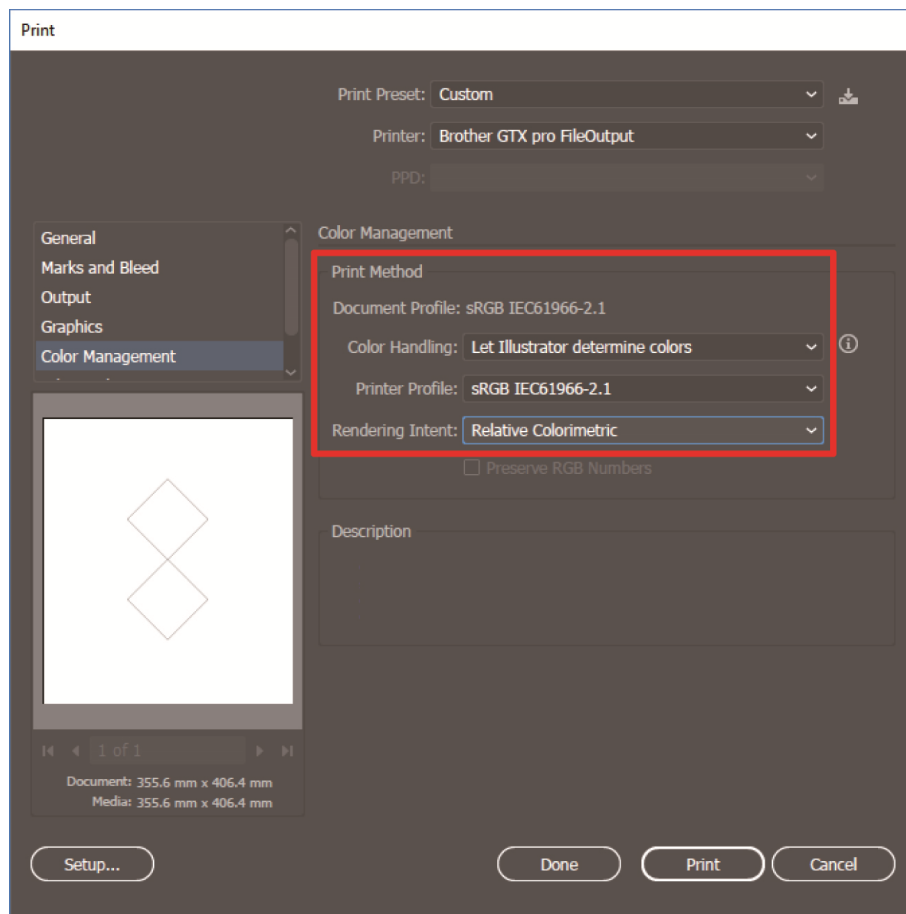

- (3) Dans [Printer], sélectionnez « Brother GTX pro FileOutput » pour la sortie du fichier.

< CONSEILS >

- Si [Printer] est défini sur « Brother GTX pro », les données d'impression seront envoyées à l'imprimante.  
Si [Printer] est défini sur « Brother GTX pro FileOutput », les données d'impression seront enregistrées comme fichier ARXP.

- (4) Dans [Advanced], configurez vos paramètres du pilote d'imprimante. ➡ "5-4. Configurez le pilote d'imprimante >>P.91"

< ATTENTION >

- Pour Adobe Illustrator, réglez la taille de platine pour la taille de papier dans la boîte de dialogue Imprimer de l'application. La taille ou le placement de l'image peuvent être incorrects si vous effectuez des réglages dans la boîte de dialogue Paramètres d'impression.

- (5) Lorsque vous appuyez sur [Print], la boîte de dialogue indiquée ci-dessous s'affiche à l'écran. Après cela, cliquez sur [Enregistrer].

< CONSEILS >

- Il est possible que ce processus d'enregistrement prenne quelques minutes.

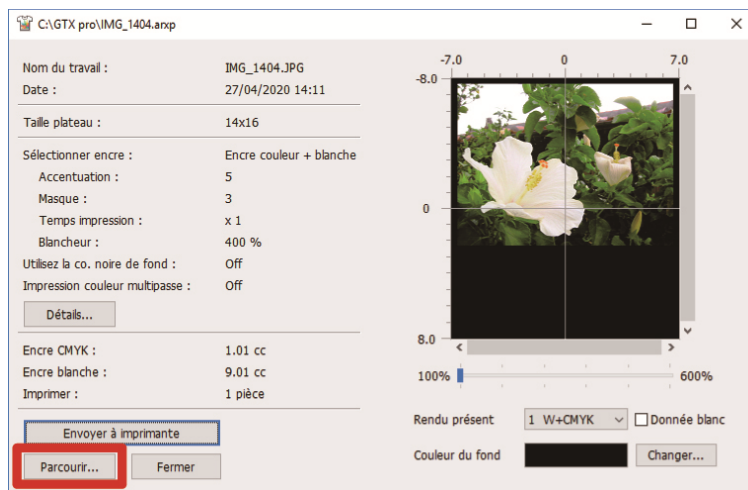

- (6) Spécifiez d'abord [Enregistrer dans] et [nom de fichier], puis cliquez sur [Enregistrer] pour enregistrer le fichier ARXP sur votre ordinateur.

## Utilisation d'outils utiles

- (1) Enregistrez les fichiers de palette de couleurs pour Illustrator, « GT\_Colors\_T.ase », sur votre ordinateur, en suivant les instructions à l'écran.
- (2) Dans la barre de menu, sélectionnez [Window] > [Swatches].
- (3) Cliquez sur ☰ et sélectionnez [Open Swatch Library] depuis le sous-menu.
- (4) Sélectionnez [Other Library].

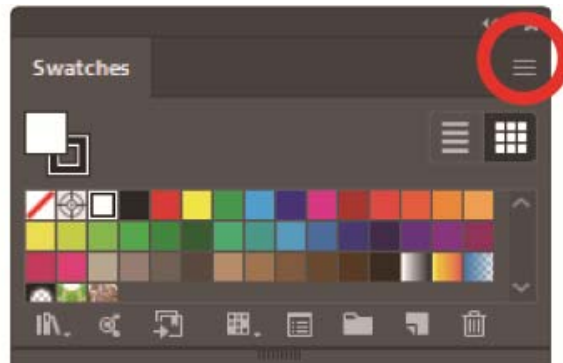

- (5) Sur l'écran [Open], sélectionnez le fichier ayant comme nom de fichier « GT\_Colors\_T.ase ».

### < CONSEILS >

- Contrairement à Photoshop ou CorelDRAW, ce nuancier doit être sélectionné à chaque fois qu'un fichier est ouvert. Cependant, vous pouvez fixer le nuancier par la méthode suivante pour afficher l'écran automatiquement à chaque fois que vous démarrez l'application si vous utilisez Illustrator CC. Cliquez sur ☰ dans le coin supérieur droit du nuancier et sélectionnez [Fix] dans le sous-menu.

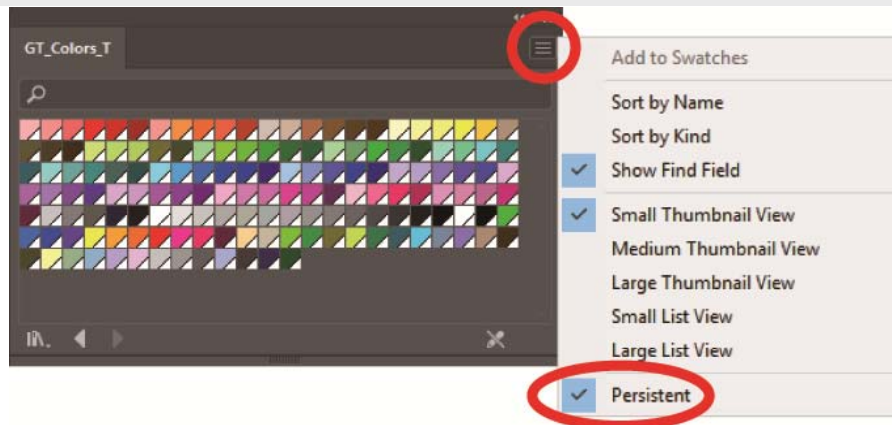

## 5-4. Configurez le pilote d'imprimante

### < CONSEILS >

- Le pilote d'imprimante GTX pro traite le mode RGB=(255) comme une « couleur transparente » et ne projette pas l'encre. Pour imprimer une image en blanc pur avec de l'encre blanche, effectuez un tel réglage de façon à ce que RGB=(254).
- Pour la méthode de remplacement des couleurs, reportez-vous à la page en question ou au menu d'aide de chaque logiciel. ➡ "5-3. Utilisation d' autres applications >>P.71"

- (1) En suivant les procédures d'impression de chaque logiciel, ouvrez la boîte de dialogue de configuration d'impression du pilote d'imprimante.

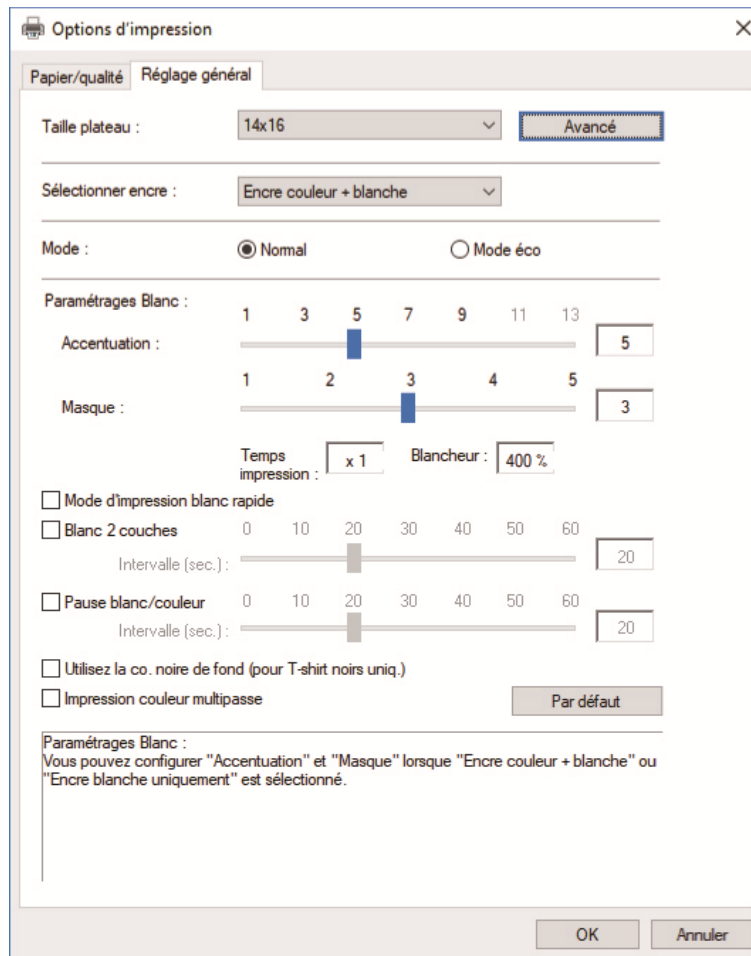

- (2) Dans la boîte de dialogue de configuration du pilote d'imprimante, configurez les paramètres requis. Si vous cliquez sur [Avancé], alors [Paramétrages encre blanche], [Traitement des couleurs] et [Impression unidirectionnelle], peuvent être configurés.

< CONSEILS >

- En fonction des réglages que vous avez effectués dans l'option [Sélectionner encre:] ou similaire, les éléments de configuration qui apparaissent à l'écran diffèrent.
- L'aide au survol s'affiche dans le rectangle en bas de la boîte de dialogue. Déplacez le curseur de la souris dessus pour naviguer dans la fonction d'aide.
- Pour la description détaillée des éléments de configuration, reportez-vous à chaque chapitre mentionné ci-dessous.

Menu Avancé de Brother GTX pro

Paramétrages encre blanche

Couleur transparente : green (0,199,0) Personnaliser...

Tolérance : 0 10 20 30 40 50 [30]

Blancheur minimum :  Normal  Spécial

1 2 [1]

Largeur de dépassement : 0 1 2 3 4 5 6 7 8 9 10 [2]

Traitement des couleurs

Saturation : 0 10 20 30 40 [5]

Luminosité : [5]

Contraste : [5]

Équilibre des couleurs

Cyan : -5 -4 -3 -2 -1 0 1 2 3 4 5 [0]

Magenta : [0]

Jaune : [0]

Noir : [0]

Impression unidirectionnelle

Saturation :  
La saturation augmente la brillance des couleurs. Utiliser pour images grisées et moins colorées, motifs créés en mode CMYK, données scannées, etc.

OK Annuler

- (3) Une fois que vos réglages sont terminés, cliquez sur [OK].

< CONSEILS >

- Vous pouvez vous référer à chaque valeur que vous avez configurée ici en ouvrant un fichier ARXP depuis «GTX pro File Viewer ».

### 5-4-1. Sélectionnez la taille de la platine

Dans le menu déroulant [Taille plateau:], sélectionnez une taille de platine pour la zone d'impression.

< CONSEILS >

- La taille de platine est équivalente au format du papier.

Élément de configuration	Platine à utiliser	Taille
[16x21]	Platine 16x21	406,4 mm x 533,4 mm
[16x18]	Platine 16x18	406,4 mm x 457,2 mm
[14x16]	Platine 14x16	355,6 mm x 406,4 mm
[10x12]	Platine 10x12	254,0 mm x 304,8 mm
[7x8]	Platine 7x8	177,8 mm x 203,2 mm

Options d'impression

Papier/qualité Réglage général

Taille plateau : 14x16 (dropdown menu open, 14x16 selected)

Sélectionner encre :

Mode :  Normal  Mode éco

Paramètres Blanc :

Accentuation : 1 3 5 7 9 11 13 (slider at 5)

Masque : 1 2 3 4 5 (slider at 3)

Temps impression : x 1 Blancheur : 400 %

Mode d'impression blanc rapide

Blanc 2 couches 0 10 20 30 40 50 60 (slider at 20)

Intervalle (sec.) : 20

Pause blanc/couleur 0 10 20 30 40 50 60 (slider at 20)

Intervalle (sec.) : 20

Utilisez la co. noire de fond (pour T-shirt noirs uniq.)

Impression couleur multipasse

Par défaut

Taille plateau : Sélectionner la taille du plateau utilisé pour l'impression.

16x21 (406,4x533,4 mm)  
 16x18 (406,4x457,2 mm)  
 14x16 (355,6x406,4 mm) \*standard  
 10x12 (254,0x304,8 mm)  
 7x8 (177,8x203,2 mm)

OK Annuler

## 5-4-2. Sélectionnez le type d'encre

Depuis l'option [Sélectionner encre:], sélectionnez une combinaison d'encres à utiliser.

Élément de configuration	Description
[Encre couleur + blanche]	Cette option permet d'imprimer une image couleur sur le masque de calque d'encre blanche.
[Encre blanche uniquement]	Cette option permet à l'encre blanche de n'être utilisée que pour l'impression d'une image monochrome.
[Encre couleur uniquement]	Cette option permet d'imprimer une image couleur sur un fond blanc, plus clair ou de couleur pâle.
[Encre noire uniquement]	Cette option permet d'utiliser uniquement l'encre noire pour imprimer une image monochrome.

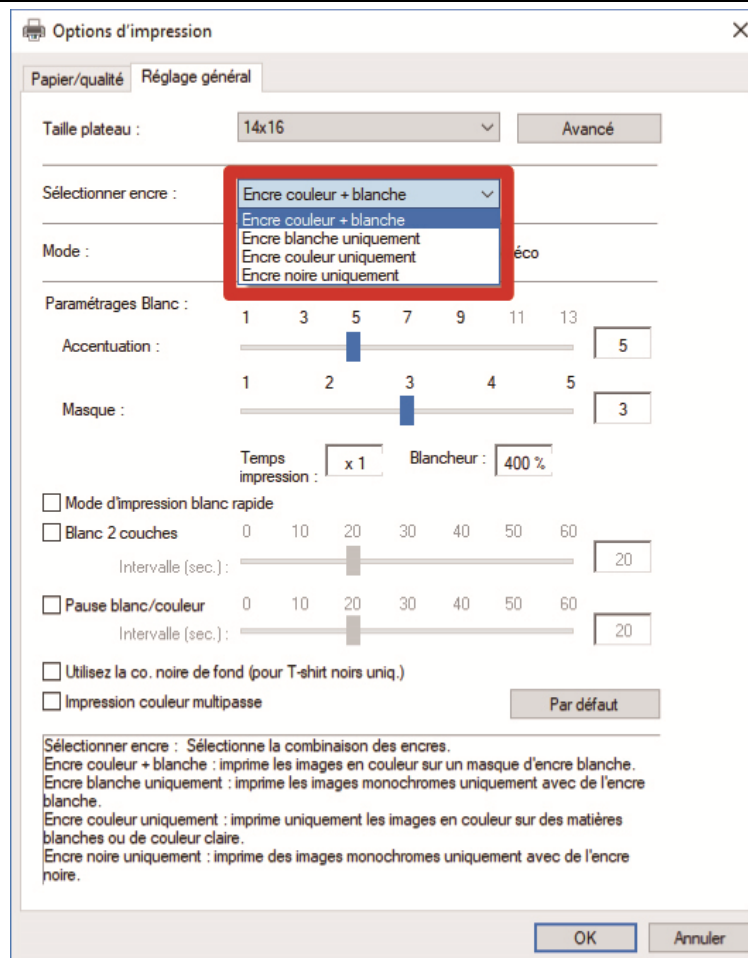

### 5-4-3. Sélectionnez le mode

Si vous réglez [Mode :] sur [Mode éco], le volume d'encre blanche utilisé comme arrière-plan est réglé automatiquement pour réduire la consommation globale d'encre.

< CONSEILS >

- La luminance sur l'impression finie peut être légèrement réduite en fonction de la couleur.

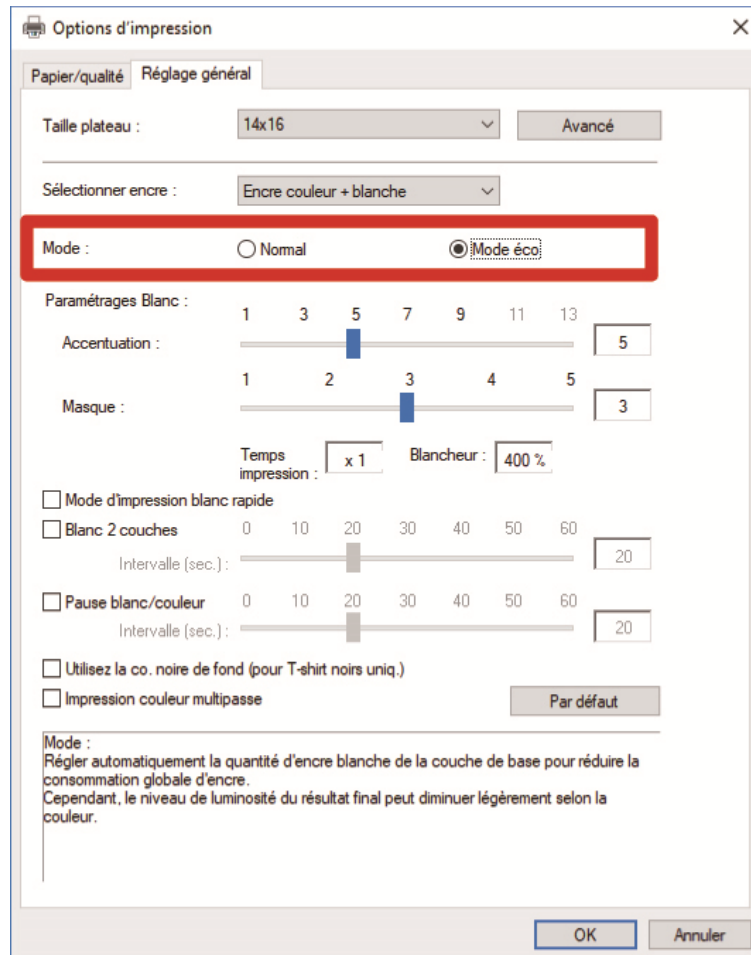

#### 5-4-4. Installez l'encre blanche

Si vous avez sélectionné [Encre couleur + blanche] ou [Encre blanche uniquement] dans [Sélectionner encre:], les éléments de configuration pour [Paramétrages Blanc:] s'affichent.

Réglez le volume d'encre blanche séparément dans [Accentuation:] (volume d'encre blanche visible) dans le [Masque:] (volume d'encre blanche pour couvrir la couleur de fond).

Configurez également le temps d'encre blanche dans [Mode d'impression blanc rapide], [Blanc 2 couches], et [Pause blanc/couleur].

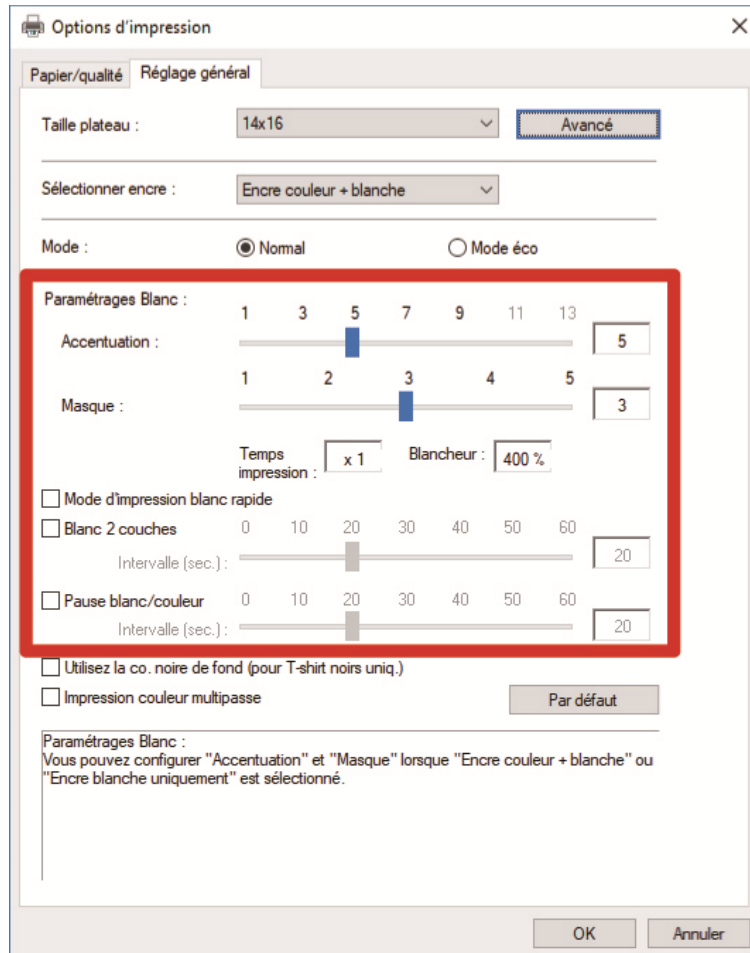

## Accentuation

Cette option permet de sélectionner la blancheur (épaisseur) de RGB=254 parmi neuf niveaux de [1] à [9]. Lorsque vous augmentez cette valeur, le volume d'encre blanche augmente. Vous pouvez spécifier [10] à [13] uniquement si [Blanc 2 couches] est activé.

Valeurs réglées de l'accentuation	Volume d'encre
[1]	Volume d'encre blanche 200 %
[2]	Volume d'encre blanche 250%
[3]	Volume d'encre blanche 300%
[4]	Volume d'encre blanche 350%
[5]	Volume d'encre blanche 400%
[6]	Volume d'encre blanche 450%
[7]	Volume d'encre blanche 500%
[8]	Volume d'encre blanche 550%
[9]	Volume d'encre blanche 600%
[10]	Volume d'encre blanche 650%
[11]	Volume d'encre blanche 700%
[12]	Volume d'encre blanche 750%
[13]	Volume d'encre blanche 800%

### < CONSEILS >

- La valeur du réglage d'accentuation appropriée dépend de la couleur ou de la matière du T-shirt. Il est recommandé de prendre en compte et de choisir une valeur de réglage d'accentuation appropriée avant de créer les données d'impression. Imprimez un modèle de contrôle d'accentuation et sélectionnez une valeur de réglage appropriée. ☞"5-5-6. Imprimez un modèle de contrôle d'accentuation/un modèle de contrôle de masque >>P.113"
- Suivant les réglages de [Accentuation:] et de [Impression couleur multipasse], le [Temps impression:] et la [Blancheur:] seront modifiés en conséquence.
- [Temps impression:] sera défini sur [X1] si la valeur de configuration de [Accentuation:] est [5] et [Impression couleur multipasse] est désactivée. Avec [X1] comme valeur de référence, le temps d'impression sera multiplié par autant de fois que ce qui est affiché.
- La consommation réelle d'encre dépend des couleurs actuelles utilisées dans l'image originale. À cet effet, utilisez ce chiffre comme référence pour la consommation d'encre.

## Masque

Cela vous permet de sélectionner le volume d'encre blanche utilisée comme couleur de fond pour les encres de couleur dans les cinq niveaux de [1] à [5].

Valeur de configuration	Description
[1] ou [2]	Ces valeurs de configuration sont adaptées à des couleurs de fond plus claires et pâles telles que le rose pâle, les couleurs cendre et crème.
[3]	Il s'agit de la valeur par défaut. Cette valeur va reproduire le dégradé blanc-gris-noir le plus lisse.
[4]	Cette valeur convient pour un fond vif, p. ex. le rouge, violet, vert, etc. Elle couvre aussi les couleurs fortes de fond.
[5]	Cette valeur permet l'impression d'une plus grande quantité d'encre blanche sous toutes les couleurs sauf les zones plus sombres.

### < CONSEILS >

- Imprimez un modèle de contrôle de masque et sélectionnez une valeur de réglage appropriée. ☞"5-5-6. Imprimez un modèle de contrôle d'accentuation/un modèle de contrôle de masque >>P.113"

## Mode d'impression blanc rapide

Cette option permet une impression à grande vitesse en mode d'utilisation de l'encre blanche. Cela ne modifie pas la quantité ni la concentration de l'encre. Désactivez-la si des rayures horizontales résiduelles sont visibles.

### < CONSEILS >

- Ce menu de paramètres ne sera activé que si vous avez sélectionné [Couleur + encre blanche] dans les paramètres [Sélectionner encre:].
- Sélectionner [Encre blanche uniquement] dans [Sélectionner encre:] permet de basculer de force l'imprimante en mode haute vitesse.

## Blanc 2 couches

Vous pouvez définir les paramètres de surbrillance à un niveau de [1] à [13] lorsque le mode Blanc 2 couches est activé. Définissez le délai entre le début de l'impression de la première couche d'encre blanche et le début de l'impression de la deuxième couche d'encre blanche.

Si vous définissez une durée inférieure au temps nécessaire pour imprimer la première couche, le temps d'attente supplémentaire sera défini sur 0 seconde.

### < CONSEILS >

- Ce menu de paramètres ne sera activé que si vous avez sélectionné [Couleur + encre blanche] ou [Encre blanche uniquement] dans les paramètres [Sélectionner encre:].

## Pause blanc/couleur

Définissez le délai entre le début de l'impression de la couche d'encre blanche précédente et le début de l'impression de la couche d'encre de couleur.

Si vous définissez une durée inférieure au temps nécessaire pour imprimer la couche d'encre blanche précédente, le temps d'attente supplémentaire sera défini sur 0 seconde.

### < CONSEILS >

- Ce menu de paramètres ne sera activé que si vous avez sélectionné [Couleur + encre blanche] dans les paramètres [Sélectionner encre:].
- Cochez cette case pour l'activer lorsque vous imprimez une petite image.
- De toutes petites images peuvent devenir noires lors de l'impression. Lorsque cela se produit, imprimez d'abord une couche blanche puis attendez un moment (temps d'attente) pour imprimer les couches de couleurs.

#### 5-4-5. Spécifiez s'il faut ou non utiliser la couleur de fond noire

Si vous avez sélectionné [Encre couleur + blanche] dans [Sélectionner encre:], les éléments de configuration de [Utilisez la co. noire de fond (pour les T-shirt noirs uniquement)] s'afficheront.

Dans le cas où vous souhaitez imprimer un T-shirt noir en utilisant la couleur de fond noire du T-shirt, cochez la case [Utilisez la co. noire de fond (pour les T-shirt noirs uniq.)].

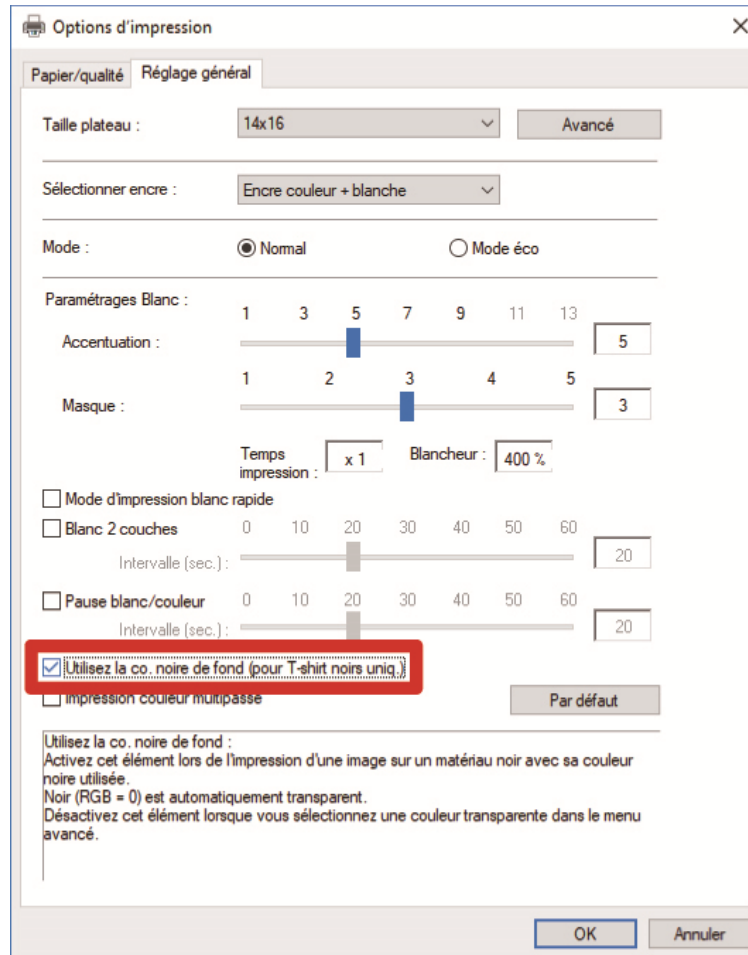

## 5-4-6. Spécifiez s'il faut ou non effectuer plusieurs passages d'impression

Si vous avez sélectionné une des options suivantes parmi [Encre couleur + blanche], [Encre couleur uniquement] ou [Encre noire uniquement] dans [Sélectionner encre:], les éléments de configuration pour [Impression couleur multipasse] s'afficheront.

Dans les cas où des petites rayures horizontales sont très visibles dans le résultat d'impression, cochez la case [Impression couleur multipasse].

### < CONSEILS >

- Même si la case [Impression couleur multipasse] est cochée, la quantité d'encre qui sera consommée ne changera pas.
- Lorsque la case [Impression couleur multipasse] est cochée, le temps d'impression est rallongé. Pour le temps d'impression normal, reportez-vous à [Temps impression:].

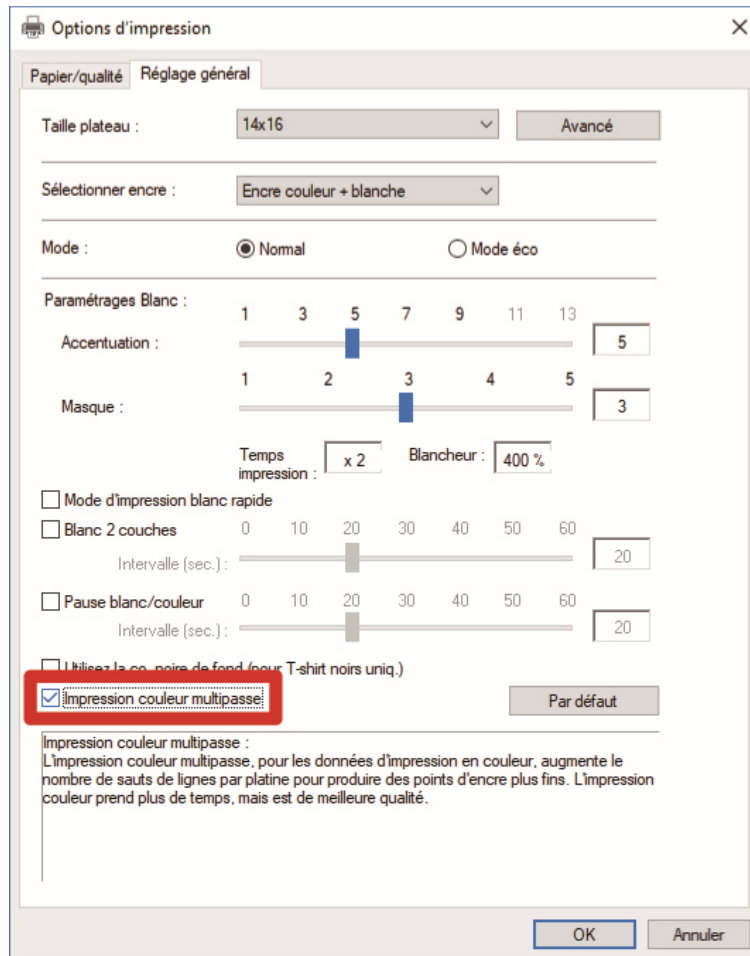

## 5-4-7. Installez l'encre de couleur

Si vous avez sélectionné [Encre couleur uniquement] ou [Encre noire uniquement] dans [Sélectionner encre :], les éléments de configuration pour [Paramétrages couleur :] s'affichent.

Dans la fenêtre [Paramétrages couleur:], vous pouvez effectuer le réglage depuis l'option [Volume encre:] ou [Impression double:].

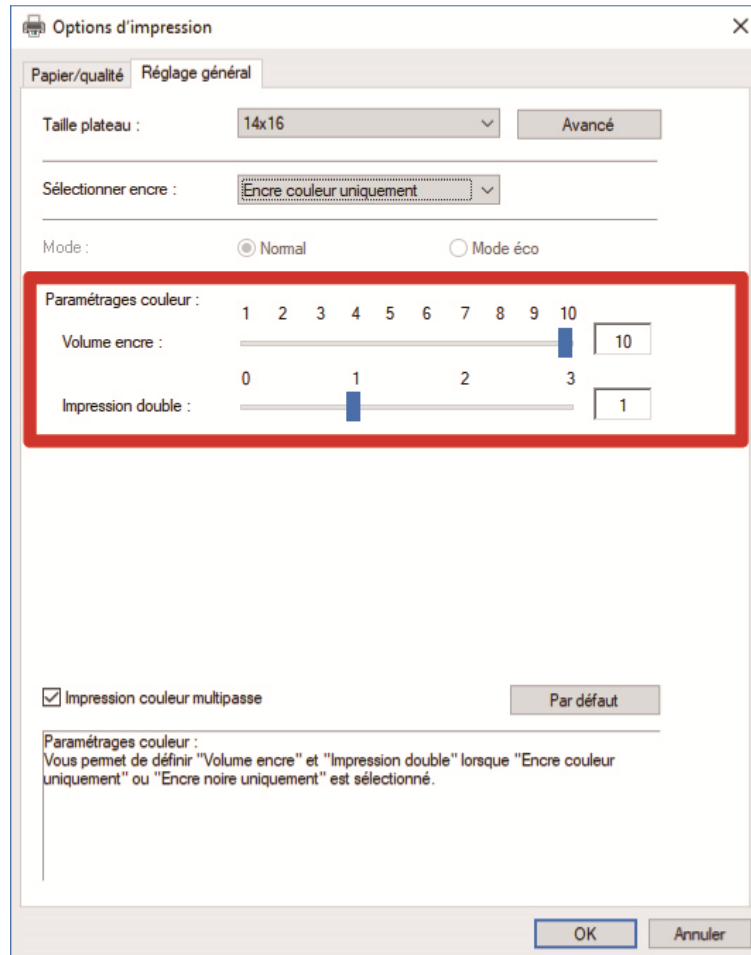

## Volume d'encre

Il vous permet de sélectionner le volume d'encre parmi dix niveaux de [1] à [10].

Valeur de configuration	Description
[10]	Il s'agit de la valeur par défaut. Cette valeur correspond aux tissus en 100 % coton ainsi que pour les tissus en fil mélangé (50 % chanvre / 50 % polyester ou 50 % coton / 50 % polyester).
[9] à [7]	Ces valeurs correspondent à un T-shirt plus fin, une serviette épaisse et des produits en coton tissés avec des tissus sergés.
[6] à [4]	Ces valeurs correspondent à des tissus fins et lisses, ainsi qu'à des tissus en fil mélangé composés de coton, de polyester et de polyuréthane.
[3] à [1]	Ces valeurs correspondent aux maillots en polyester et aux tissus synthétiques hydrofuges.

### < CONSEILS >

- Lorsque vous imprimez des vêtements autres qu'un T-shirt épais, vérifiez d'abord le flou réel, puis ajustez une valeur dans l'option [Volume encre:].

## Impression double

Exécuter le cycle d'impression deux fois séparément permettra à la couleur imprimée de ressortir davantage.

Valeur de configuration	Description
[0]	Pas de traitement séparé
[1]	Traitements séparés (temps d'attente entre le 1er et le 2e cycle d'impression)
[2]	Traitements séparés (temps d'attente plus long que dans le cas du réglage [1] entre le 1er et le 2e cycle d'impression)
[3]	Traitements séparés (temps d'attente plus long que dans le cas du réglage [2] entre le 1er et le 2e cycle d'impression)

### < CONSEILS >

- Pour les options [1] à [3], la platine passera deux fois.
- Plus la valeur réglée est élevée, plus le temps d'impression sera long.

## 5-4-8. Installez l'encre blanche

Si vous avez sélectionné [Encre couleur + blanche] ou [Encre blanche uniquement] dans [Sélectionner encre:], ce menu de réglage sera activé.

Lorsque vous cliquez sur [Avancé] dans la boîte de dialogue [Options d'impression], les éléments de configuration [Paramétrages encre blanche] apparaissent.

Dans [Paramétrages encre blanche], vous pouvez effectuer des réglages pour [Couleur transparente:], [Tolérance:], [Blancheur minimum:], et [Largeur de dépassement:].

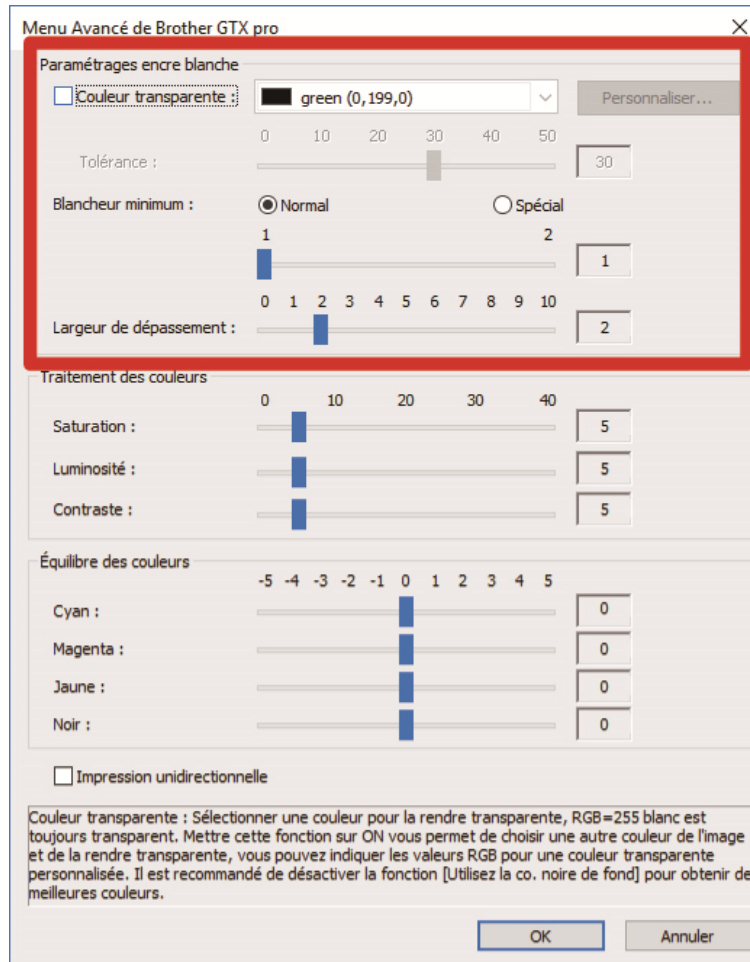

## Couleur transparente

Avec cette option, spécifiez une couleur qui sera considérée comme couleur transparente sans utiliser de couleur pendant le processus d'impression. Si vous voulez définir d'autres couleurs, à l'exception de RGB=255 comme « couleur transparente », effectuez les procédures suivantes pour faire votre réglage.

### < CONSEILS >

- Le RGB=255 est traité comme une « couleur transparente » (couleur non imprimée).
- Pour produire de meilleures couleurs, désactivez l'option [Utilisez la co. noire de fond (pour les T-shirt noirs uniquement)].

#### (1) Cochez la case [Couleur transparente:].

Le menu déroulant de sélection de couleur devient alors actif.

#### (2) Dans le menu déroulant, sélectionnez une couleur qui sert de couleur de fond de T-shirt, ou cliquez sur [Personnaliser...] pour spécifier une valeur RGB.

### < CONSEILS >

- Cette couleur personnalisée que vous avez spécifiée est valide pour une seule couleur spécifiée immédiatement avant. Cette couleur ne peut pas être enregistrée dans la liste.

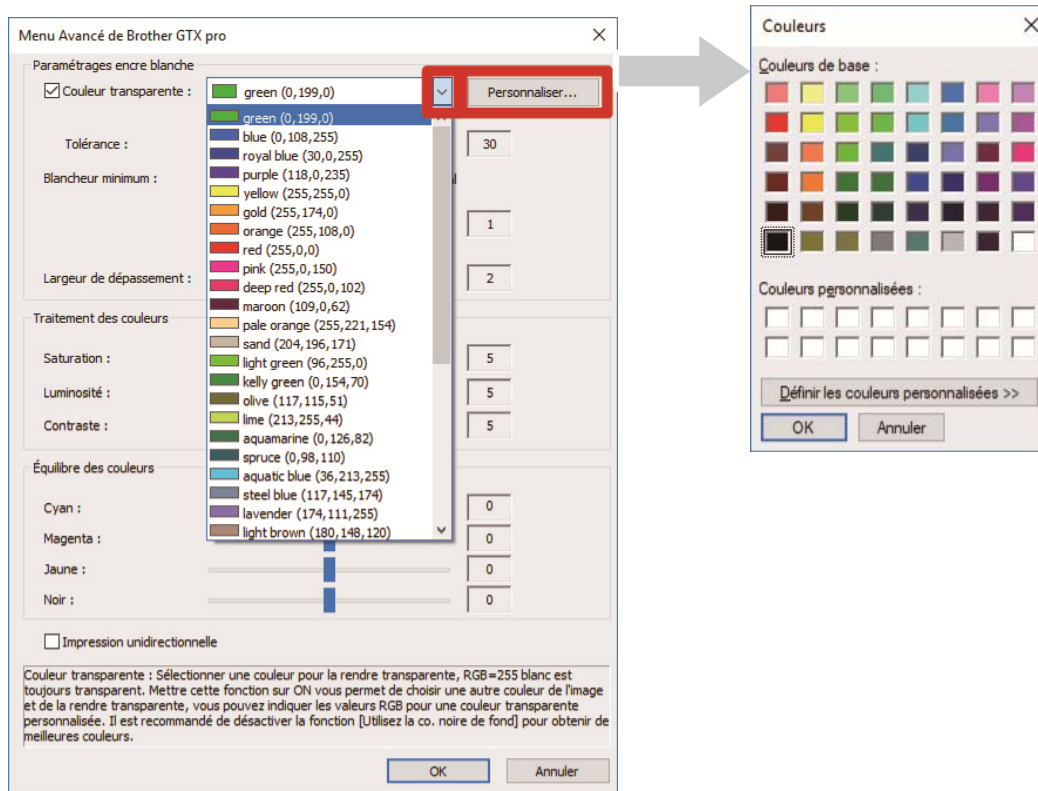

## Tolérance

Spécifiez la plage de dégradé (valeurs RGB) pour lisser la zone entre « Couleurs non imprimées » et « Couleurs imprimées » afin de changer progressivement la teinte.

### < CONSEILS >

- Si cette valeur est augmentée, la plage de dégradé dans laquelle le masque blanc est généré d'un état dans lequel aucun masque blanc n'existe augmente.
- La qualité d'image du dégradé dépend des données d'image. Pour cette raison, il est conseillé d'effectuer un test d'impression au préalable.

### **Volume d'encre blanche minimale**

Lors de l'impression avec [Encre couleur + blanche], le volume d'encre blanche de fond pour l'encre foncée ou noire peut être contrôlé.

Lors d'une impression avec [Encre couleur + blanche], vous pouvez augmenter la quantité d'encre blanche comme base utilisée dans une zone sombre, en spécifiant une valeur plus élevée. La sélection de [Spécial] vous permet de sélectionner une valeur de [3] ou plus.

#### **< CONSEILS >**

- Plus la valeur est élevée, plus il est probable que le flou se produise.

### **Largeur de dépassement d'encre blanche**

Elle vous permet de sélectionner la largeur de dépassement d'encre blanche parmi dix niveaux de [1] à [10]. Lorsque vous augmentez cette valeur, la largeur de dépassement augmente. En diminuant la plage d'impression de l'encre blanche, l'encre blanche ne pourra pas s'étendre sous les encres de couleur.

#### **< CONSEILS >**

- Vérifiez si sur l'image d'origine des lignes blanches et/ou des points sont vus autour de l'image, ce qui peut être causée par un bitmap « anti-alias ».
- Il existe d'autres situations où des lignes fines (caractères ou photos) disparaissent si ce niveau augmente. Pour cette raison, il est conseillé d'effectuer un test d'impression au préalable.

## 5-4-9. Configurez la qualité d'image

Lorsque vous cliquez sur [Avancé] dans la boîte de dialogue [Options d'impression], les éléments de configuration [Traitement des couleurs] apparaissent.

Dans l'option [Traitement des couleurs], vous pouvez effectuer des réglages pour [Saturation:], [Luminosité:] et [Contraste:].

Effectuez des réglages pour augmenter l'éclat, la luminosité et la clarté d'une image sans utiliser toutes les fonctions du logiciel.

Élément de configuration	Description
[Saturation:]	Plus la couleur est vive, plus sa valeur est élevée.
[Luminosité:]	Plus la couleur est lumineuse, plus sa valeur est élevée.
[Contraste:]	Le contraste rend l'image plus claire pour les couleurs plus claires et plus sombre pour les couleurs plus foncées si cette valeur augmente.

### < CONSEILS >

- Si une valeur de [Contraste:] augmente, il peut y avoir des cas où les lignes fines disparaissent.
- Pour cette raison, il est conseillé d'effectuer un test d'impression au préalable lorsque vous spécifiez une valeur plus élevée.

Menu Avancé de Brother GTX pro

Paramétrages encre blanche

Couleur transparente : green (0,199,0) Personnaliser...

Tolérance : 0 10 20 30 40 50 [30]

Blancheur minimum :  Normal  Spécial

1 2 [1]

Largeur de dépassement : 0 1 2 3 4 5 6 7 8 9 10 [2]

**Traitement des couleurs**

Saturation : 0 10 20 30 40 [5]

Luminosité : [5]

Contraste : [5]

Équilibre des couleurs

Cyan : -5 -4 -3 -2 -1 0 1 2 3 4 5 [0]

Magenta : [0]

Jaune : [0]

Noir : [0]

Impression unidirectionnelle

Saturation :  
La saturation augmente la brillance des couleurs. Utiliser pour images grisées et moins colorées, motifs créés en mode CMYK, données scannées, etc.

OK Annuler

## 5-4-10. Configurez la balance de couleur

Lorsque vous cliquez sur [Avancé] dans la boîte de dialogue [Options d'impression], les éléments de configuration [Équilibre des couleurs] apparaissent.

Dans [Équilibre des couleurs], vous pouvez effectuer des réglages pour [Cyan:], [Magenta:], [Jaune:], et [Noir:].

Vous pouvez ajuster la couleur en 11 gradations, de -5 à +5.

### < CONSEILS >

- Si vous sélectionnez [Encre noire uniquement] pour la sélection de l'encre, vous pouvez uniquement régler [Noir:].

Élément de configuration	Description
[Cyan:]	Réglez le volume d'encre cyan. Si vous augmentez sa valeur, la couleur prend une teinte générale légèrement bleutée. Si vous diminuez sa valeur, la couleur prend une teinte générale rougeâtre.
[Magenta:]	Réglez le volume d'encre magenta. Si vous augmentez sa valeur, la couleur prend une teinte générale rouge-violette. Si vous diminuez sa valeur, la couleur prend une teinte générale verdâtre.
[Jaune:]	Réglez le volume d'encre jaune. Si vous augmentez sa valeur, la couleur prend une teinte générale jaunâtre. Si vous diminuez sa valeur, la couleur prend une teinte générale bleuâtre.
[Noir:]	Réglez le volume d'encre noire. Si vous augmentez sa valeur, la couleur prend une teinte générale noirâtre. Si vous diminuez sa valeur, la couleur prend une teinte générale blanchâtre.

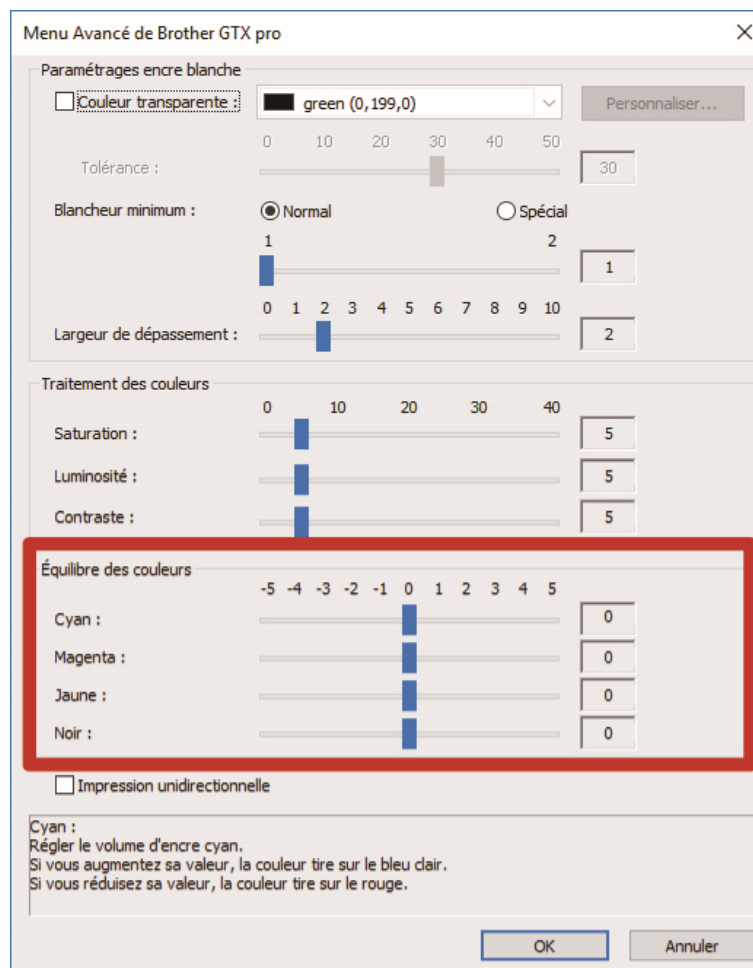

## 5-4-11. Spécifiez la direction d'impression

Lorsque vous cliquez sur le bouton [Avancé] dans la boîte de dialogue [Options d'impression], vous pouvez effectuer les réglages pour [Impression unidirectionnelle].

### < CONSEILS >

- Ce que vous avez spécifié sur le panneau de commande de l'imprimante est prioritaire, et cette option n'est active que lorsque la direction d'impression spécifiée du côté l'imprimante est réglé sur [Automatique].
- Le temps d'impression sera doublé.

Menu Avancé de Brother GTX pro

Paramétrages encre blanche

Couleur transparente : green (0,199,0) Personnaliser...

Tolérance : 0 10 20 30 40 50 [30]

Blancheur minimum :  Normal  Spécial

1 2 [1]

0 1 2 3 4 5 6 7 8 9 10 [2]

Largeur de dépassement :

Traitement des couleurs

Saturation : 0 10 20 30 40 [5]

Luminosité : [5]

Contraste : [5]

Équilibre des couleurs

Cyan : -5 -4 -3 -2 -1 0 1 2 3 4 5 [0]

Magenta : [0]

Jaune : [0]

Noir : [0]

Impression unidirectionnelle

Impression unidirectionnelle :  
 Fait une impression unidirectionnelle.  
 La valeur de la direction d'impression sélectionnée depuis le display a la priorité. Ceci est disponible uniquement si [Automatique] est sélectionné dans Direction d'impression.

OK Annuler

## 5-5. Comment utiliser les outils utiles

Des outils pratiques et des données d'impression sont fournis pour régler les couleurs ou pour chercher un réglage d'impression approprié.

Les « Useful Tools » seront installés dans le sous-répertoire sous « Brother GTX pro Tools » de votre ordinateur. Pour plus d'informations au sujet de chaque outil, reportez-vous aux chapitres décrits ultérieurement.

### 5-5-1. Utilisez la palette de couleurs

Les palettes de différentes couleurs sont disponibles pour chaque application comme suit :

- Adobe Photoshop/Illustrator : « GT\_Colors\_T.ase »
- CorelDRAW : « GT\_Colors.xml » et « GT\_Tshirts.xml »

Pour plus d'informations, reportez-vous à la page en question ou au menu d'aide de chaque logiciel d'application (☞"5-3. Utilisation d' autres applications >>P.71")

#### < CONSEILS >

- Lorsque vous utilisez le pilote d'imprimante par défaut, utilisez un des deux fichiers comme échantillon de couleurs pour vérifier la reproduction des couleurs et créer/modifier les données d'une image. (CorelDRAW ne peut pas contenir des couleurs identiques dans la même palette, la palette de couleurs est donc divisée en deux fichiers.)

### 5-5-2. Remplacez RGB=255 par RGB=254 (pour Photoshop uniquement)

Pour Photoshop, utilisez ce réglage pour passer de RGB=255 à RGB=254.

- (1) Depuis les « Useful Tools », cliquez sur « SolidWhite.atn », et suivez les instructions à l'écran pour enregistrer le fichier sur votre PC.
- (2) Dans la barre de menu de Photoshop, sélectionnez [Window] > [Action file].
- (3) Cliquez sur  pour ouvrir le sous-menu.
- (4) Dans [Load Actions], sélectionnez « SolidWhite.atn » enregistré sur votre ordinateur.

#### < CONSEILS >

- Pour plus d'informations sur l'utilisation des fichiers d'action, reportez-vous à la fonction d'Aide de Photoshop.
- « SolidWhite.atn » ne peut être utilisé que lorsque [Color mode] est réglé sur [8 bit] dans [RGB Color] .

### 5-5-3. Vérifiez l'échantillon de couleur

À utiliser lors de la vérification de l'échantillon de couleur.

Veillez utiliser le nuancier comme échantillon de couleur tel que celui qui est généralement fourni par le fabricant d'encre, pour des données d'impression (fichier ARXP) que vous avez créées en utilisant le réglage du pilote d'impression souhaité.

#### < CONSEILS >

- Utilisez ce nuancier lorsque vous effectuez l'impression après avoir modifié les réglages du pilote d'imprimante.



- Dans le menu déroulant « Useful tools », cliquez sur le nom du fichier requis pour télécharger les données. Les fichiers suivants sont fournis en tant qu'échantillons de couleur.

- GT\_Blues.pdf
- GT\_Greens.pdf
- GT\_Oranges.pdf
- GT\_Reds.pdf
- GT\_ColorChart.pdf

- Configurez le pilote d'imprimante et créez des données d'impression.

#### < CONSEILS >

- Pour plus de détails sur les procédures de réglage du pilote d'imprimante, reportez-vous à « 5-4. Configurez le pilote d'imprimante » >>P.91"
- Pour plus d'informations sur la création de données d'impression, reportez-vous à « 5-3. Utilisation d' autres applications » >>P.71".

- Envoyez les données d'impression créées à l'imprimante et effectuez l'impression. « 6. Procédures d'impression de base » >>P.117".

#### < CONSEILS >

- Vérifiez le résultat de l'impression et ajustez les paramètres du pilote d'impression.

### 5-5-4. Imprimez un quadrillage sur la feuille pour platine

Vous pouvez imprimer un quadrillage sur une nouvelle feuille pour platine.

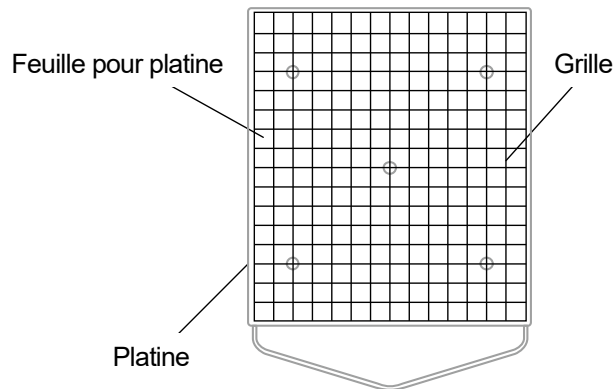

X0163

- (1) Depuis les « Useful Tools », ouvrez un fichier ARXP (par exemple, Grid14x16.arxp) qui a une taille de quadrillage adaptée à la taille de platine.
- (2) Envoyez les données d'impression de quadrillage à l'imprimante.
- (3) Sans positionner le T-shirt, imprimez le quadrillage directement sur la feuille pour platine.

#### < CONSEILS >

- Une fois l'impression terminée, appliquez légèrement un chiffon sec ou une feuille de papier sur la surface imprimée pour sécher l'encre.

### 5-5-5. Réglez le volume d'encre

Définissez un paramètre optimal pour le [Volume encre:] du pilote d'imprimante.

Téléchargez les données depuis « Outils utiles » et imprimez pour vérifier au préalable le flou. (☞"6. Procédures d'impression de base >>P.117".)

#### < CONSEILS >

- La valeur de réglage du volume d'encre approprié dépend de la couleur ou de la matière du T-shirt. Il est recommandé de prendre en compte et de choisir une valeur de réglage du volume d'encre approprié avant de créer les données d'impression.
- Il y a quatre types de données d'impression de volume d'encre. Sélectionnez les données d'impression de volume d'encre pour qu'elles correspondent au réglage [Impression double :] pour le pilote d'imprimante.

- (1) Sélectionnez le fichier souhaité parmi « Ink Volume SinglePrint.arxp », « Ink Volume DoublePrint1.arxp », « Ink Volume DoublePrint2.arxp », et « Ink Volume DoublePrint3.arxp » depuis les « Useful Tools » pour télécharger les données.
- (2) Envoyez les données à l'imprimante et effectuez l'impression.
- (3) Vérifiez le résultat d'impression et réglez la valeur de [Volume encre:] du pilote d'imprimante.

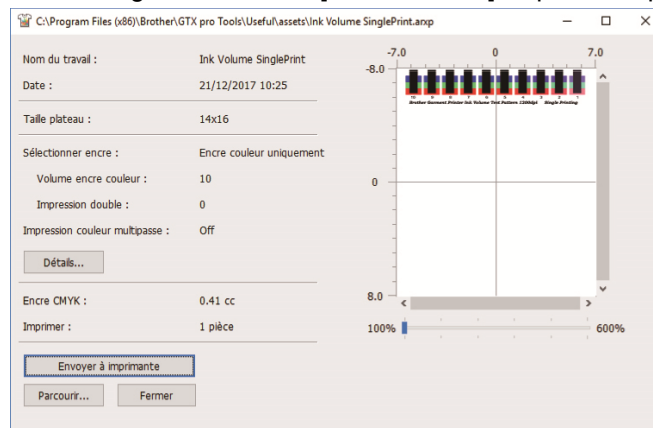

### 5-5-6. Imprimez un modèle de contrôle d'accentuation/un modèle de contrôle de masque

C'est l'une des données d'impression qui permet de sélectionner le réglage idéal pour [Accentuation:] du pilote d'impression.

Téléchargez les données depuis « Useful Tools » et imprimez le modèle de contrôle d'accentuation pour vérifier au préalable les blancs, le niveau de cache du fond et le flou.

#### < CONSEILS >

- Veuillez imprimer le T-shirt prétraité. ➡ "6. Procédures d'impression de base >>P.117".
- La valeur du réglage d'accentuation appropriée dépend de la couleur ou de la matière du T-shirt. Il est recommandé de prendre en compte et de choisir une valeur de réglage d'accentuation appropriée avant de créer les données d'impression.

- (1) À partir des « Useful Tools », cliquez sur « Highlight-Mask Check at MW1.zip » ou « Highlight-Mask Check at MW2.zip » pour télécharger les données.

#### < CONSEILS >

Le fichier que vous devez sélectionner diffère si « Blancheur minimum : » est réglée sur [1] ou [2]. Vérifiez le numéro à la fin du nom de fichier avant de télécharger le fichier.

- (2) Décompressez le fichier, et les données d'impression suivantes s'afficheront.
  - « HighlightCheckPattern »
  - « MaskCheckPattern » à chaque surbrillance
- (3) Imprimez « HighlightCheckPattern » et sélectionnez le réglage de surbrillance optimal.
- (4) Imprimez « MaskCheckPattern » pour le réglage de surbrillance optimal et sélectionnez le réglage de masque optimal.

(5) Vérifiez le résultat d'impression et réglez les valeurs de [Accentuation :] et du [Masque :] du pilote d'imprimante.

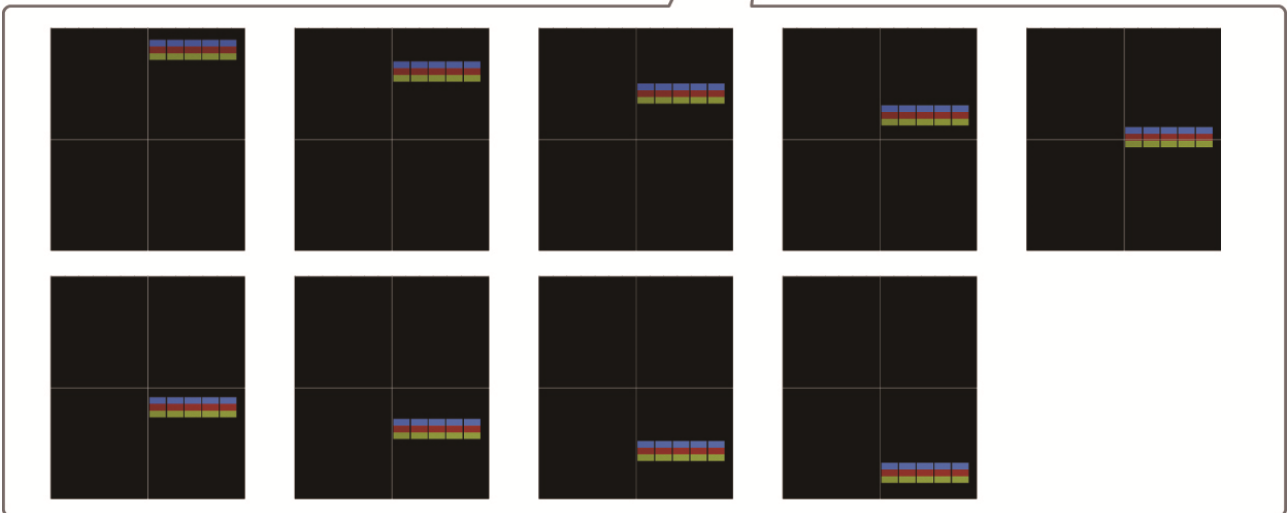
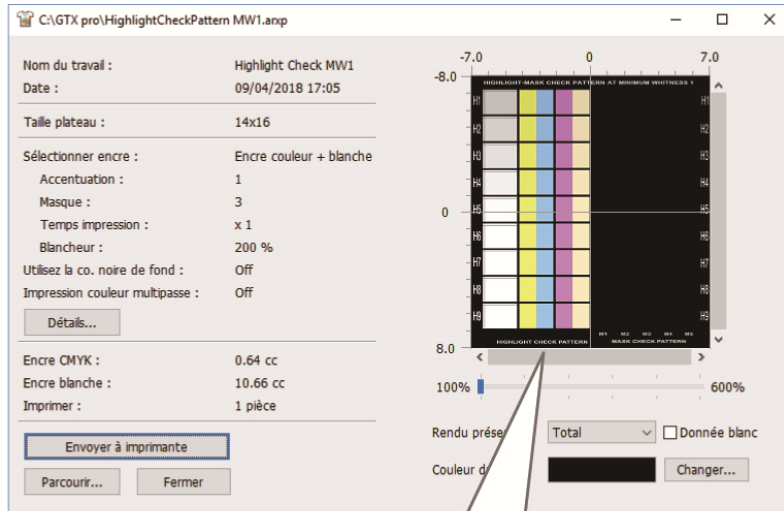

### 5-5-7. Vérifiez le temps de projection

Vérifiez que le temps de projection est correct.

- (1) À partir des « Useful Tools », cliquez sur « FIRING CHK COLOR.arxp » ou « FIRING CHK WHITE.arxp » pour télécharger les données.
- (2) Envoyez les données à l'imprimante et effectuez l'impression.
- (3) Vérifiez le résultat de l'impression pour vous assurer que le temps de projection a été correctement réglé.

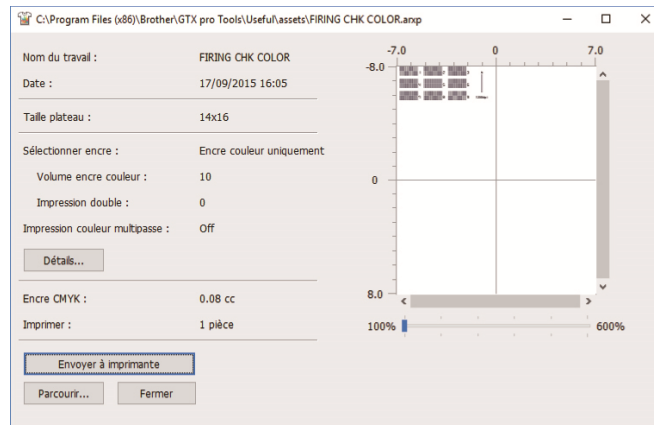

### 5-5-8. Vérifiez le réglage de l'alimentation de la platine

Vérifiez si le réglage de l'alimentation de la platine est approprié.

- (1) Depuis les « Useful Tools », cliquez sur « FEEDING PATTERN(1).arxp » pour télécharger les données.
- (2) Envoyez les données à l'imprimante et effectuez l'impression.
- (3) Vérifiez le résultat de l'impression pour vous assurer que le réglage du roulement de la platine a été correctement réglé.

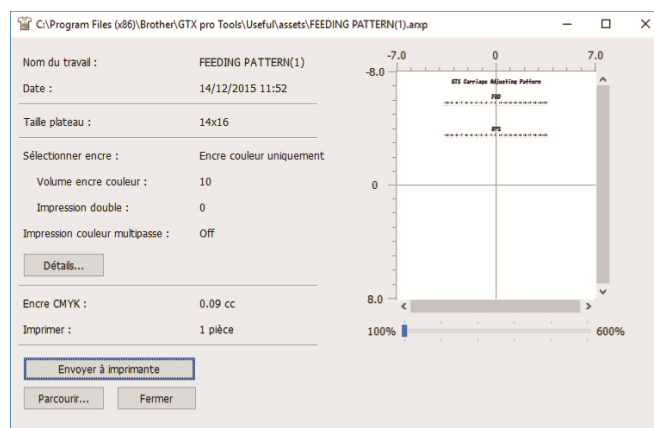

### 5-5-9. Vérifiez la position d'impression

Vérifiez l'alignement de la position d'impression du côté blanc avec la position d'impression du côté couleur.

- (1) Depuis les « Useful Tools », click « ALIGN CHK.arxp » pour télécharger les données.
- (2) Envoyez les données à l'imprimante et effectuez l'impression.
- (3) Vérifiez le résultat d'impression pour vous assurer que la position d'impression du côté blanc a été correctement alignée avec la position d'impression du côté des couleurs.

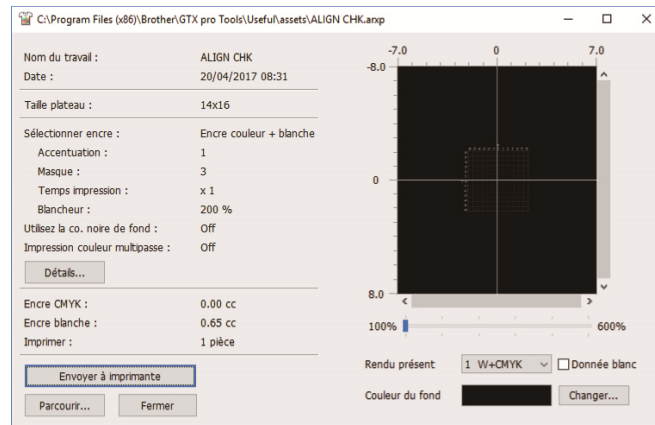

**! AVERTISSEMENT**

Si un corps étranger pénètre à l'intérieur de l'imprimante, coupez immédiatement l'alimentation, débranchez le cordon d'alimentation et contactez votre revendeur ou un technicien qualifié. Si vous continuez à utiliser l'imprimante alors qu'un corps étranger se trouve à l'intérieur, cela peut provoquer un incendie, une électrocution ou des problèmes de fonctionnement.



Ne laissez pas l'imprimante entrer en contact avec des liquides. Cela peut provoquer un incendie, une électrocution ou des problèmes de fonctionnement.



Si un liquide pénètre à l'intérieur de l'imprimante, coupez immédiatement l'alimentation, débranchez le cordon d'alimentation et contactez votre revendeur ou un technicien qualifié.









N'utilisez pas l'imprimante lorsque de la fumée ou une mauvaise odeur s'en dégage. Cela peut provoquer un incendie, une électrocution ou des problèmes de fonctionnement. Mettez immédiatement l'appareil hors tension, débranchez le cordon d'alimentation et contactez votre revendeur ou un technicien qualifié.





Gardez votre doigt ou toute partie du corps éloigné du ventilateur rotatif. Il peut se trouver coincé et vous pouvez vous blesser.

Coupez l'alimentation à l'approche du ventilateur.

## ATTENTION

-  Cette imprimante ne doit être utilisée que par des opérateurs correctement formés pour son utilisation en toute sécurité.
-  Assurez-vous qu'il reste suffisamment d'espace devant l'imprimante et évitez d'y placer des objets. Sinon, votre main pourrait se trouver coincée entre la platine et un objet, ce qui peut provoquer des blessures.
-  Ne manipulez pas la platine pendant l'impression. Si votre main se trouve coincée entre la platine ou le plateau à T-shirt et les capots, vous pouvez vous blesser.
-  Ne mettez pas vos mains à l'intérieur des capots pendant que l'imprimante est sous tension. Sinon, vos mains pourraient entrer en contact avec des parties en mouvement et vous pourriez vous blesser.
-  Ne buvez pas de liquides tels que de l'encre, de la solution d'entretien, de la solution de nettoyage, du prétraitement, de l'eau usée. Ils peuvent provoquer le vomissement ou des diarrhées.  
Évitez que vos yeux ou votre peau entre en contact avec l'encre, la solution d'entretien, la solution de nettoyage, le prétraitement ou l'eau usée. Cela peut provoquer une inflammation. En cas de contact avec les yeux, ne frottez pas mais rincez immédiatement vos yeux avec de l'eau. Conservez les liquides hors de la portée des enfants.
-  Lorsque le prétraitement est appliqué à des objets imprimés (comme un T-shirt) avec un pulvérisateur ou un applicateur de prétraitement, un brouillard de pulvérisation est généré. Aussi, portez une paire de gants en plastique, un masque et des lunettes de protection (ou des lunettes de sécurité) conçues pour vous protéger contre les éclaboussures liquides, et faites attention quand vous devez travailler au niveau de la ventilation.
-  En cas de dysfonctionnement de l'imprimante, contactez votre revendeur ou un technicien qualifié.

## IMPORTANT

-  Ne déplacez pas la platine à la main. Sinon, l'imprimante pourrait être endommagée mécaniquement et électriquement.
-  Assurez-vous qu'il reste suffisamment d'espace devant l'imprimante et évitez d'y placer des objets. La platine pourrait être heurtée et endommagée.

## 6-1. Déroulé d'un processus d'impression de base

Ce qui est expliqué ci-dessous correspond aux flux de travail de base avant le démarrage et après avoir terminé le processus d'impression.

<b>Tâches à effectuer avant de démarrer l'opération d'impression</b>	<p>Avant de commencer l'impression, effectuez les tâches de vérification et de préparation sur l'imprimante. Reportez-vous à "6-2. Tâches à effectuer avant de démarrer l'opération d'impression &gt;&gt;P.120".</p>
<b>Prétraitement du support d'impression</b>	<p>Pour fixer l'encre blanche sur un T-shirt, appliquez-y le prétraitement au préalable. Si vous n'utilisez pas d'encre blanche, vous n'avez pas besoin d'effectuer un prétraitement du support d'impression. Reportez-vous à "6-3. Procédé de prétraitement du support d'impression &gt;&gt;P.123".</p>
<b>Réglage de la platine</b>	<p>Remplacez la platine en cours d'utilisation par une autre plus adaptée au support d'impression. Une fois le remplacement de la platine terminé, ajustez sa hauteur. Reportez-vous à "6-4. Réglage de la platine &gt;&gt;P.136".</p>
<b>Placement du support d'impression en position</b>	<p>Placez un support d'impression sur la platine. Reportez-vous à "6-5. Placement du support d'impression en position &gt;&gt;P.151".</p>
<b>Envoi/Chargement Données d'impression</b>	<p>Envoyez ou chargez les données d'impression sur l'imprimante. Reportez-vous à "6-6. Envoi/Chargement des données d'impression &gt;&gt;P.154".</p>
<b>Impression</b>	<p>Lancez l'opération d'impression. Reportez-vous à "6-7. Exécution d'une tâche d'impression &gt;&gt;P.163".</p>
<b>Retrait de travaux imprimés de la platine</b>	<p>Retirez le support d'impression de la platine. Reportez-vous à "6-9. Retrait de travaux imprimés de la platine &gt;&gt;P.168".</p>
<b>Fixation de l'encre</b>	<p>Fixez l'encre sur le support d'impression. Reportez-vous à "6-10. Fixation de l'encre &gt;&gt;P.169".</p>

## 6-2. Tâches à effectuer avant de démarrer l'opération d'impression

### 6-2-1. Confirmation et mise au rebut de l'encre usée

Vérifiez le niveau de résidu d'encre dans le réceptacle de résidu d'encre et, si le réservoir est rempli avec du résidu d'encre jusqu'à la moitié ou plus, jetez l'encre.

**(1) Contrôlez le réceptacle de résidu d'encre et jetez le résidu d'encre.**

Dans une zone sous l'autre extrémité du tube de résidu d'encre retiré du réceptacle de résidu d'encre, placez un bac de récupération ou similaire de telle sorte que le résidu d'encre rejeté par le tube ne coulera pas sur le sol, etc.

**<REMARQUE>**

- Mettez au rebut les résidus d'encre correctement en les traitant comme des déchets liquides à base d'eau conformément aux lois et ordonnances en vigueur.

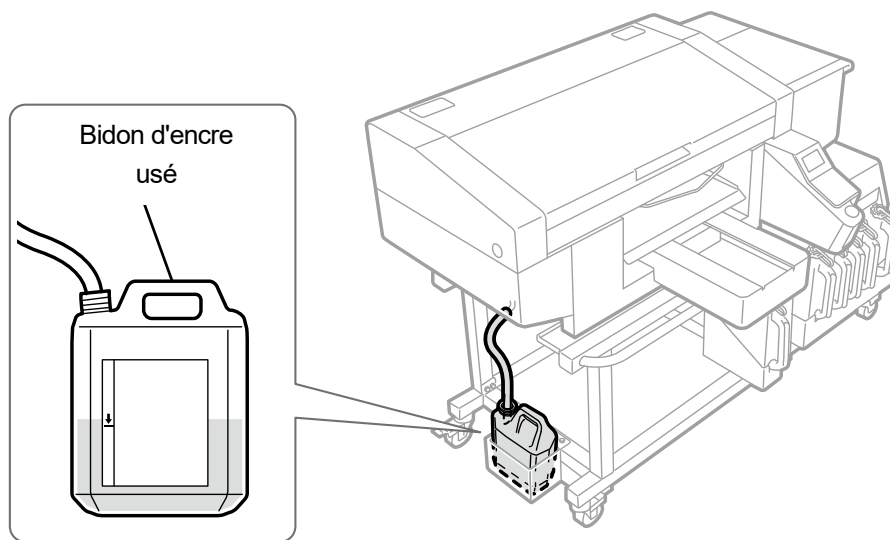

X0459

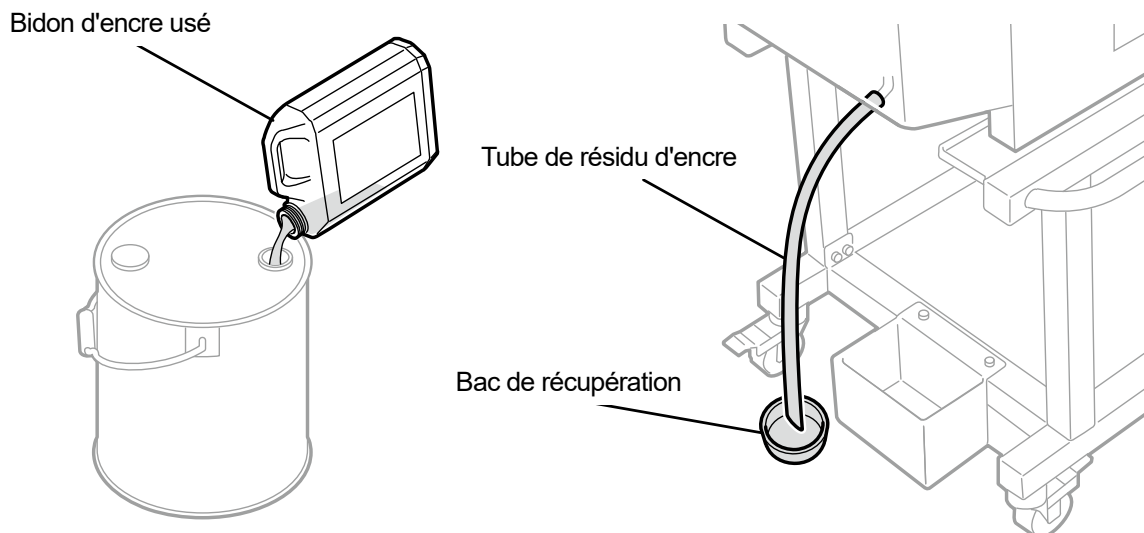

X0460

- (2) Remettez le réceptacle de résidu d'encre dans son état initial, et insérez le tube de résidu d'encre dans le réceptacle.

<IMPORTANT>

- Le tube d'encre usagée doit être coupé en diagonale. Si l'extrémité du tube d'encre usagée est immergée dans le liquide, cela empêche l'écoulement régulier de l'encre usagée de désactiver l'opération d'aspiration de la fonction de nettoyage de la tête. Dans le cas contraire, le liquide usagé peut s'écouler en sens inverse, provoquant le renversement de l'encre usagée et contaminant le sol.
- Évitez autant que possible de placer le tube d'encre usagée horizontalement et veillez à ne pas le plier. Sinon, le d'encre usagée peut avoir des difficultés à circuler à travers le tube.

## 6-2-2. Confirmation et reconstitution de la solution de nettoyage

Vérifiez si la quantité de solution de nettoyage est maintenue à un niveau de liquide adéquat dans le réservoir de liquide de nettoyage, et refaites le plein du réservoir avec la solution lorsque sa quantité se trouve en dessous du niveau adéquat.

< CONSEILS >

- De plus, remplissez à nouveau le réservoir avec la solution lorsqu'un message d'avertissement s'affiche sur l'écran du panneau de commande ou la fenêtre de message d'avertissement lorsque le réservoir de liquide de nettoyage n'est pas retiré.

- (1) Ouvrez le couvercle du réservoir de liquide de nettoyage et remplissez le réservoir de liquide de nettoyage.

<IMPORTANT>

- Prenez soin d'éviter que le liquide de nettoyage ne fuit lors du remplissage.

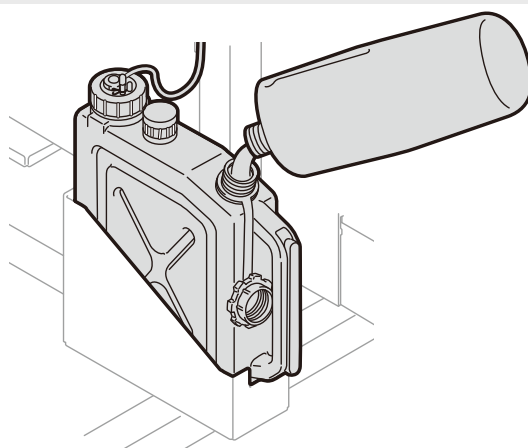

X0387

- (2) Fermez le couvercle du réservoir de liquide de nettoyage.

- (3) À partir du menu, sélectionnez [Recharge de la solution de nettoyage] et appuyez sur .

<IMPORTANT>

- Après avoir rempli le liquide de nettoyage, assurez-vous de fermer le couvercle du réservoir de liquide de nettoyage.
- Une fois qu'une erreur se produit avec le réservoir de solution de nettoyage vide, vous ne pouvez pas effacer l'erreur à moins de lancer [Recharge de la solution de nettoyage] à partir du menu.

### 6-2-3. Vérification du séparateur de vidange

Avant de commencer le travail, vérifiez qu'aucune encre n'est collectée dans le séparateur de vidange.

<IMPORTANT>

- Si de l'encre s'est accumulée, arrêtez immédiatement d'utiliser l'imprimante et contactez votre revendeur.

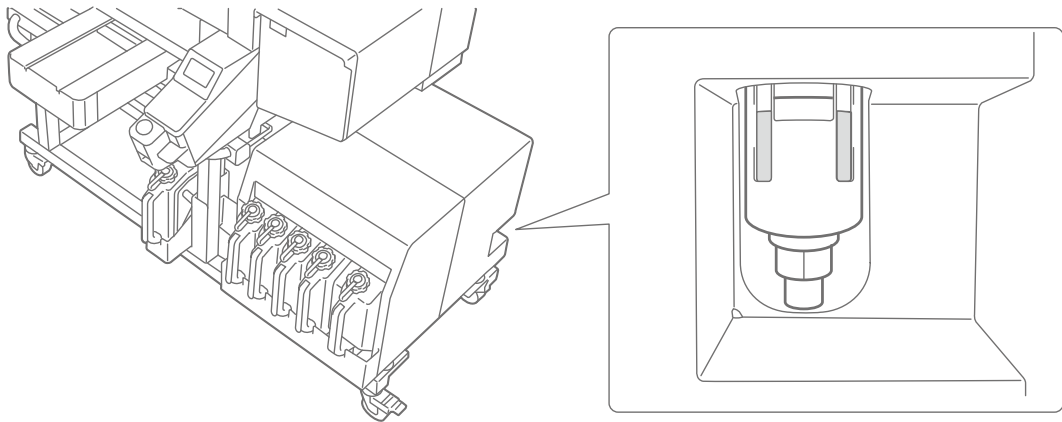

X0435

### 6-2-4. Vérification de la projection depuis la tête

Si un message vous invitant à vérifier la projection depuis la tête s'affiche avant le travail, imprimez un motif de vérification de la buse.

➡ "7-2-1. Impression du modèle de contrôle de la buse (vérification sur les têtes d'impression) >>P.204".

< CONSEILS >

- La ne vous oblige pas à agiter manuellement le réservoir d'encre blanche mais elle vous oblige à vérifier périodiquement la projection depuis la tête.

#### ✕ Maintenance

Eff. test impression (blc/col)  
et vérifier tête impression

Presser OK.

### 6-3. Procédé de prétraitement du support d'impression

Pour fixer l'encre blanche sur la surface du tissu d'un T-shirt, appliquez le prétraitement au préalable. Si vous n'utilisez pas d'encre blanche, vous n'avez pas besoin d'effectuer un prétraitement du support d'impression.

#### Flux de travail du processus de prétraitement

Étape	Élément	Description détaillée
1	Dilution de Prétraitement	Placez le prétraitement dans un récipient en polypropylène ou similaire, et diluez-le dans de l'eau pure.
2	Application de prétraitement dilué	À l'aide d'un pulvérisateur ou d'un rouleau, appliquez le prétraitement dilué sur le support d'impression.
3	Fixation du prétraitement	Fixez le prétraitement en utilisant la presse à chaud pour appliquer de la chaleur et appuyez sur le support d'impression.

#### 6-3-1. Dispositions pour le prétraitement

##### Éléments à préparer

Deux méthodes d'application sont disponibles pour le prétraitement : le rouleau et le pulvérisateur.

En vous référant au tableau ci-dessous, préparez ce dont vous avez besoin à l'avance.

○: Ce dont vous avez besoin  
 △: Éléments utiles, le cas échéant  
 -: Non requis

Éléments à préparer	Pour l'application au rouleau	Pour l'application au vaporisateur
Prétraitement	○	○
Eau pure	○	○
Rouleau de prétraitement	○	-
Poignée (poignée du rouleau)	○	-
Plateau	○	-
Table d'agent à appliquer	△	-
Balance	○	○
Vaporisateur	-	○
Presse à chaud	○	○
Feuille pelable	△	△
Tapis en mousse de silicone (de structure à cellules ouvertes)	△	△
Rouleau adhésif	△	△

- Prétraitement

C'est le liquide blanc qui est nécessaire au processus de prétraitement pour l'impression à l'encre blanche. Si un support d'impression n'est pas revêtu avec cet agent, aucun développement d'encre blanche n'a lieu, et la blancheur devient insuffisante. De plus, aucune couleur ne sera produite à partir des encres de couleur qui sont appliquées sur l'encre blanche. Pour appliquer le prétraitement sur un T-shirt, utilisez un vaporisateur ou un rouleau et utiliser la presse à chaud pour le fixer.

< ATTENTION >

- Assurez-vous de porter une paire de gants en plastique, un masque et des lunettes de protection pendant ce travail.
- Pour plus d'informations sur la manipulation du prétraitement, reportez-vous à la Fiche de données de sécurité émise par nos soins.

<http://sds.brother.co.jp/sdsapp/index.html>

- Eau pure  
Il s'agit d'eau distillée, d'eau purifiée, etc. qui sert à diluer le prétraitement avec celle-ci.

- Rouleau de prétraitement (en option)  
Il est utilisé pour appliquer le prétraitement sur un T-shirt. Il est conseillé d'utiliser une poignée pour le rouleau résistante à la rouille.

**<REMARQUE>**

- Fournissez séparément un plateau (récipient pour la dilution), une poignée (poignée de rouleau), une table d'agent à appliquer et une balance pour la quantité de produit à appliquer.
- Vaporisateur (disponible dans le commerce)  
Il est utilisé pour appliquer le prétraitement sur un T-shirt. Utilisez un vaporisateur (de préférence à commande électrique) qui peut émettre de fines gouttelettes. Comparé à un rouleau, un vaporisateur permet une application plus uniforme et ce facilement, mais il requiert un espace spécial pour l'utiliser.  
En plus d'un vaporisateur, un dispositif d'application de prétraitement (produit commercial) est disponible pour appliquer le prétraitement automatiquement sur un T-shirt. Selon les besoins, procurez-vous ces moyens pour une utilisation séparée.

**< ATTENTION >**

- Assurez une parfaite ventilation d'air lorsque vous travaillez sur des tâches qui génèrent du brouillard telles que l'application par pulvérisation.
- Assurez-vous de porter une paire de gants en plastique, un masque et des lunettes de protection destinés à vous protéger contre les éclaboussures de liquide pendant le travail.
- Pour plus d'informations sur la manipulation du prétraitement, reportez-vous à la Fiche de données de sécurité émise par nos soins.  
<http://sds.brother.co.jp/sdsapp/index.html>

**<IMPORTANT>**

- Si vous utilisez un vaporisateur électrique pour appliquer le prétraitement, effectuez les opérations à un endroit le plus loin possible de l'imprimante. Sinon, cela peut provoquer une panne des têtes d'impression.
- Presse à chaud  
Elle doit fournir les performances par lesquelles la zone d'impression de la platine peut être couverte et conservée à 180°C (356°F) pendant au moins 35 secondes. À l'étape de fixation du prétraitement, assurez-vous d'utiliser la presse à chaud, et non un four, pour lisser la surface.
- Feuille pelable  
Lors de l'utilisation de la presse à chaud, placez le T-shirt de sorte que ni les encres, ni le prétraitement puissent tâcher la surface de la presse de la presse à chaud. Utilisez un papier enduit de silicone ou de résine fluorée comme feuille pelable. Le résultat de l'impression aura un fini plutôt mat si un papier enduit de silicone est utilisé à l'étape de fixation de l'encre. Le résultat de l'impression aura un fini plutôt brillant si un papier enduit de résine fluorée est utilisé à l'étape de fixation de l'encre.
- Tapis en mousse de silicone (de structure à cellules ouvertes)  
Le matelas en mousse fait de silicone résiste à la chaleur. Lors de la fixation des encres ou du prétraitement avec la presse à chaud, utilisez cette mousse pour ventiler facilement la vapeur.
- Rouleau adhésif  
Utilisez-le pour éliminer les peluches sur un T-shirt ou les débris de sa surface.

- T-shirt (support d'impression)

Tissu en 100 % coton ou tissu en fil mélangé de polyester (50 % de coton minimum)

< CONSEILS >

- Bien que nous vous conseillons d'utiliser un T-shirt 100 % coton, certains textiles ne peuvent pas nécessairement garantir une bonne qualité d'impression, même s'ils sont composés en 100 % coton ou d'un mélange de fils. En particulier, pour un T-shirt fabriqué de nouveau matériau, effectuez un test d'impression au préalable sur celui-ci.
- Certains textiles peuvent laisser des empreintes visibles de prétraitement après fixation. Dans ce cas, lavez-les à l'eau.
- Effectuez un test d'impression au préalable. Les phénomènes suivants peuvent alors se produire :
  - Les textiles peuvent être décolorés par le prétraitement et ne peuvent pas retrouver leur couleur originale même après lavage.
  - Un tissu en fil mélangé de polyester de couleur foncée dissout le colorant, ce qui peut provoquer un léger changement de couleur de l'encre blanche.
  - Il est probable que le textile devienne de couleur jaunâtre une fois le prétraitement fixé.

## 6-3-2. Dilution de Prétraitement

Assurez-vous d'utiliser le prétraitement après sa dilution dans de l'eau pure.

### < ATTENTION >

- Assurez-vous de porter une paire de gants en plastique et des lunettes de protection pendant ce travail.
- Pour plus d'informations sur la manipulation du prétraitement, reportez-vous à la Fiche de données de sécurité émise par nos soins.

<http://sds.brother.co.jp/sdsapp/index.html>

### Taux de dilution

Utilisez dans la plage de rapport x3 (Prétraitement : eau pure = 1:2) (Rapport de volume).

### Méthode de dilution

#### < CONSEILS >

- La figure ci-dessous est basée sur le prétraitement (20 kg). Lors de l'utilisation de prétraitement (5 kg), retirez le bouchon et versez le produit dans le récipient, puis diluez-le avec de l'eau pure, en vous référant à l'étape (4) et les étapes subséquentes. Le rapport de dilution est le même.

- (1) Déballez le récipient de prétraitement hors du carton de transport en découpant le papier perforé le long de la ligne de découpe perforée pour ouvrir le carton.

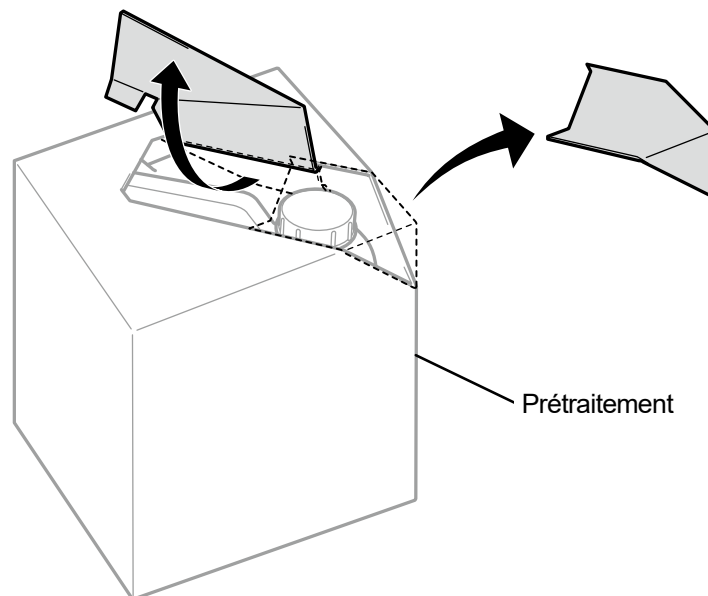

X0079

- (2) Retirez le couvercle et vissez l'autre couvercle en position.

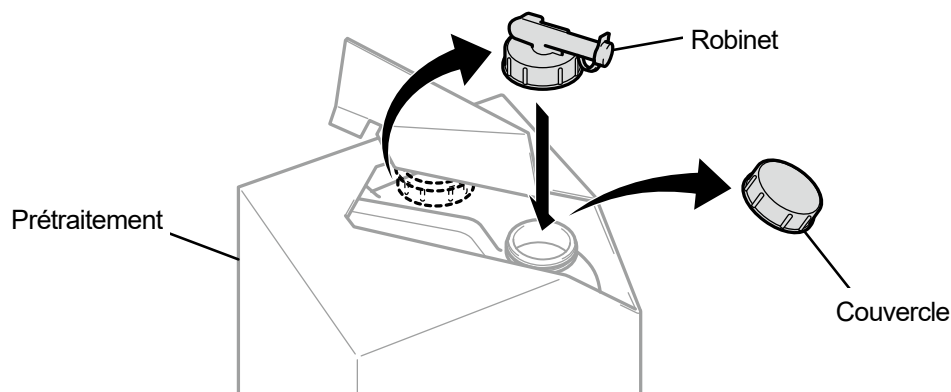

X0080

- (3) Orientez le bec verseur du mélangeur dans la position indiquée sur la figure ci-dessous.

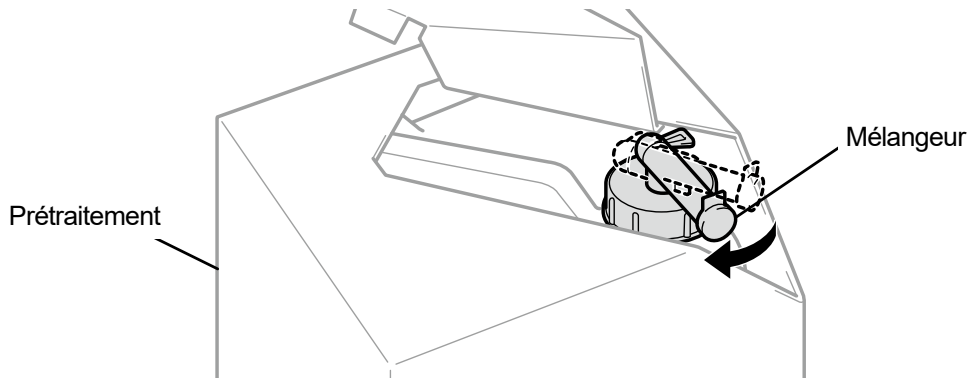

X0081

- (4) Inclinez le carton de transport du prétraitement vers un récipient de dilution pour verser le produit dans le récipient, et diluez-le avec de l'eau pure.

**<IMPORTANT>**

- Utilisez avec le taux de dilution x3 (Prétraitement : eau pure = 1:2) (Rapport de volume).
- Fermez le couvercle du récipient de dilution et secouez-le suffisamment pour fournir une concentration égale.

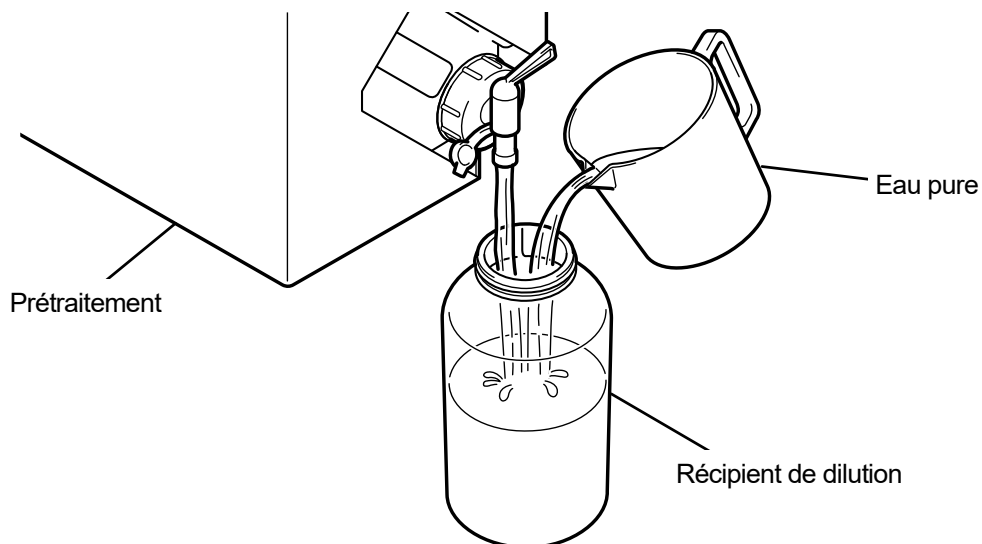

X0082

- (5) Pour garder le prétraitement en lieu sûr, fermez le mélangeur, placez le prétraitement avec le mélangeur orienté vers le haut, puis rangez le carton entier dans un endroit sûr.

### 6-3-3. Application du prétraitement

Pour que les parties prétraitées soient imprimées avec des encres, appliquez le prétraitement régulièrement sur une zone plus large que la surface d'impression.

#### < ATTENTION >

- Assurez une parfaite ventilation d'air lorsque vous travaillez sur des tâches qui génèrent du brouillard telles que l'application par pulvérisation.
- Assurez-vous de porter une paire de gants en plastique, un masque et des lunettes de protection destinés à vous protéger contre les éclaboussures de liquide pendant le travail.
- Pour plus d'informations sur la manipulation du prétraitement, reportez-vous à la Fiche de données de sécurité émise par nos soins.

<http://sds.brother.co.jp/sdsapp/index.html>

#### < IMPORTANT >

- Certains T-shirts peuvent laisser des empreintes distinctes de prétraitement après fixation. Enlevez tout résidu de prétraitement à l'eau, le cas échéant.  
En outre, certains T-shirts peuvent être décolorés par le prétraitement et ne peuvent pas retrouver leur couleur originale même après lavage.  
À la toute première impression, imprimez après avoir appliqué l'agent sur une zone test non visible.
- Si vous utilisez un vaporisateur électrique pour appliquer le prétraitement, effectuez les opérations à un endroit le plus loin possible de l'imprimante. Sinon, cela peut provoquer une panne des têtes d'impression.

#### Guide de référence de la quantité de prétraitement nécessaire

Déterminez une zone d'application et la quantité de produit selon la taille de platine. Lorsque votre zone d'application est différente de ce qui est indiqué dans le tableau ci-dessous, calculez la quantité de produit à appliquer en fonction du rapport de zone.

#### < IMPORTANT >

- En fonction du type de tissu, la qualité d'impression ne peut être garantie avec la quantité de produit de prétraitement à appliquer indiquée ci-dessous. Par conséquent, il est nécessaire de procéder à un certain nombre de tests d'impression et d'ajuster la quantité de produit à appliquer.
- Si la quantité de prétraitement à appliquer est trop petite, les empreintes du prétraitement peuvent devenir moins visibles une fois le produit fixé, et la reproduction des couleurs de l'encre blanche et des encres de couleur sur l'encre blanche va se détériorer.
- Tandis que si la quantité de prétraitement à appliquer est trop grande, les empreintes du prétraitement peuvent devenir visibles, la surface imprimée peut être endommagée ou une décoloration peut se produire après lavage.

Taille de platine	Quantité de prétraitement à appliquer
16 x 21	45 g
16 x 18	39 g
14 x 16	30 g
10 x 12	16 g
7 x 8	8 g
Format lettre/A4	15 g
Format de poche (10 x 10 cm)	3 g

## Pour une application au vaporisateur (produit commercial : de préférence à commande électrique)

- (1) Remplissez un vaporisateur avec du prétraitement dilué.

### < CONSEILS >

- Veuillez utiliser un vaporisateur (de préférence à commande électrique) qui peut émettre de fines gouttelettes.

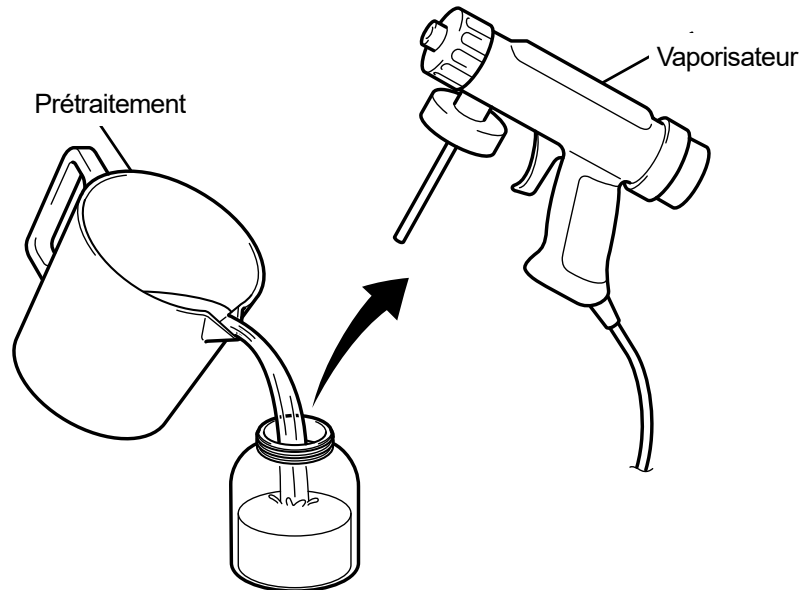

X0083

- (2) Placez un T-shirt à plat sur une surface plane ou appuyez-le contre un mur, et appliquez le prétraitement dessus de façon uniforme.

### < ATTENTION >

- Assurez une parfaite ventilation d'air lorsque vous travaillez sur des tâches qui génèrent du brouillard telles que l'application par pulvérisation.
- Assurez-vous de porter une paire de gants en plastique, un masque et des lunettes de protection destinés à vous protéger contre les éclaboussures de liquide pendant le travail.
- Pour plus d'informations sur la manipulation du prétraitement, reportez-vous à la Fiche de données de sécurité émise par nos soins.

<http://sds.brother.co.jp/sdsapp/index.html>

### <IMPORTANT>

- Si vous utilisez un vaporisateur électrique pour appliquer le prétraitement, effectuez les opérations à un endroit le plus loin possible de l'imprimante. Sinon, cela peut provoquer une panne des têtes d'impression.

### < CONSEILS >

- Prenez note que le prétraitement ne passera à travers le T-shirt (verso), si vous mettez une plaque intermédiaire dans le T-shirt. Retirez la plaque intermédiaire du T-shirt avant l'étape de pressage.
- Lorsque vous êtes encore peu habitué à l'application au vaporisateur, exécutez-la tout en pesant la quantité de produit avec une balance.

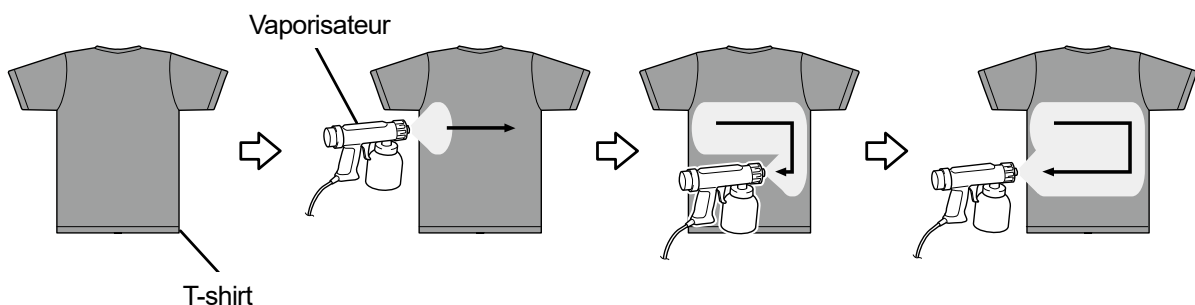

X0084

### Pour une application avec un rouleau de prétraitement (en option)

- (1) Préparez un plateau en polypropylène ou similaire, une poignée (poignée de rouleau), une balance pour peser la quantité de produit à appliquer et une table d'agent à appliquer.

#### < CONSEILS >

- Il est plus pratique pour vous d'utiliser une table d'agent à appliquer qui peut couvrir la zone d'impression, car elle empêche le prétraitement de traverser le dessous de la zone.

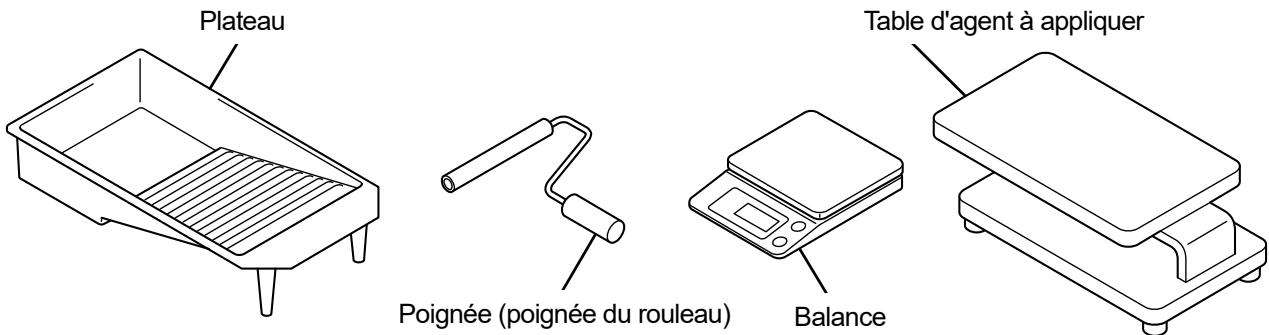

X0086

- (2) Pesez un T-shirt avant d'appliquer le prétraitement dessus afin de connaître à la fin la quantité d'agent que vous avez appliquée.

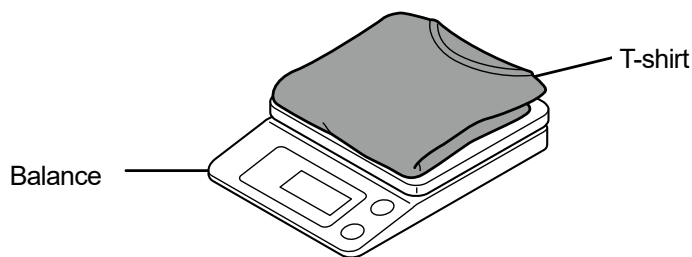

X0087

- (3) Faites glisser un T-shirt sur la table d'agent à appliquer, avec son côté d'impression vers le haut.

#### < CONSEILS >

- Prenez note que l'agent de prétraitement ne passera à travers le T-shirt (verso) si vous mettez une plaque intermédiaire à l'intérieur du T-shirt lorsqu'il n'y a pas de table de revêtement.

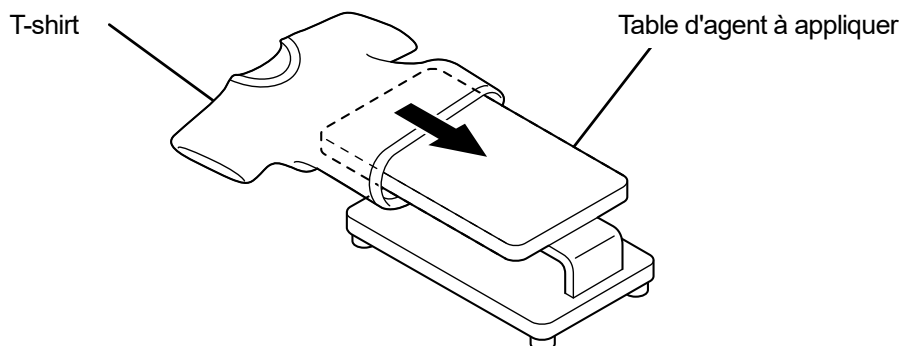

X0088

- (4) Attachez le rouleau de prétraitement à la poignée (poignée du rouleau).

< CONSEILS >

- Utilisez une poignée disponible dans le commerce avec un rouleau qui s'adapte au diamètre intérieur du rouleau de prétraitement de 21 mm.

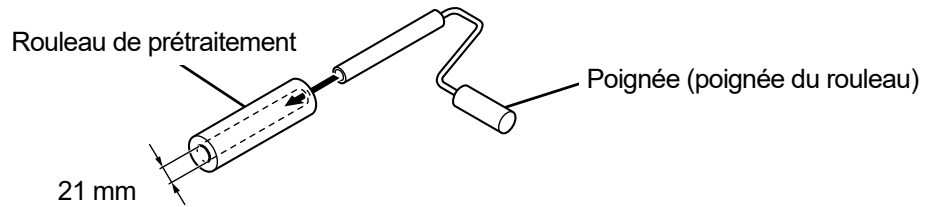

X0089

- (5) Versez le prétraitement dilué dans le bac et trempez le rouleau de prétraitement dans l'agent de sorte qu'il soit humidifié avec cet agent.

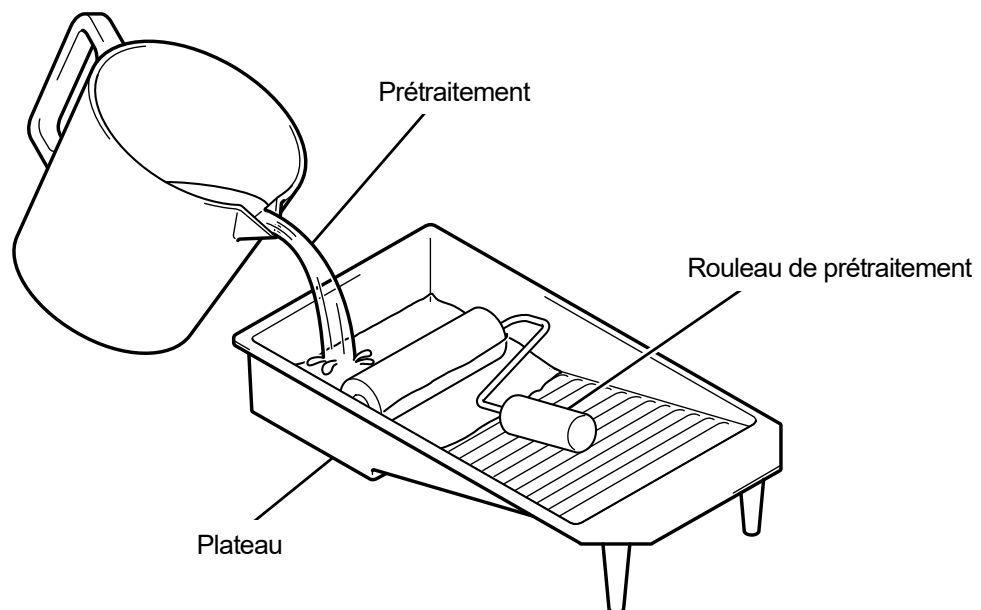

X0090

- (6) Appuyez le rouleau de prétraitement suffisamment contre la planche d'essorage du bac et essorez le produit en surplus du rouleau.

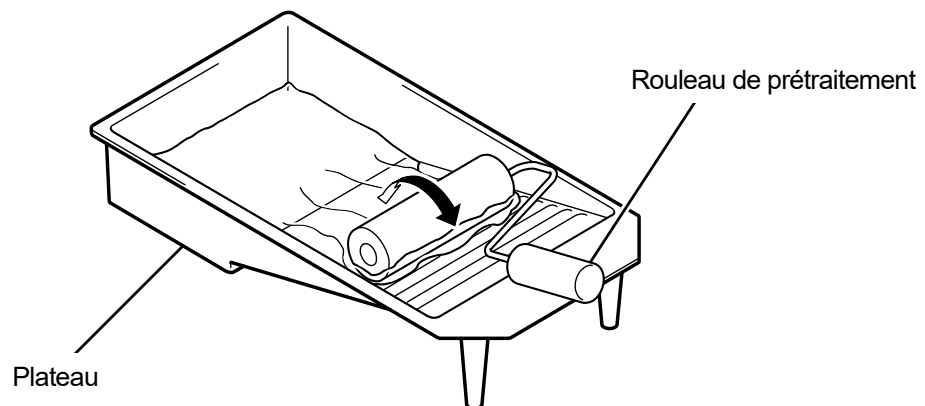

X0091

- (7) Faites rouler le rouleau de prétraitement sur le T-shirt dans le sens de la longueur et appliquez l'agent uniformément sur la plage d'impression.

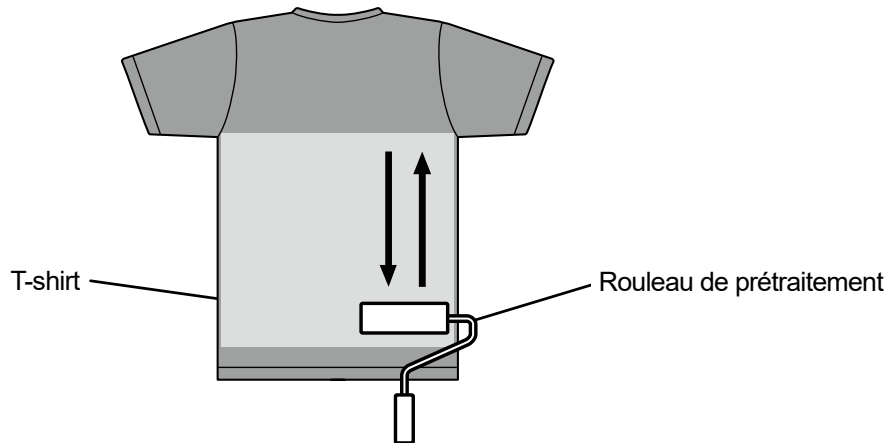

X0092

- (8) Faites rouler le rouleau de prétraitement sur le T-shirt dans le sens de la largeur et appliquez l'agent uniformément sur la plage d'impression.

< CONSEILS >

- Suivant la différence de force que vous appliquez sur le rouleau de prétraitement, le prétraitement peut ne pas être appliqué uniformément sur un T-shirt. Faites rouler le rouleau de prétraitement de façon répétée sur chaque zone pour appliquer l'agent uniformément sur cette zone.
- Lorsqu'une zone (espace) ne parvient pas à être revêtue du prétraitement ou en cas d'application inégale sur toute autre zone, trempez de nouveau le rouleau de prétraitement dans l'agent, et appliquez l'agent uniformément dans cette zone.

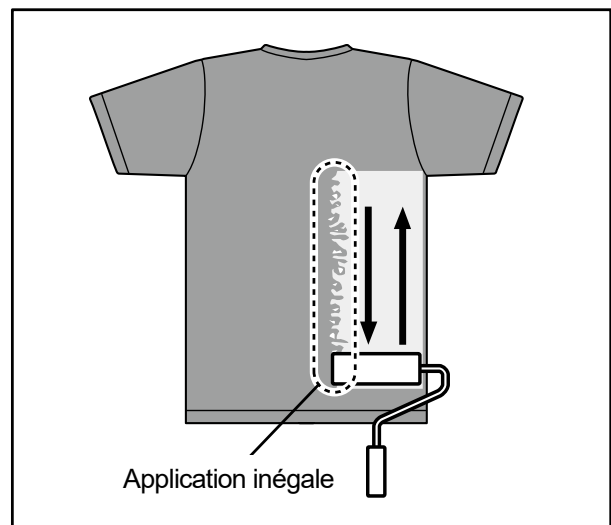
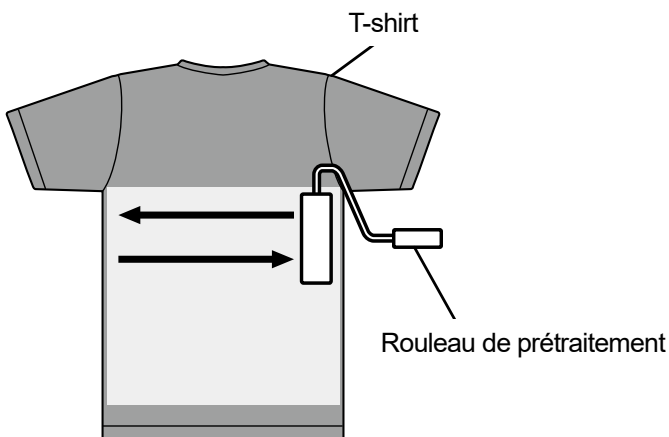

X0093

- (9) Pesez le T-shirt pour vérifier si la quantité nécessaire de prétraitement a été appliquée dessus.

< CONSEILS >

- Pour la quantité de prétraitement nécessaire ➡ "6-3-3. Application du prétraitement >>P.128".
- Si la quantité de produit appliqué est faible, la reproduction couleur des encres blanches et des encres de couleur sur l'encre blanche va se détériorer.
- Tandis que si la quantité appliquée est trop grande, le T-shirt risque de durcir, les traces de prétraitement risquent d'être visibles ou la solidité au lavage se détériorer et ainsi de suite une fois le prétraitement fixé.

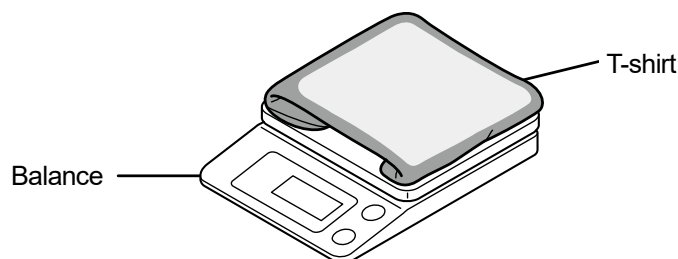

X0094

### Entretien du rouleau de prétraitement

Si vous continuez à utiliser le rouleau de prétraitement dans un état où des peluches, des morceaux de fils, de la poussière, etc. restent attachés à sa surface, votre application pourrait ne pas être uniforme.

Dans ce cas, utilisez une brosse à dents ou une autre brosse pour enlever les peluches de la surface.

< ATTENTION >

- Assurez-vous de porter une paire de gants en plastique et des lunettes de protection pendant ce travail.
- Pour plus d'informations sur la manipulation du prétraitement, reportez-vous à la Fiche de données de sécurité émise par nos soins.

<http://sds.brother.co.jp/sdsapp/index.html>

<REMARQUE>

- Après l'utilisation du rouleau de prétraitement, mettez-le dans un sac en plastique hermétique, ou similaire, pour l'empêcher de sécher, puis stockez-le dans un endroit plat et dans une position verticale.

De plus, lorsqu'il est inutilisé pendant deux semaines ou plus, lavez-le bien à l'eau courante, et laissez-le sécher dans une zone ombragée avant de le réutiliser.

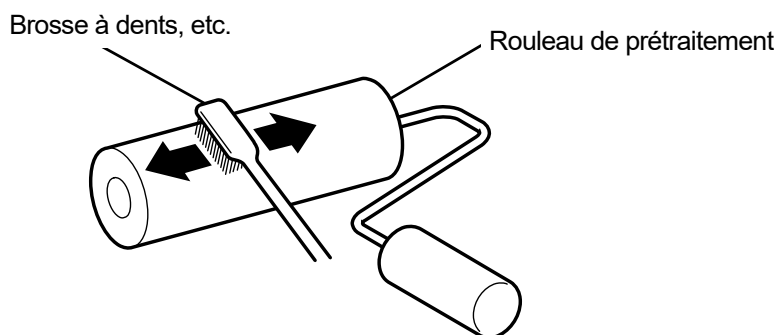

X0095

### 6-3-4. Fixation du prétraitement

#### < ATTENTION >

- Étant donné que l'opération va générer du brouillard, assurez une parfaite ventilation de l'air.
- Assurez-vous de porter une paire de gants en plastique, un masque et des lunettes de protection destinés à vous protéger contre les éclaboussures de liquide pendant le travail.
- Pour plus d'informations sur la manipulation du prétraitement, reportez-vous à la Fiche de données de sécurité émise par nos soins.

<http://sds.brother.co.jp/sdsapp/index.html>

#### < CONSEILS >

- Du fait que le prétraitement ne sera pas plus efficace s'il est séché dans un four ou à l'air libre, veillez à utiliser la presse à chaud. Comme le four ne lie pas les peluches, l'agent risque d'être appliqué de façon inégale sur une impression blanche.
- Lorsque vous placez un T-shirt sur la presse à chaud, ajustez-le de manière à ce que la surface du T-shirt soit aplanie, placez une feuille pelable sur toute la zone de la presse, et exercez une pression dessus.
- Prenez note que dans toute zone où le prétraitement est fixé, l'effet de ce dernier peut se détériorer ou l'agent peut être appliqué de façon inégale si cette zone est humidifiée une nouvelle fois.
- Ne touchez pas la zone traitée avec votre main une fois le prétraitement fixé.
- Une fois le prétraitement fixé, ne touchez pas et ne superposez pas les T-shirts.
- Évitez de laisser le prétraitement tel quel dans des zones très humides.
- Si le produit n'est pas contrôlé pendant longtemps, utilisez la presse à chaud pour appliquer de la pression sur un T-shirt immédiatement avant l'impression afin de bien le sécher.

#### Lignes directrices sur les conditions de fixation du prétraitement

La température/durée de fixation mentionnée ci-dessous servent de lignes directrices seulement, et les conditions optimales varient avec votre presse à chaud. Assurez-vous d'effectuer la fixation après avoir vérifié la température et les résultats de fixation au préalable.

#### < CONSEILS >

- Avant et pendant un processus de fixation, vérifiez la température de la presse à chaud. Si la fixation est effectuée en continu, la température de la presse à chaud diminue, causant une mauvaise fixation du prétraitement. Dans ce cas, la blancheur ne peut être reproduite parce que l'encre blanche pénètre dans le tissu d'un T-shirt.
- Une telle pression est requise pour aplanir suffisamment la surface. Comme les conditions de fixation diffèrent avec la presse à chaud, vérifiez le résultat de la fixation de l'encre à l'avance et ajustez la pression.
- S'il n'est pas suffisamment sec après avoir appuyé pendant 35 secondes, allongez la durée tout en vérifiant l'état de séchage du prétraitement.
- Les valeurs suivantes devraient être considérées qu'à titre de référence uniquement, car les conditions de fixation optimales dépendent de la quantité de prétraitement à appliquer.

Température	Durée
180°C (356°F)	35 secondes

- (1) Placez le tapis en mousse de silicone, le T-shirt et la feuille pelable en position sous la presse à chaud d'abord, puis fixez correctement le prétraitement.

< CONSEILS >

- Des gouttelettes d'eau apparaissent autour de la presse à chaud pour évaporer l'eau contenue dans le prétraitement par la chaleur de la presse à chaud. Gardez votre espace de travail propre de façon à ce que la surface à traiter avec l'agent ne soit pas mouillée.
- Une feuille pelable doit être utilisée si nécessaire, en fonction de la presse à chaud que vous utilisez.

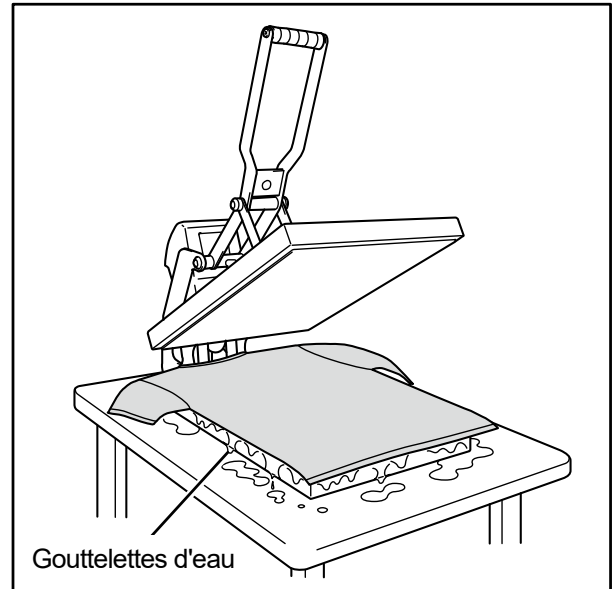
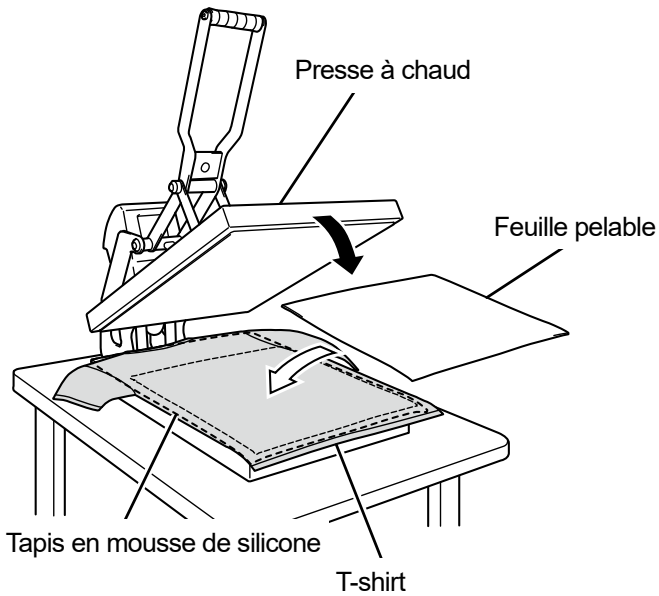

X0096

- (2) Retirez le T-shirt de la presse à chaud de sorte que la chaleur de la vapeur s'en échappe.

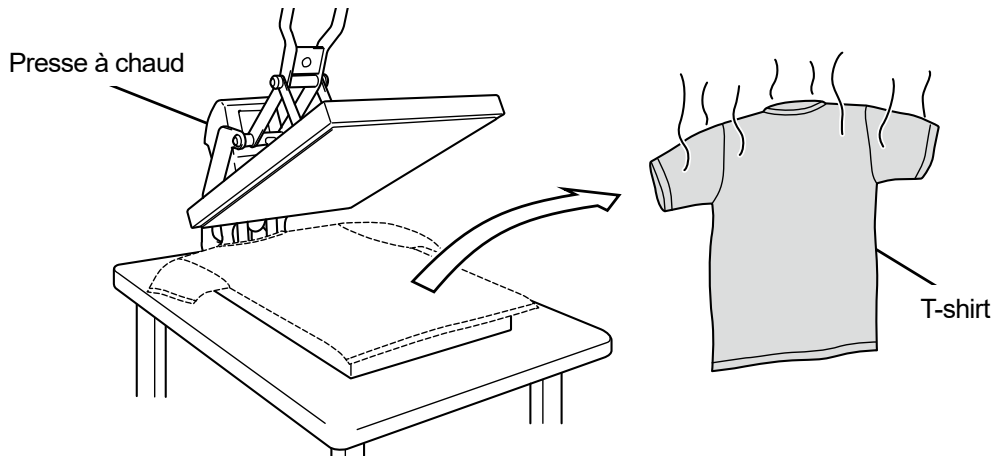

X0097

## 6-4. Réglage de la platine

Remplacez la platine en cours d'utilisation par une autre plus adaptée au support à imprimer.

### < CONSEILS >

- Dans les cas où une platine d'une taille optionnelle de 10x12 est utilisée, assurez-vous que la bonne « taille de platine » a été sélectionnée dans le menu de réglage du pilote d'imprimante. ➡"5-4-1. Sélectionnez la taille de la platine >>P.93".
- Lors de l'utilisation d'une platine 16x21 ➡"6-4-3. Avec une platine 16x21 >>P.149".

### 6-4-1. Remplacement de la platine en cours d'utilisation avec une autre platine

- (1) Sur le panneau de commande, appuyez sur  et déplacez la platine vers l'avant de l'imprimante.

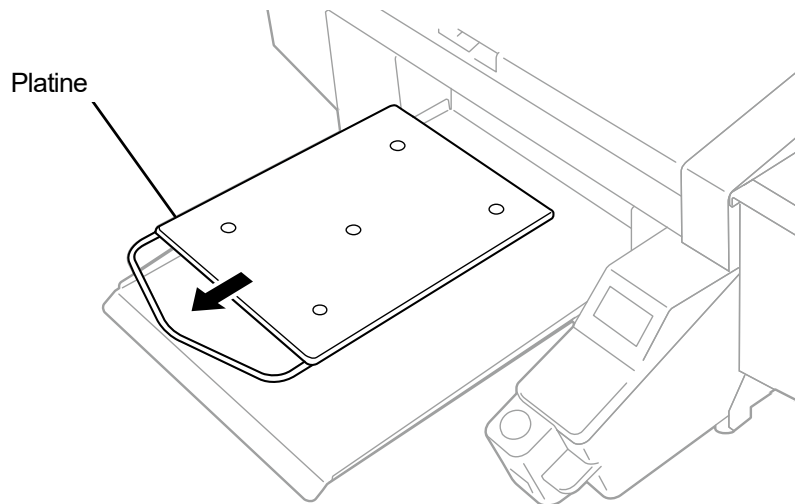

X0461

- (2) Desserrez le levier de fixation de la platine en le faisant pivoter de un à deux tours.

### < CONSEILS >

- En fonction de la hauteur de la platine, le levier de fixation de la platine peut frapper contre la platine, et empêcher toute rotation. Dans ce cas, déplacez le levier de fixation de la platine dans le sens (a), tirez le bord du levier de fixation de la platine vers l'avant comme illustré dans (b), puis desserrez-le de nouveau.

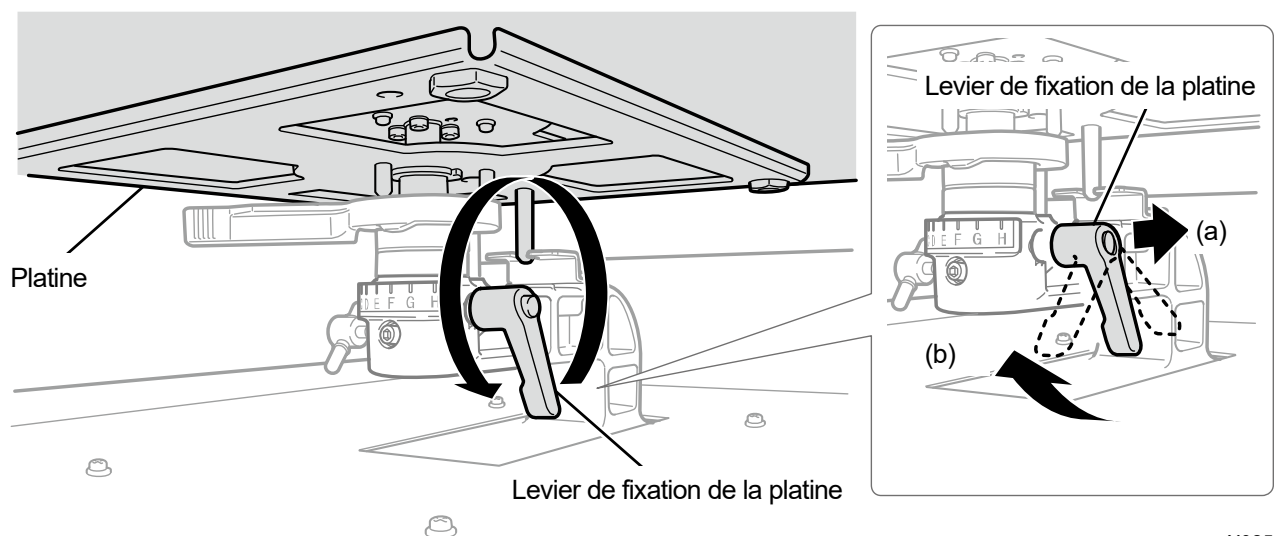

X0257

- (3) Retirez la platine en la déplaçant droit vers le haut en la tenant par les deux côtés.

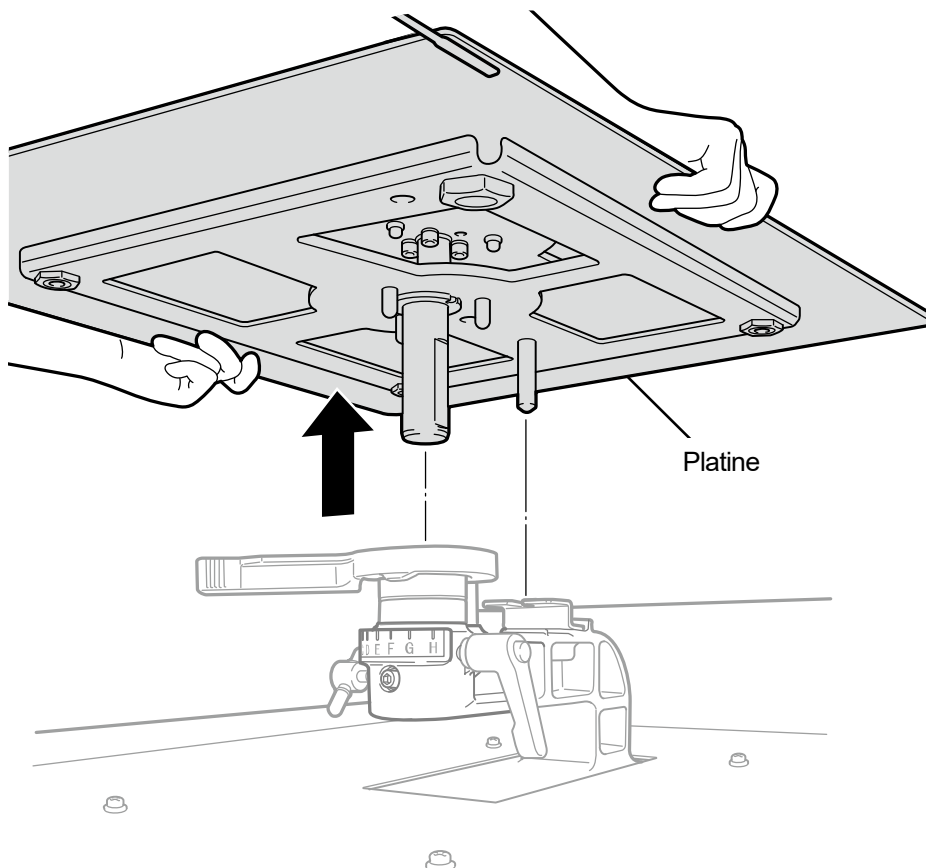

X0258

- (4) Placez une autre platine à utiliser en la positionnant directement par le dessus.

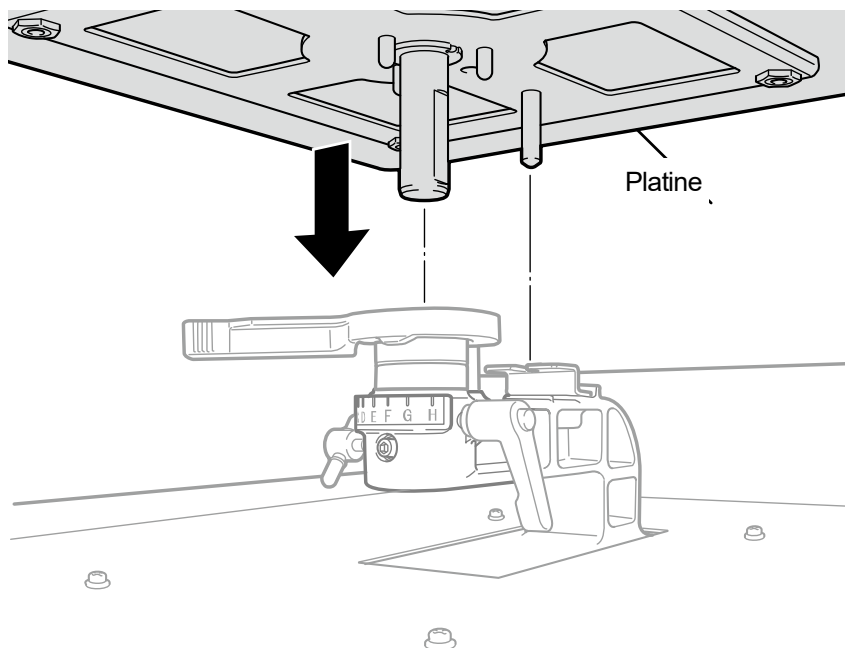

X0259

- (5) Serrez le levier de fixation de la platine.

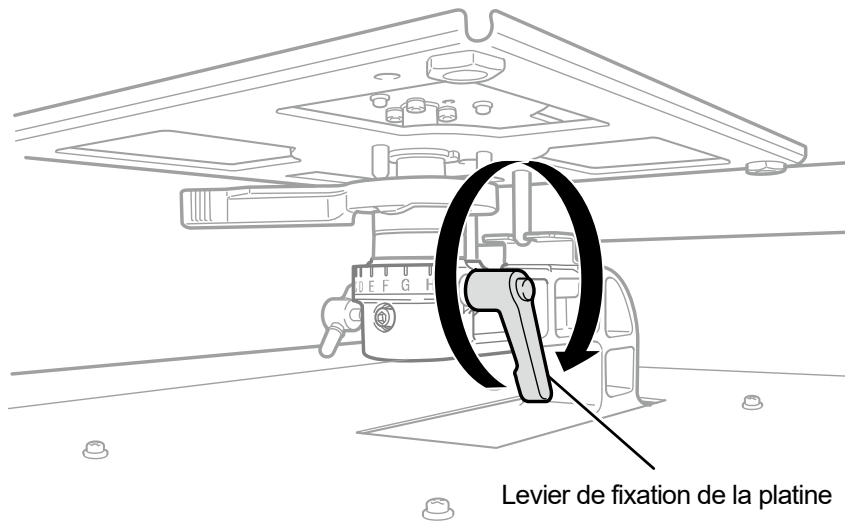

X0260

## 6-4-2. Réglage en hauteur de la platine

En cas d'impression constante sur des tissus épais, la hauteur de platine peut être abaissée d'un maximum de 30 mm en réglant le palier de la platine et les colliers.

### < CONSEILS >

- Veuillez consulter le tableau ci-dessous pour la plage de réglage en hauteur de la platine (hauteur A, mesurée à partir du levier de réglage de la hauteur de la platine ; avec les pièces standard installées).
- Les entretoises sont installées sur votre imprimante de manière à ce que la hauteur corresponde à la valeur de référence. Ne modifiez pas le nombre d'entretoises.
- Lors de l'utilisation de la platine 16x21, celle-ci peut être utilisée uniquement dans la position la plus basse. Retirez tous les colliers avant de monter la platine. Prenez note également que la plage de réglage en hauteur de la platine 16x21 est de 10 mm maximum.
- Lors du réglage de la hauteur, placez le verrou du levier de réglage de la hauteur de la platine dans la rainure correspondante sur le palier de la platine.

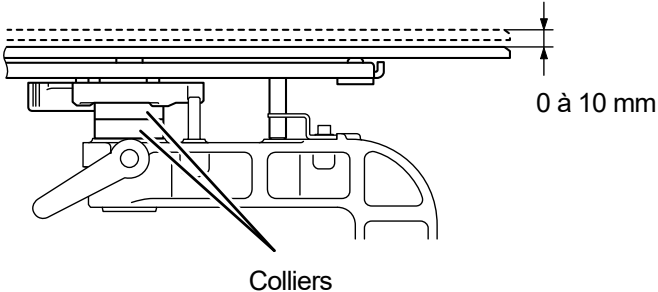
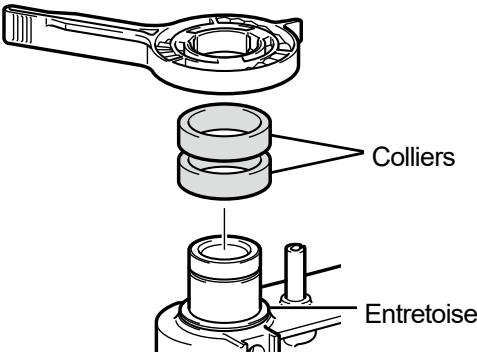
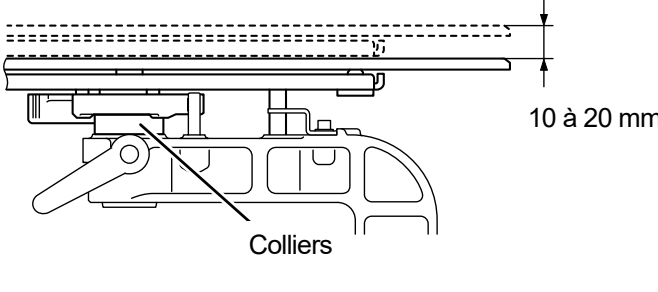
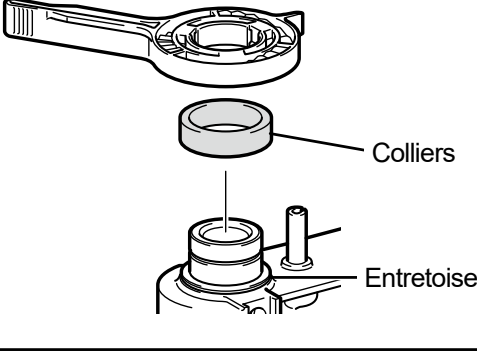
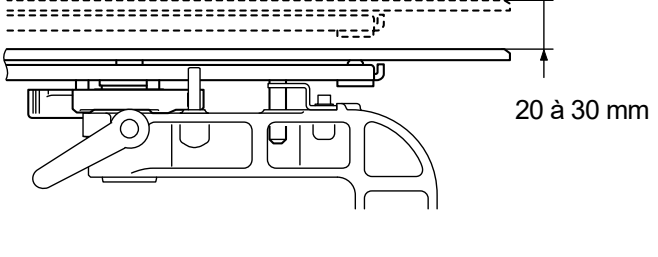
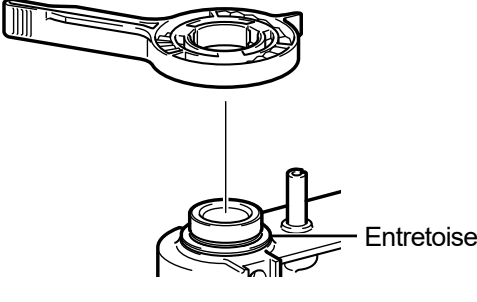
 <p>0 à 10 mm</p> <p>Colliers</p>	 <p>Colliers</p> <p>Entretoise</p>
 <p>10 à 20 mm</p> <p>Colliers</p>	 <p>Colliers</p> <p>Entretoise</p>
 <p>20 à 30 mm</p>	 <p>Entretoise</p>

X0102

Cas d'une platine 16x21

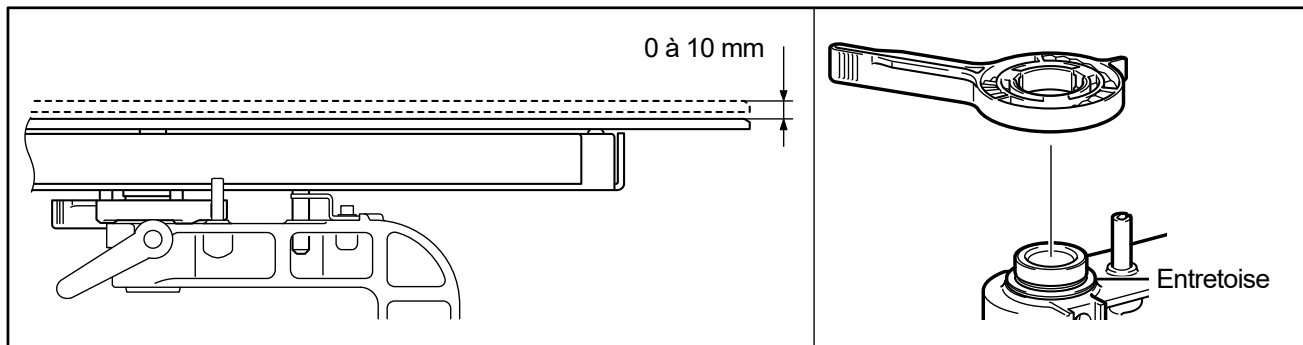

X0165

À titre d'exemple, les cas où la hauteur de platine est réglée à la position la plus basse depuis la position standard et à la position centrale depuis la position la plus basse sont décrits ci-dessous.

### De la position standard à la position la plus basse

- (1) Détachez la platine.
- (2) Retirez le levier de fixation de la platine, le levier de réglage de la hauteur de la platine et les colliers.

Le nombre de colliers et la plage de réglage de la hauteur sont les suivants :

Position	Hauteur	Nombre de colliers
Position la plus haute (standard)	0 à 10 mm	2
Position centrale	10 à 20 mm	1
Position la plus basse	20 à 30 mm	Aucun

Boîtier de platine 16×21

		Nombre de colliers
Position la plus basse	0 à 10 mm	Aucun

#### < CONSEILS >

- Les entretoises sont installées sur votre imprimante de manière à ce que la hauteur corresponde à la valeur de référence. Ne modifiez pas le nombre d'entretoises.

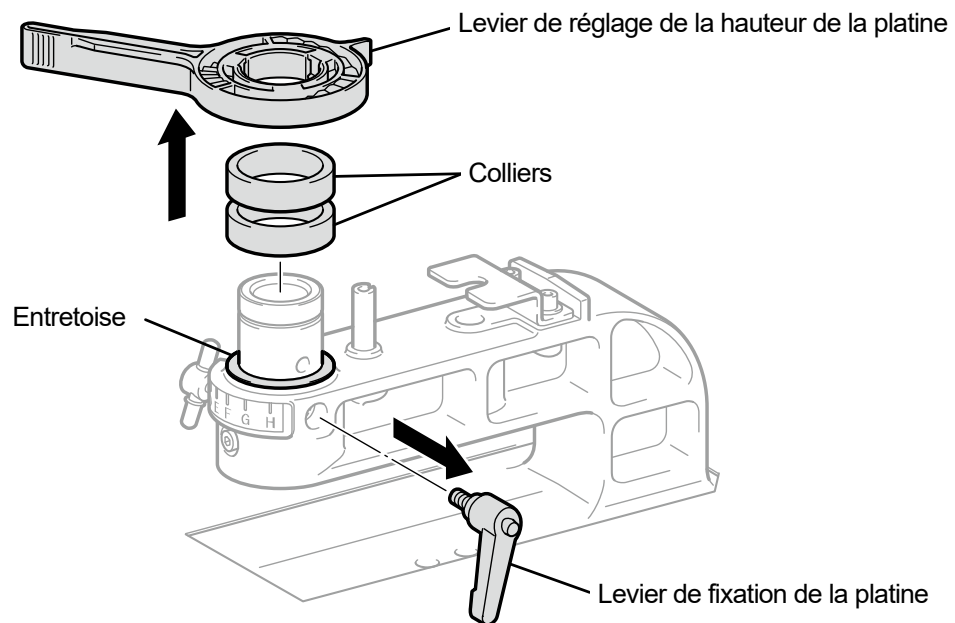

X0261

**(3)** Fixez le levier de réglage de la hauteur de la platine au palier de la platine.

## &lt; ATTENTION &gt;

- Fixez le levier de réglage de la hauteur de la platine à l'emplacement tel qu'illustré dans la figure ci-dessous. Le levier installé à la position incorrecte interférera avec la butée lorsque la platine est installée.

## &lt; CONSEILS &gt;

- Lors du réglage de la hauteur, placez le verrou du levier de réglage de la hauteur de la platine dans la rainure correspondante sur le palier de la platine.

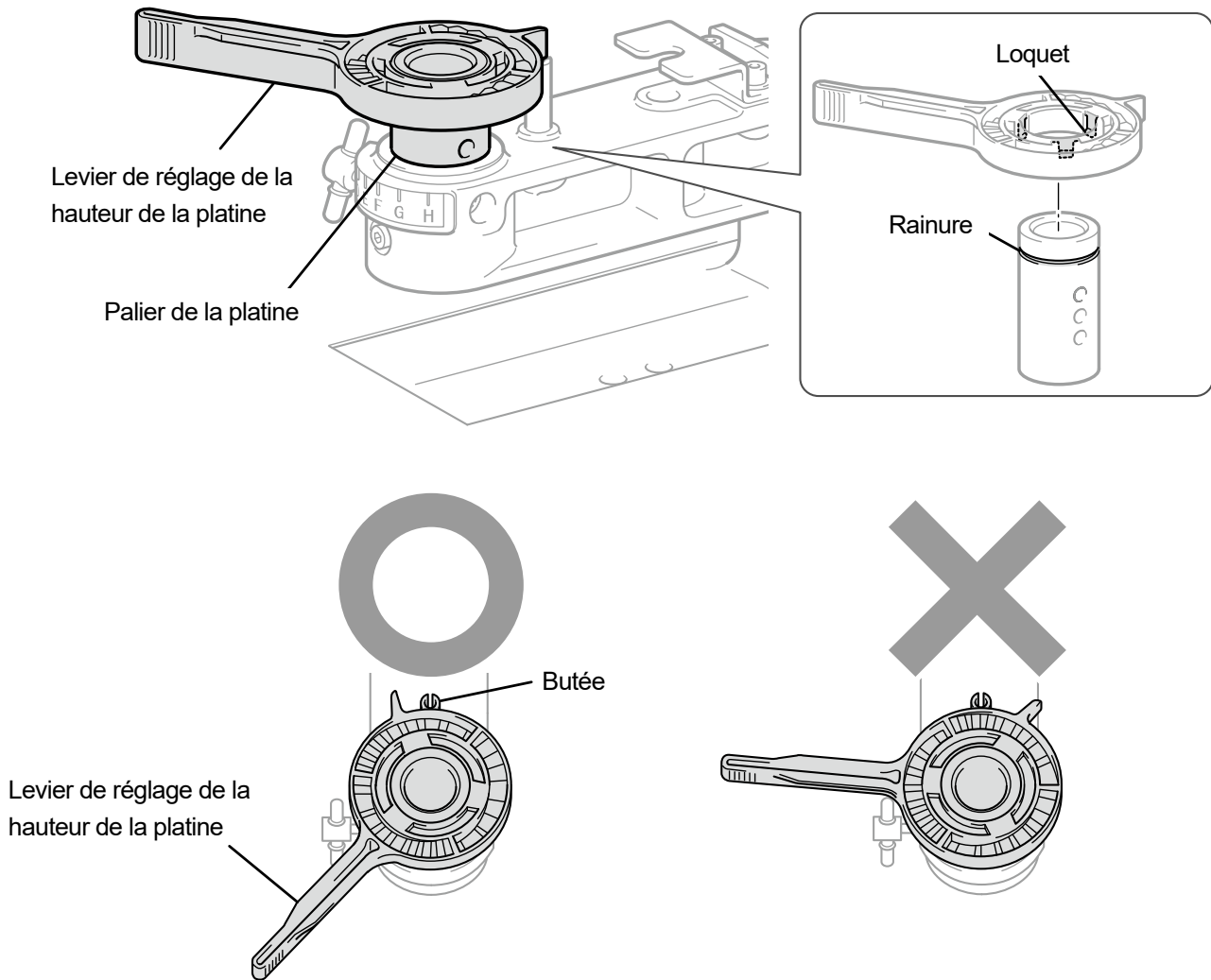

X0262

- (4) Vérifiez que la position d'extrémité du levier de réglage de la hauteur de la platine est alignée sur celle du palier de la platine.

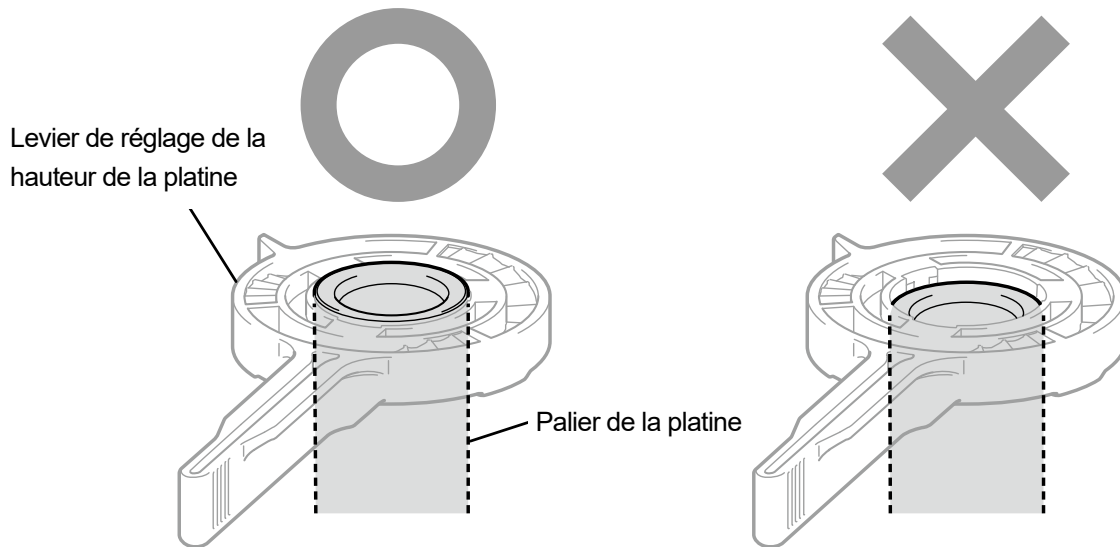

X0208

- (5) Desserrez la molette tout en maintenant le levier de réglage de la hauteur de la platine et abaissez le palier de la platine et le levier de commande de hauteur.

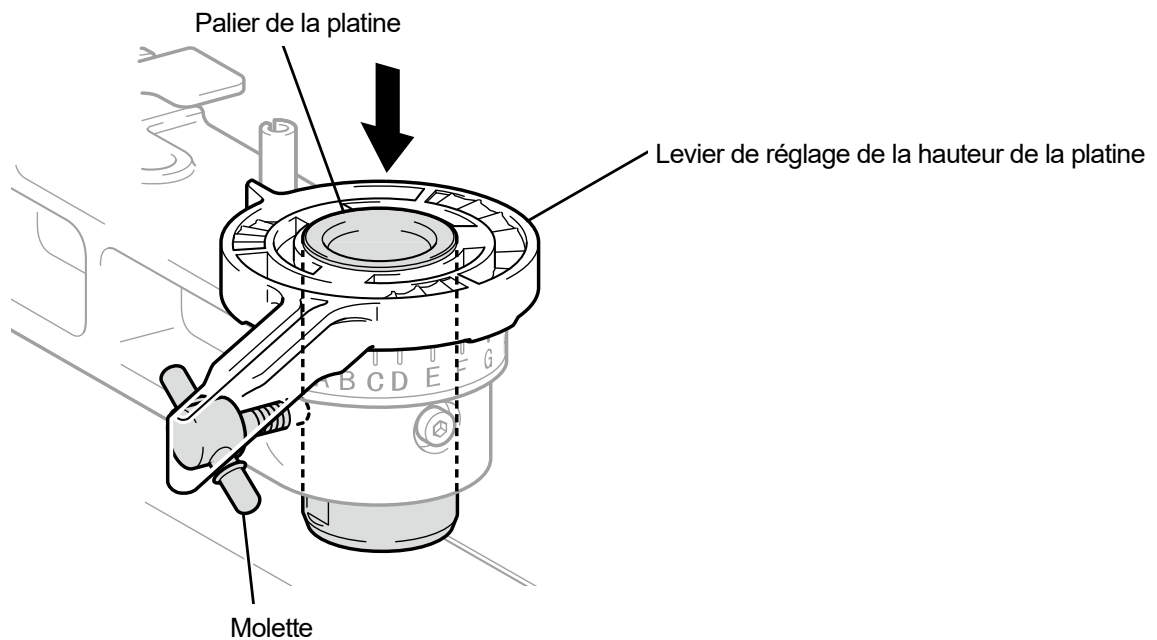

X0263

**(6)** Utilisez le levier de fixation de la platine afin d'immobiliser temporairement la platine.

Le nombre de colliers et la position du trou de vis pour le palier de la platine diffèrent en fonction de la hauteur de la platine ajustée.

**< CONSEILS >**

- Si vous réglez la hauteur de platine à sa position la plus basse, retirez tous les colliers et fixez temporairement le palier de la platine à son trou de vis le plus haut.
- Si vous réglez la hauteur de platine à sa position moyenne, attachez un collier et fixez temporairement le palier de la platine à son trou de vis du milieu.
- Si vous réglez la hauteur de platine à sa position la plus haute, attachez deux colliers et fixez temporairement le palier de la platine à son trou de vis le plus bas.

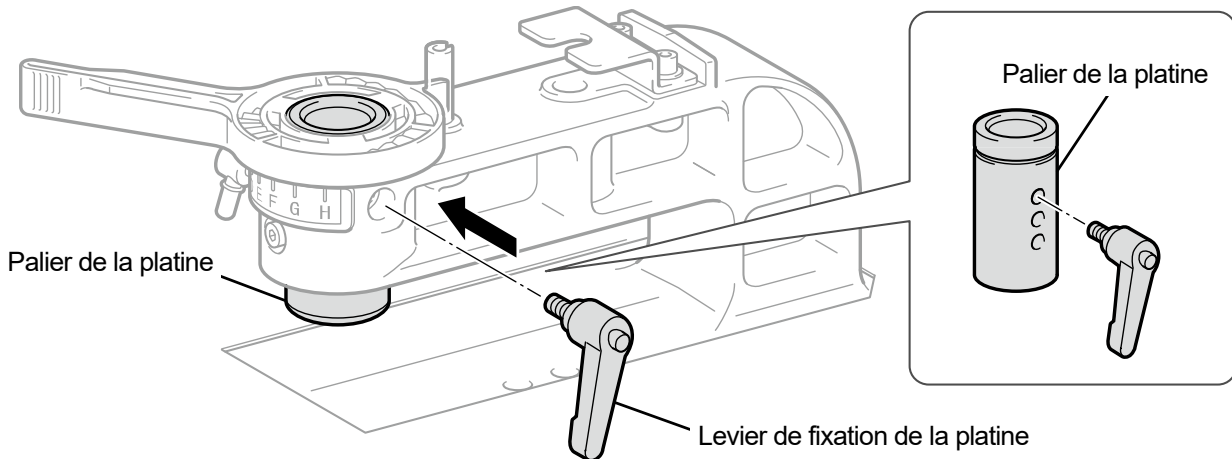

X0264

**(7)** Serrez la molette qui fixe le palier de la platine en position.

**< CONSEILS >**

- Alignez le centre du levier de fixation de la platine avec la position comme illustré dans la figure ci-dessous, puis fixez le palier de la platine en position.

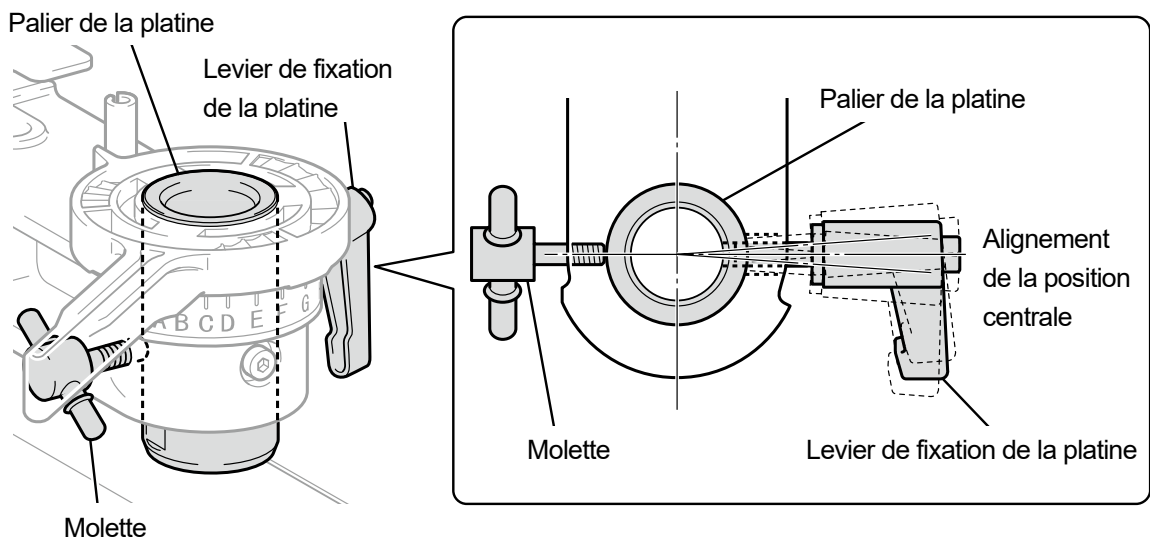

X0265

**(8)** Insérez la platine à utiliser et serrez le levier de fixation de la platine.

## Depuis la position la plus basse à la position centrale

- (1) Détachez la platine.
- (2) Retirez le levier de fixation de la platine, le levier de réglage de la hauteur de la platine.

Le nombre de colliers et la plage de réglage de la hauteur sont les suivants :

Position	Hauteur	Nombre de colliers
Position la plus haute (standard)	0 à 10 mm	2
Position centrale	10 à 20 mm	1
Position la plus basse	20 à 30 mm	Aucun

Boîtier de platine 16×21

Position	Hauteur	Nombre de colliers
Position la plus basse	0 à 10 mm	Aucun

### < CONSEILS >

- Les entretoises sont installées sur votre imprimante de manière à ce que la hauteur corresponde à la valeur de référence. Ne modifiez pas le nombre d'entretoises.

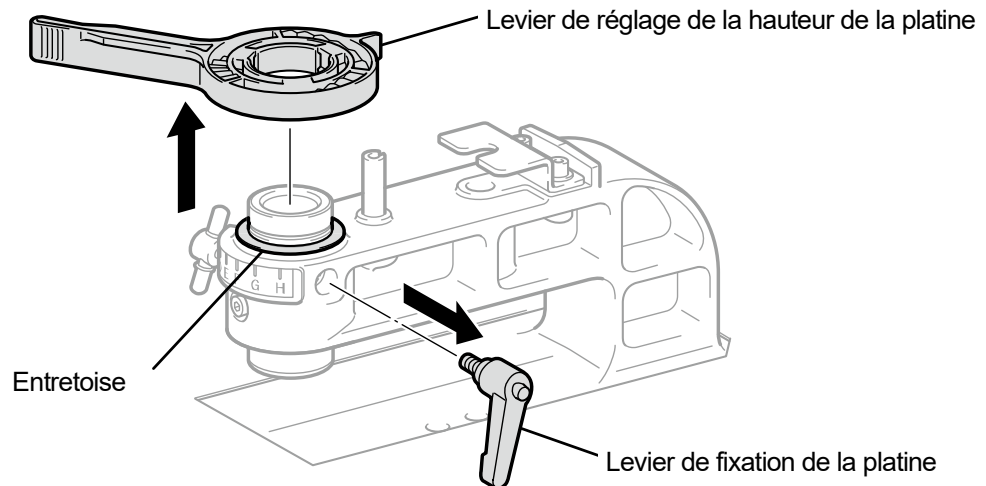

X0266

- (3) Desserrez la molette tout en maintenant le palier de la platine et soulevez le palier de la platine vers le haut pour serrer à nouveau la molette.

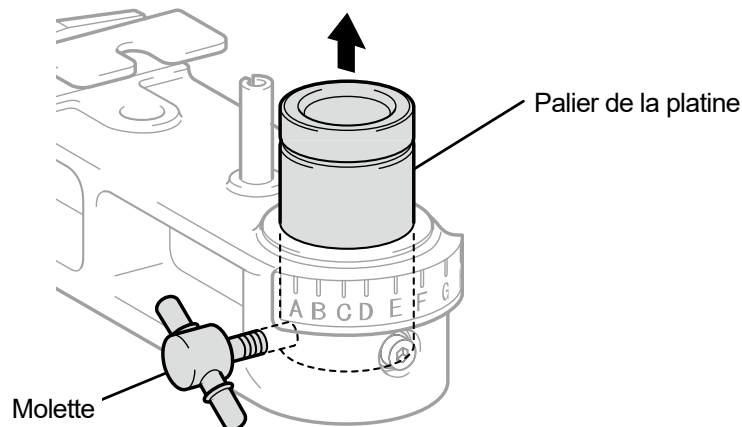

X0267

(4) Attachez le collier.

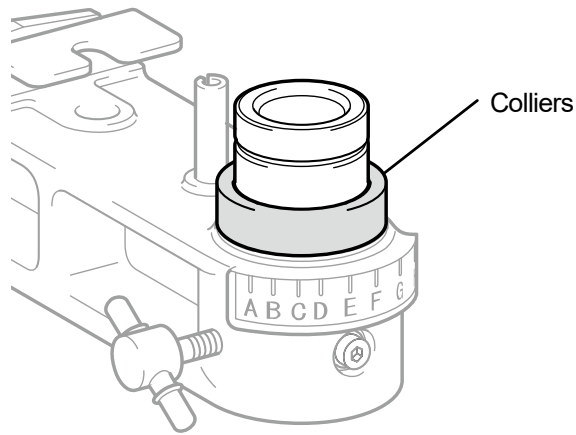

X0268

(5) Fixez le levier de réglage de la hauteur de la platine au palier de la platine.

< ATTENTION >

- Fixez le levier de réglage de la hauteur de la platine à la position indiquée ci-dessous. Le levier installé à la position incorrecte interfèrera avec la butée lorsque la platine est installée.

< CONSEILS >

- Lors du réglage de la hauteur, placez le verrou du levier de réglage de la hauteur de la platine dans la rainure correspondante sur le palier de la platine.

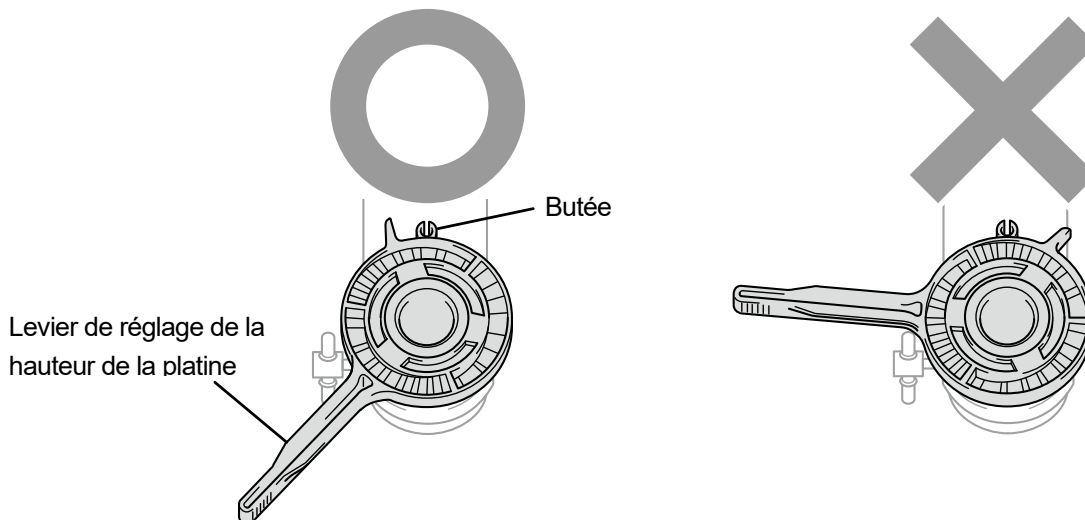
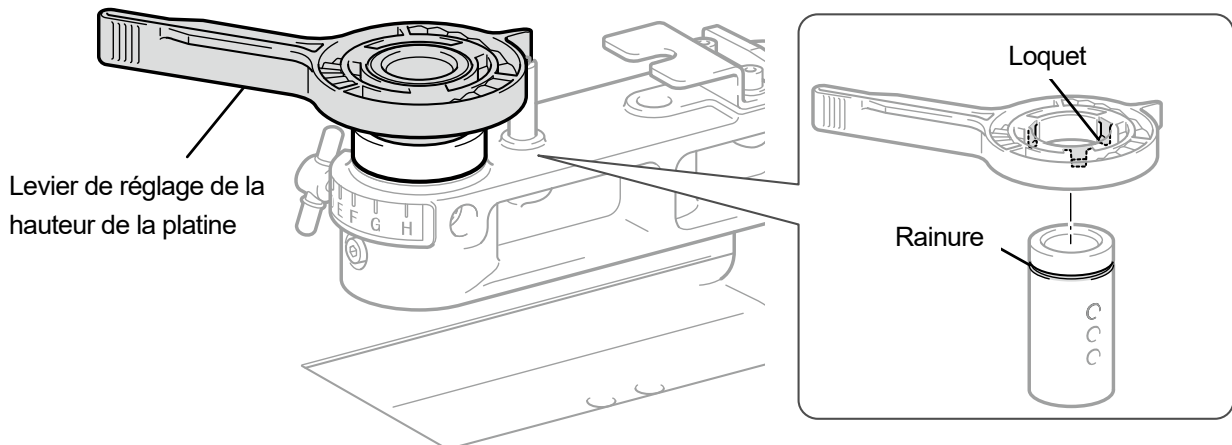

X0269

- (6) Vérifiez que la position d'extrémité du levier de réglage de la hauteur de la platine est alignée sur celle du palier de la platine.

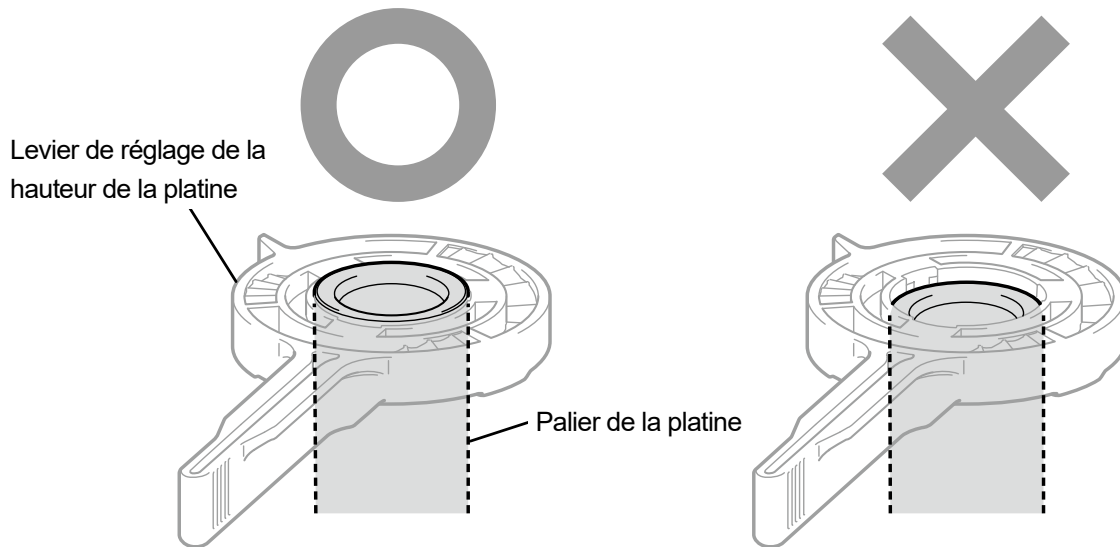

X0208

- (7) Desserrez la molette tout en maintenant le levier de réglage de la hauteur de la platine et abaissez le palier de la platine et le levier de commande de hauteur.

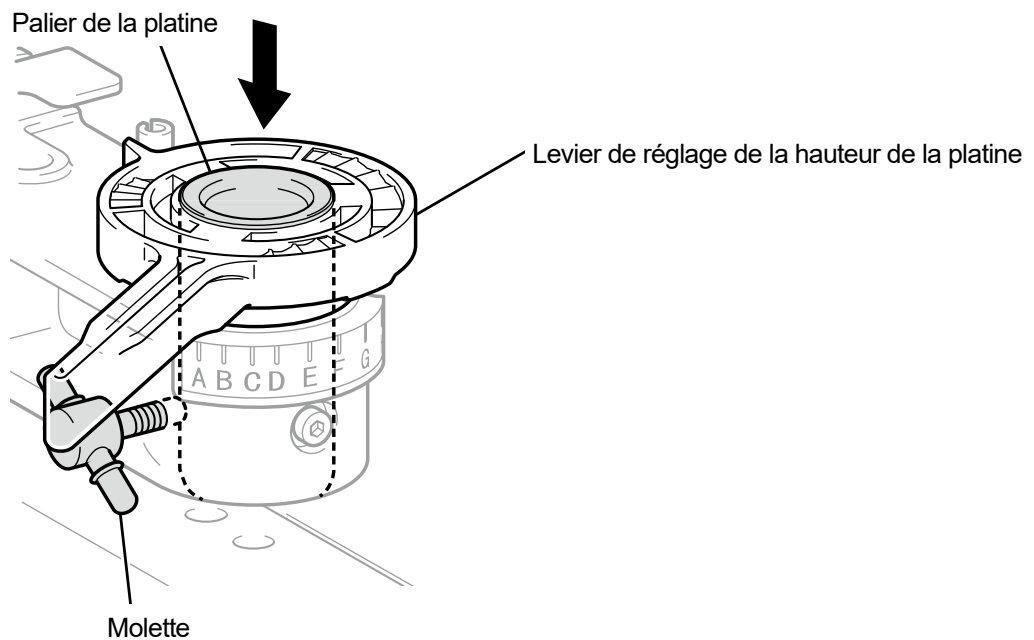

X0270

**(8)** Utilisez le levier de fixation de la platine afin d'immobiliser temporairement la platine.

Le nombre de colliers et la position du trou de vis pour le palier de la platine diffèrent en fonction de la hauteur de la platine ajustée.

< CONSEILS >

- Si vous réglez la hauteur de platine à sa position la plus basse, retirez tous les colliers et fixez temporairement le palier de la platine à son trou de vis le plus haut.
- Si vous réglez la hauteur de platine à sa position moyenne, placez un collier et fixez temporairement le palier de la platine à son trou de vis du milieu.
- Si vous réglez la hauteur de platine à sa position la plus haute, attachez deux colliers et fixez temporairement le palier de la platine à son trou de vis le plus bas.

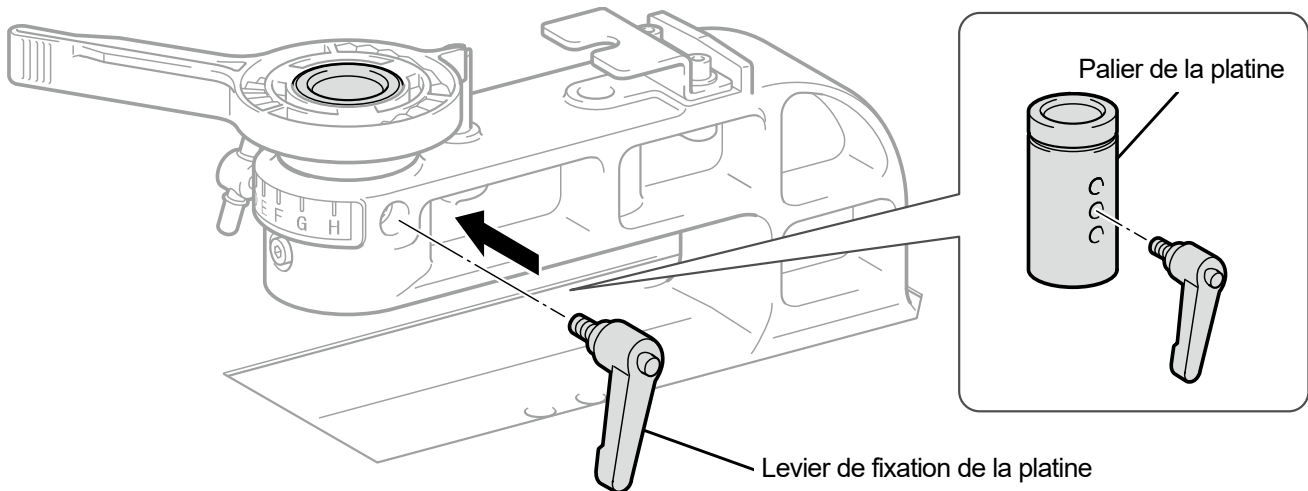

X0271

**(9)** Serrez la molette qui fixe le palier de la platine en position.

< CONSEILS >

- Alignez le centre du levier de fixation de la platine avec la position comme illustré dans la figure ci-dessous, puis fixez le palier de la platine en position.

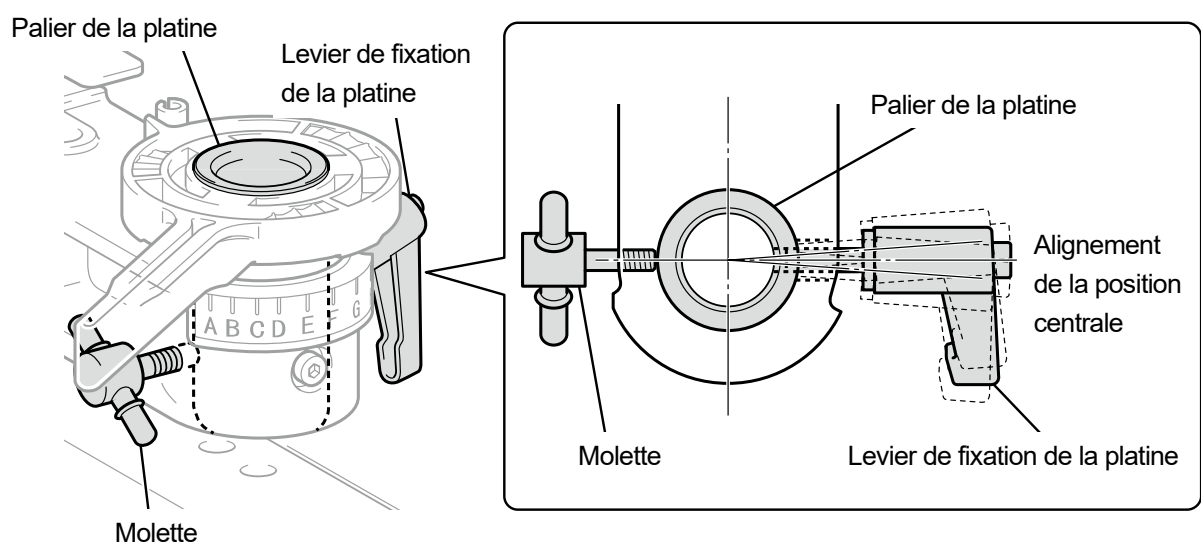

X0272

**(10)** Insérez la platine à utiliser et serrez le levier de fixation de la platine.

### 6-4-3. Avec une platine 16x21

#### < ATTENTION >

- Lors de l'utilisation de la platine 16x21, manipulez-la avec précaution car elle est lourde. Veillez à ne pas toucher les parties en mouvement de la platine. Vous risqueriez de vous blesser.
- Lorsque vous faites glisser la platine 16x21 manuellement, faites-le lentement.

Lorsque vous placez ou retirez un T-shirt, et lorsque vous remplacez la platine, faites glisser manuellement la platine et tirez-la complètement vers l'avant hors de l'unité principale pour effectuer de telles opérations. Faites alors glisser la platine tout en la soulevant légèrement. Pendant l'opération d'impression, faites glisser la platine vers l'arrière et ramenez-la en position d'impression avant de commencer le processus d'impression.

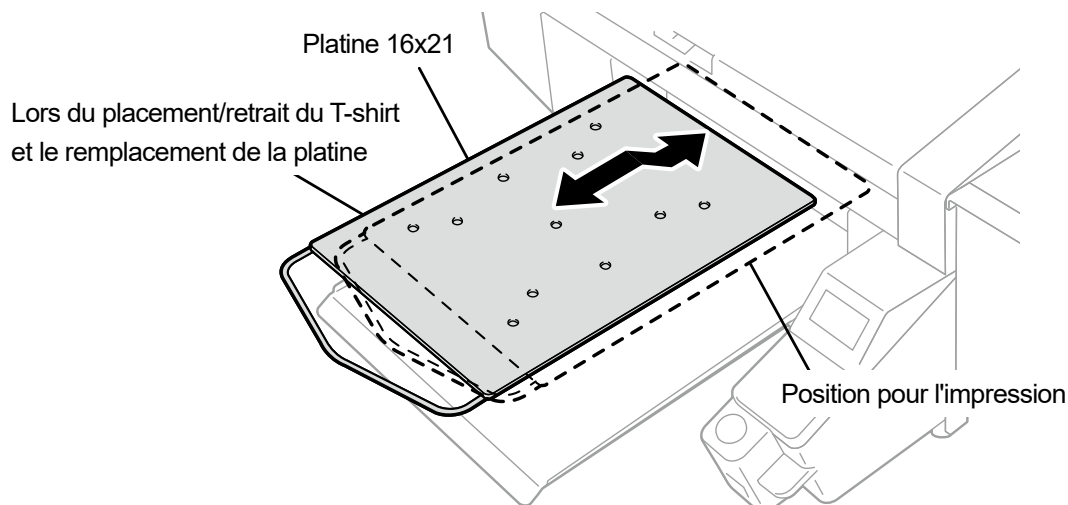

X0462

#### < CONSEILS >

- Lors de l'utilisation de la platine 16x21, retirez tous les colliers de réglage en hauteur avant de l'utiliser. Pour plus d'informations sur le réglage en hauteur de la platine, référez-vous à "6-4-2. Réglage en hauteur de la platine >>P.139".

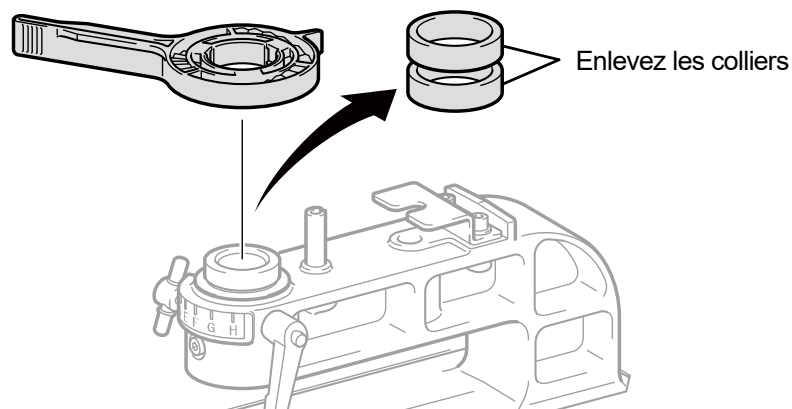

X0273

- (1) Sur le panneau de commande, appuyez sur  et déplacez la platine 16x21 vers l'avant de l'imprimante.
- (2) Faites glisser la platine 16x21 tout en la soulevant légèrement pour la tirer vers l'avant.
- (3) Effectuez les opérations de mise en place ou de retrait d'un T-shirt et de remplacement de la platine dans ces conditions.

## &lt; CONSEILS &gt;

- Pour plus d'informations sur le remplacement de la platine, reportez-vous à "6-4-1. Remplacement de la platine en cours d'utilisation avec une autre platine >>P.136".
- Pour plus d'informations sur la mise en place ou le retrait d'un T-shirt, reportez-vous à "6-5. Placement du support d'impression en position >>P.151".

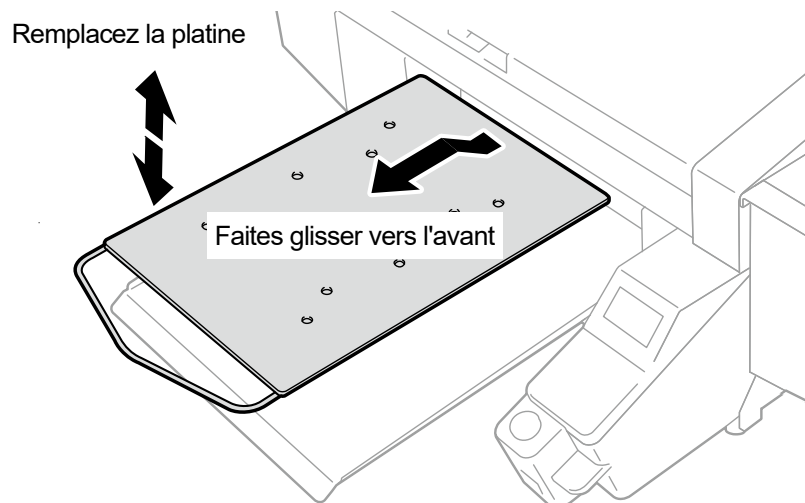

X0463

- (4) Lorsque vous avez terminé la mise en place ou le retrait d'un T-shirt et le remplacement de la platine, faites glisser la platine vers l'arrière et ramenez-la à sa position d'impression.

## &lt;IMPORTANT&gt;

- Au fur et à mesure que la platine est positionnée plus haut lorsque vous la faites glisser vers l'avant, elle est détectée par le détecteur d'obstacle, ce qui empêche l'impression d'être effectuée. Cependant, si la hauteur de platine est réglée à sa position la plus basse, la platine n'est pas détectée par le détecteur d'obstacle, et l'impression peut être effectuée hors de la surface d'impression de la platine.

Assurez-vous de lancer l'impression après avoir glissé la platine dans sa position d'impression.

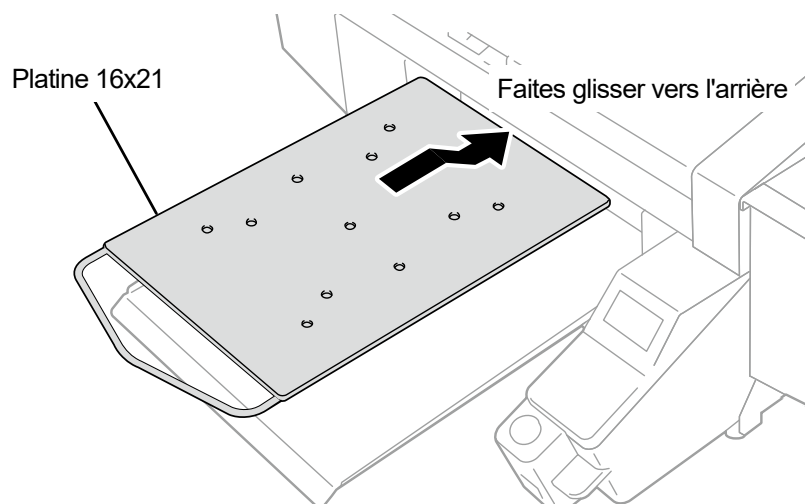

X0464

## 6-5. Placement du support d'impression en position

Afin de produire une image imprimée d'une qualité optimale lorsqu'un support d'impression est placé en position, vous devez ajuster la hauteur de platine en fonction de l'épaisseur du T-shirt ou de tout autre support d'impression.

### < ATTENTION >

- Assurez-vous qu'il reste suffisamment d'espace devant l'imprimante et évitez d'y placer des objets. La platine se déplace vers l'avant pendant l'utilisation et peut heurter/endommager tout ce qui se trouve sur son parcours de déplacement.
- Ne manipulez pas la platine pendant l'impression. Si votre main se trouve coincée entre la platine ou le plateau à T-shirt et les capots, vous pouvez vous blesser.

### < IMPORTANT >

- Ne déplacez pas la platine à la main. Sinon, l'imprimante pourrait être endommagée mécaniquement et électriquement.

### < CONSEILS >

- Réglez la hauteur de la platine correspondant au support d'impression avant de l'utiliser. Vous pouvez utiliser le levier de réglage de la hauteur de la platine pour ajuster la hauteur de platine. Comme indication approximative, réglez la hauteur de manière à l'abaisser d'un pas à partir de la hauteur limite détectée par le détecteur d'obstacle, puis vérifiez que la platine n'est pas détectée par le détecteur.

Dans le cas où la hauteur de platine est abaissée de manière excessive, le brouillard d'encre s'éparpillera à l'intérieur de l'imprimante, ce qui peut provoquer des taches sur la surface d'impression, un flou de l'image imprimée et un dysfonctionnement du capteur et de l'unité principale.

- Utilisez l'impression unidirectionnelle dans le cas où la hauteur de platine doit être abaissée pour éviter l'ourlet (bord) et la couture.

☞ "8-1. Réglage de la direction d'impression >>P.227".

- Vous pouvez spécifier l'impression unidirectionnelle pour chaque donnée d'impression également à partir du pilote d'impression.

☞ "5-4-11. Spécifiez la direction d'impression >>P.108".

- Lorsque vous imprimez un matériau d'impression épais, vous pouvez toujours abaisser la hauteur de platine en ajustant le palier de la platine et les colliers.

☞ "6-4-2. Réglage en hauteur de la platine >>P.139".

- (1) Si la platine n'a pas été déplacée vers l'avant, appuyez sur  du panneau de commande.

- (2) Utilisez le levier de réglage de la hauteur de la platine pour ajuster la hauteur de platine.

### < CONSEILS >

- Réglez le levier de réglage de la hauteur de la platine vers la position « A » pour un T-shirt, ou vers la position « C » pour des tissus épais tels qu'un sweatshirt.
- Si la hauteur de platine est trop abaissée, la qualité d'impression peut se détériorer, l'unité principale peut être souillée par un brouillard d'encre et ainsi de suite.

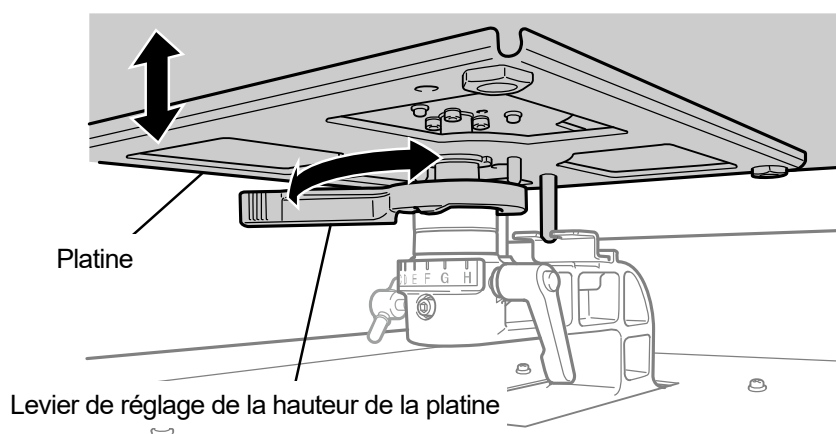

**(3)** Placez un T-shirt sur la platine, avec son côté d'impression vers le haut.

## &lt;IMPORTANT&gt;

- Si la platine 16x21 est montée, faites-la coulisser vers l'avant et placez un T-shirt dessus.

## &lt; CONSEILS &gt;

- Pour l'alignement de la position des T-shirts blancs ou de couleur pâle, une grille à imprimer sur la feuille pour platine est disponible depuis [Tous les programmes] dans le menu Démarrer, en sélectionnant « Brother GTX pro Tools » > « Useful Tools ».

☞"5-5-4. Imprimez un quadrillage sur la feuille pour platine >>P.111".

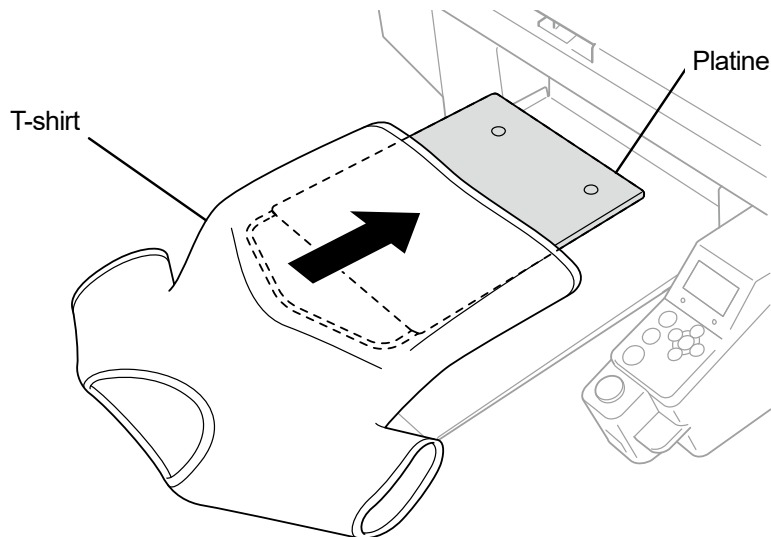

X0110

**(4)** Lissez les plis du T-shirt et enlevez les peluches et la poussière de celui-ci.

## &lt; CONSEILS &gt;

- Les coutures sur l'ourlet (bord), la partie du col, les emmanchures et les manches ou similaires sont facilement détectées par le détecteur d'obstacle.
- Les deux extrémités du T-shirt ont particulièrement tendance à se relever facilement au cours de l'opération d'impression si elles ne sont pas bien aplaties et détectées par le détecteur d'obstacle.
- Toucher la surface du prétraitement fixé doit être évitée pendant le travail.
- Ne tirez pas sur le T-shirt avec le prétraitement appliqué. Au lieu de cela, vous devez l'aplatir de façon à ce qu'il s'adapte bien à la surface de la platine.
- Lorsque la surface du T-shirt ne s'aplatit pas correctement, le détecteur d'obstacle le détecte.
- Dans le cas où un T-shirt est placé sur la platine en le tirant vers l'extérieur avec force, il est possible que les zones d'éjection des encres blanches et des encres couleur soient mal alignées et que l'encre blanche s'étende en dehors des zones d'impression spécifiées. En particulier, prenez garde à ne pas étirer un T-shirt fin vers l'extérieur sur la platine.

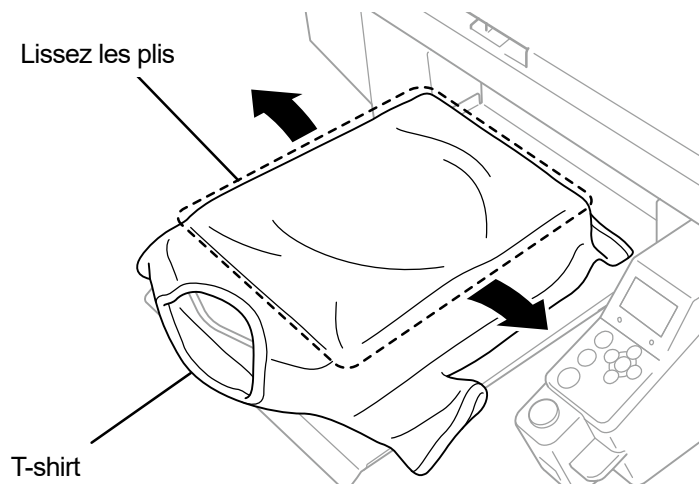

X0111

- (5) Le T-shirt doit être placé sur le plateau à T-shirt, en évitant de tirer les pièces qui dépassent telles que les manches et les ourlets dans l'imprimante.

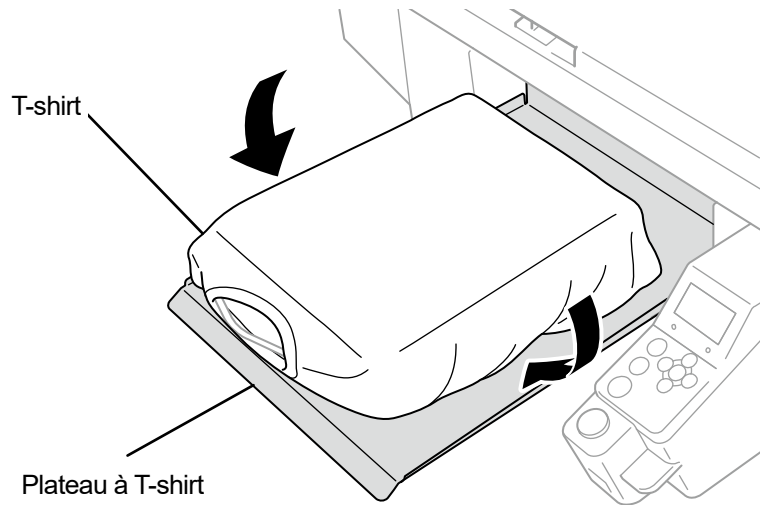

X0112

- (6) Sur le panneau de commande, appuyez sur  et déplacez la platine vers l'arrière de l'imprimante.

Essayez de déplacer la platine et vérifiez s'il y a un espace entre la surface du T-shirt et le détecteur d'obstacle sur toute la zone d'impression.

< CONSEILS >

- Si cet espace est trop grand, ajustez-le en tournant le levier de réglage de la hauteur de la platine.
- Réglez la hauteur de manière à l'abaisser d'un pas à partir de la hauteur limite détectée par le détecteur d'obstacle, puis vérifiez que la platine n'est pas détectée par le détecteur.
- Si la hauteur de platine est trop élevée, un support d'impression va buter contre la tête d'impression pendant le processus d'impression, ce qui provoquera des taches d'encre ou un dysfonctionnement.
- Si la platine 16x21 est montée, tirez-la manuellement vers l'arrière jusqu'à ce qu'elle retourne dans sa position d'origine, puis déplacez la platine vers l'arrière de l'imprimante.

- (7) Sur le panneau de commande, appuyez sur  et déplacez la platine vers l'avant de l'imprimante.

< CONSEILS >

- Répétez l'ajustement de la hauteur jusqu'à ce que la platine soit placée à une hauteur appropriée.
- Une fois que la hauteur désirée est déterminée, lancez l'opération d'impression. Pour plus de détails, reportez-vous à "6-7. Exécution d'une tâche d'impression >>P.163".

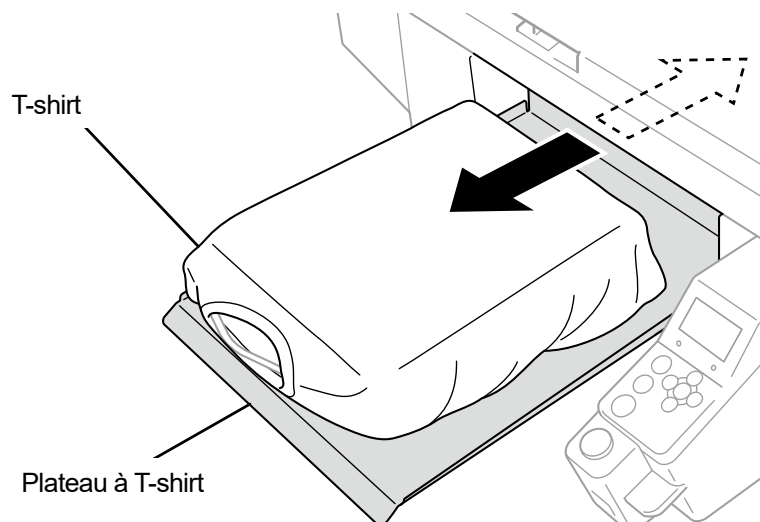

X0113

## 6-6. Envoi/Chargement des données d'impression

Les données d'impression peuvent être chargées dans l'imprimante en utilisant une des méthodes suivantes :

- En recevant les données d'impression à partir d'un ordinateur connecté avec un câble USB ou un câble réseau.
- En chargeant les données d'impression depuis la mémoire flash USB.

Pour plus d'informations, veuillez vous référer aux chapitres décrits ultérieurement.

### 6-6-1. Envoi des données d'impression à partir de l'aperçu du fichier ARXP

- (1) Ouvrez un fichier ARXP.

< CONSEILS >

- Double-cliquez sur le fichier ARXP, ou sélectionnez [Tous les programmes] > « Brother GTX pro Tools » > « GTX pro File Viewer », pour sélectionner et ouvrir le fichier ARXP. Vous pouvez également charger un fichier ARX4.

- (2) La fenêtre des conditions d'impression du fichier avec un aperçu s'affiche.

< CONSEILS >

- Si vous avez sélectionné [Encre couleur + blanche] ou [Encre blanche uniquement] dans l'opération de sélection d'encre, la fenêtre d'aperçu s'affiche sur fond « noir » ou sur fond de « couleur transparente » tel que spécifié dans les paramètres avancés.
- Si vous avez sélectionné [Encre couleur uniquement] dans l'opération de sélection d'encre, la fenêtre d'aperçu s'affiche sur fond « blanc ».
- Lorsque vous appuyez sur le bouton Détails, ces éléments qui ont été spécifiés dans la fenêtre de paramètres avancés du pilote d'imprimante s'affichent.

- Lorsque [Encre couleur + blanche] ou [Encre blanche uniquement] est sélectionné

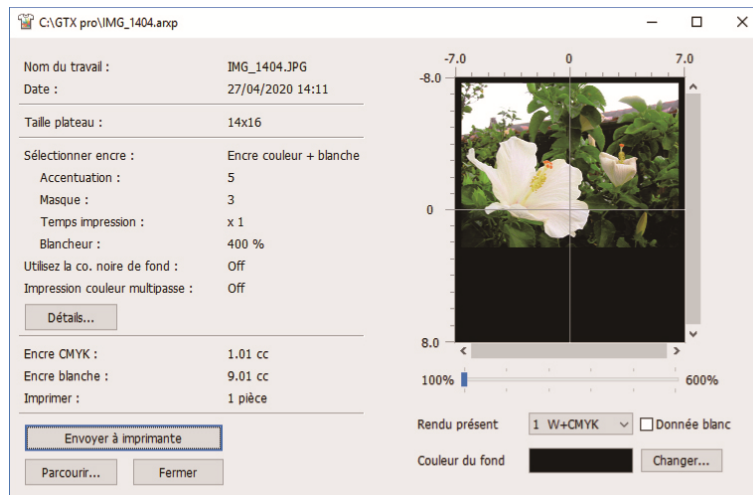

- Lorsque [Encre couleur uniquement] est sélectionné

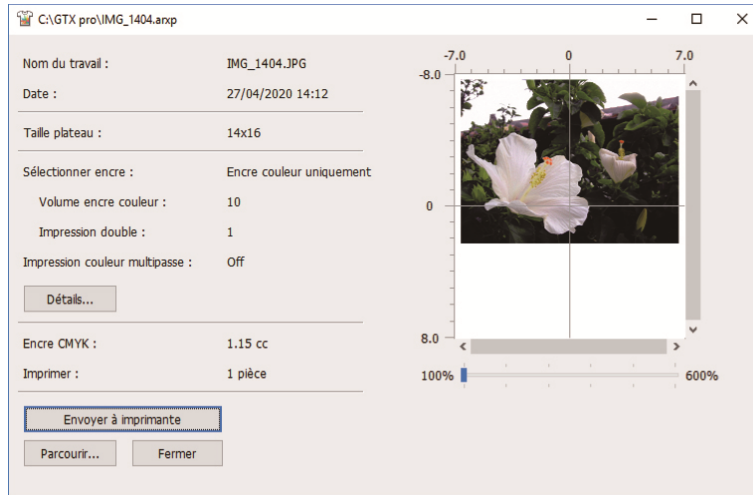

- [Détails]

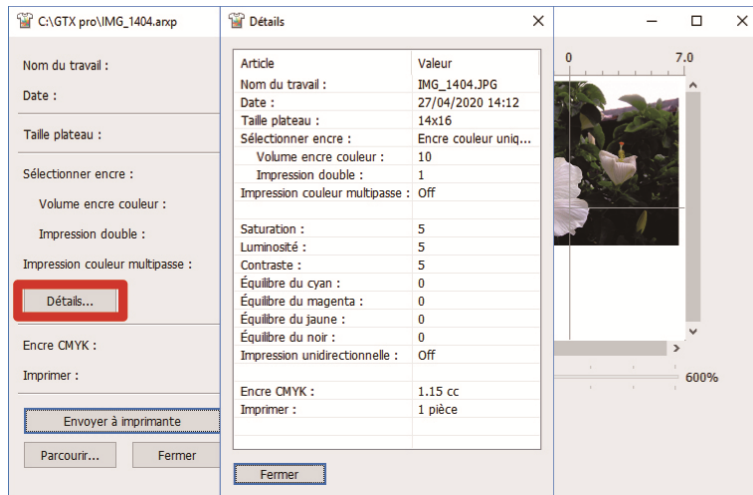

- (3) Si vous avez sélectionné [Encre couleur + blanche] ou [Encre blanche uniquement] dans l'opération de sélection d'encre, vous pouvez modifier la couleur de fond de la fenêtre d'aperçu et prévisualiser l'image à imprimer.

Sélectionnez [Changer... ] > [Définir les couleurs personnalisées] et saisissez la valeur RGB.

#### < CONSEILS >

- Lorsque la case [Donnée blanc] est cochée, la fenêtre d'aperçu pour l'encre blanche uniquement s'affiche.

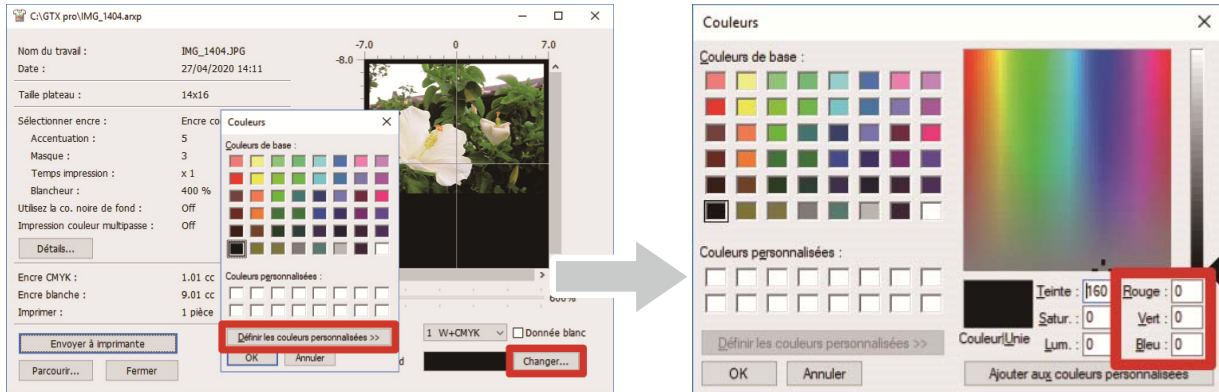

« Exemple : Fenêtre d'aperçu pour l'impression d'une image sur un T-shirt marron (R=128, G=64, B=64) »

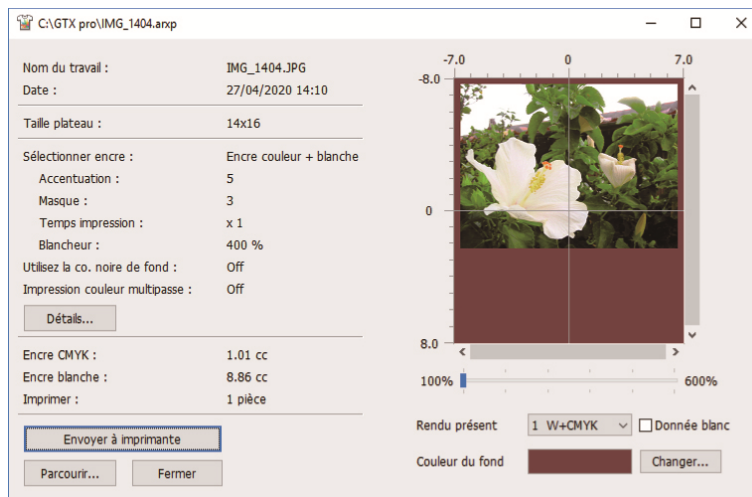

- (4) Pour les données d'impression qui nécessitent plusieurs cycles de mouvement répété de la platine, les données d'impression de chaque couche peuvent être vérifiées séparément en sélectionnant la couche souhaitée à afficher. Depuis [Rendu présent], sélectionnez une couche que vous souhaitez afficher dans l'aperçu.

## &lt; CONSEILS &gt;

- Dans la couche qui s'affiche sous [Total], la fenêtre d'aperçu du résultat final d'impression s'affiche.
- Lorsque la case [Donnée blanc] est cochée, la fenêtre d'aperçu pour l'encre blanche uniquement s'affiche.

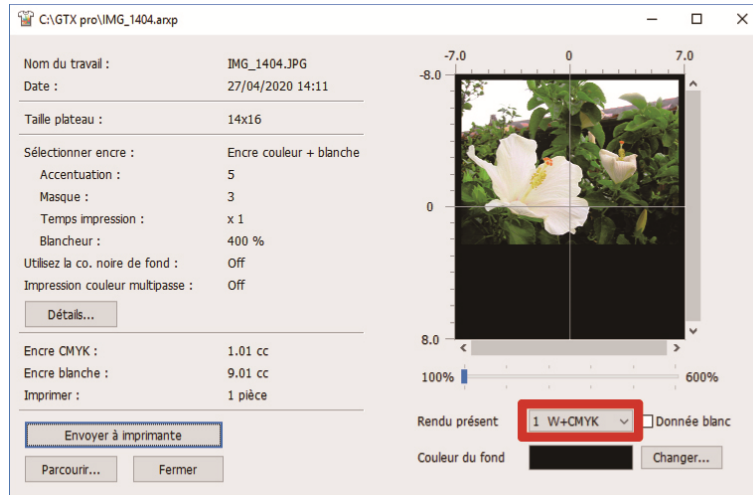

- (5) Vérifiez la fenêtre des conditions d'impression et de l'aperçu, puis cliquez sur [Envoyer à imprimante]. Ensuite, le fichier ARXP est envoyé à l'imprimante.

## &lt; CONSEILS &gt;

- Assurez-vous que la connexion d'un câble USB 2.0 ou d'un câble réseau est réalisée entre votre ordinateur et l'imprimante.
- Dans le cas où deux pilotes d'imprimante GTX pro ou plus ont été installés sur votre ordinateur, sélectionnez l'un d'eux, puis cliquez sur [OK].

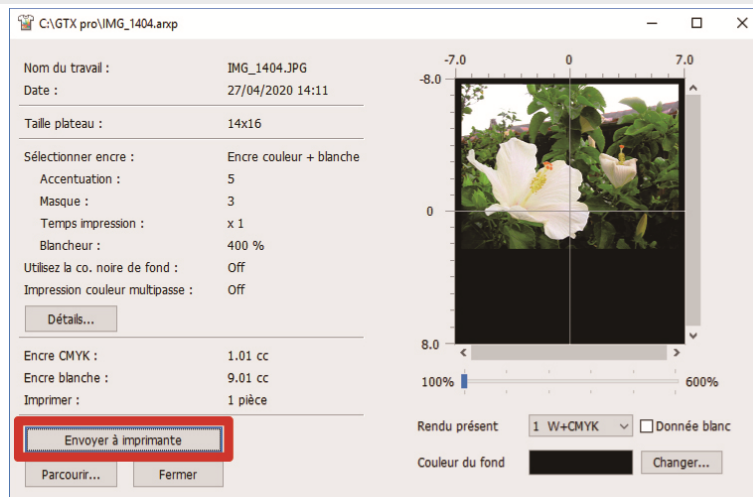

## 6-6-2. Envoi des données d'impression à partir des applications

### CoreIDRAW

- (1) Dans la barre de menu, sélectionnez [File] > [Print].
- (2) Ouvrez l'onglet [Color], et faites les réglages suivants :
  - Placez une coche dans la case [Document color].
  - [Color conversions] : « Brother GTX pro » ou « Brother GTX pro FileOutput »
  - [Color profile] : [sRGB IEC61966-2.1]
  - [Rendering intent] : [Relative colorimetric]

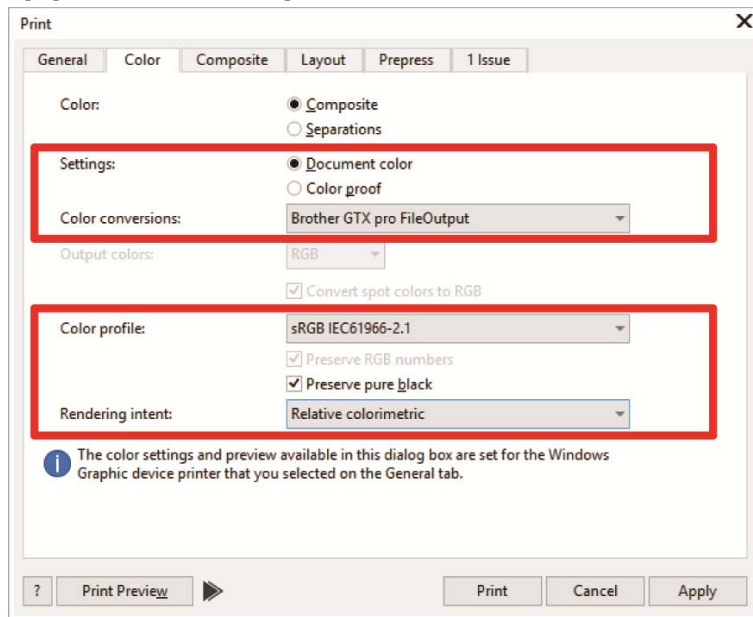

- (3) Ouvrez l'onglet [General] et sélectionnez « Brother GTX pro » depuis [Printer].

#### < CONSEILS >

- Si le [Printer] sélectionné est défini sur « Brother GTX pro », les données d'impression seront envoyées à l'imprimante. Si le [Printer] sélectionné est défini sur « Brother GTX pro FileOutput », les données d'impression seront enregistrées comme fichier ARXP.

- (4) Dans [Preferences], configurez le pilote d'imprimante, puis envoyez les données d'impression en cliquant sur [OK] dans la boîte de dialogue [Print].

#### < CONSEILS >

- Réglage du pilote d'imprimante ➡ "5-4. Configurez le pilote d'imprimante >>P.91".
- Cliquer sur [OK] ne fera pas démarrer l'opération d'impression de l'imprimante même. Le bouton Imprimer de l'imprimante doit être enfoncé pour lancer l'opération d'impression.

## Adobe Photoshop

- (1) Dans la barre de menu, sélectionnez [File] > [Print]. Si l'imprimante par défaut de l'ordinateur est soit une « Brother GTX pro » soit une « Brother GTX pro FileOutput », la mise en page est définie selon la taille de platine.
- (2) Effectuez les réglages comme suit :
  - [Color Handling] : [Printer Manages Colors]
  - [Rendering intent] : [Relative Colorimetric]

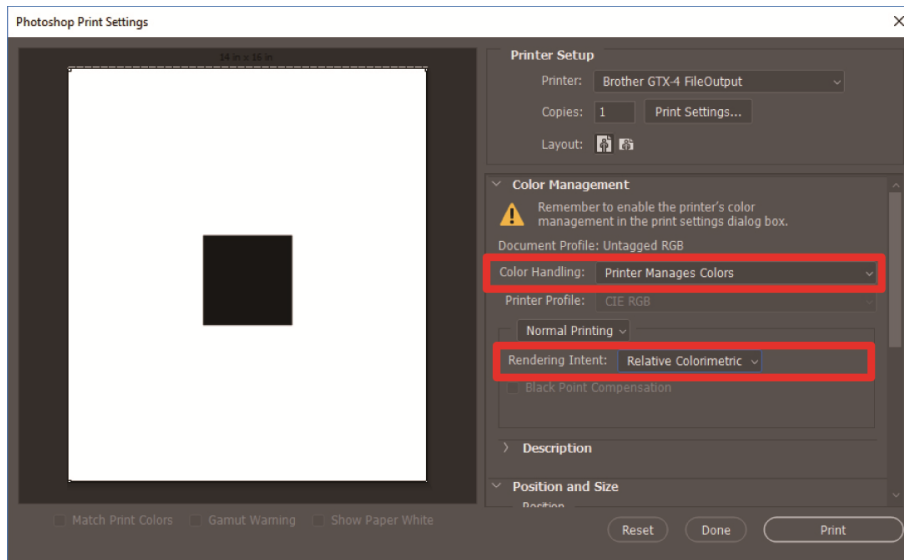

- (3) Depuis [Printer], sélectionnez « Brother GTX pro ».

### < CONSEILS >

- Si [Printer] est défini sur « Brother GTX pro », les données d'impression seront envoyées à l'imprimante. Si [Printer] est défini sur « Brother GTX pro FileOutput », les données d'impression seront enregistrées comme fichier ARXP.

- (4) Dans [Print Settings], configurez le pilote d'imprimante et envoyez les données d'impression à partir de [Print].

### < CONSEILS >

- Réglage du pilote d'imprimante 5-4. Configurez le pilote d'imprimante >>P.91".
- Cliquer sur [Print] ne fera pas démarrer l'opération d'impression de l'imprimante même. Le bouton Imprimer de l'imprimante doit être eRéglage du pilote d'imprimante 5-4. Configurez le pilote d'imprimante >>P.91"forcé pour lancer l'opération d'impression.

## Adobe Illustrator

- (1) Dans la barre de menu, sélectionnez [File] > [Print] > [Color Management].
- (2) Effectuez les réglages comme suit :
  - [Document Profile] : [sRGB IEC61966-2.1]
  - [Color Handling] : [Let Illustrator determine colors]
  - [Printer Profile] : [sRGB IEC61966-2.1]
  - [Rendering intent] : [Relative Colorimetric]

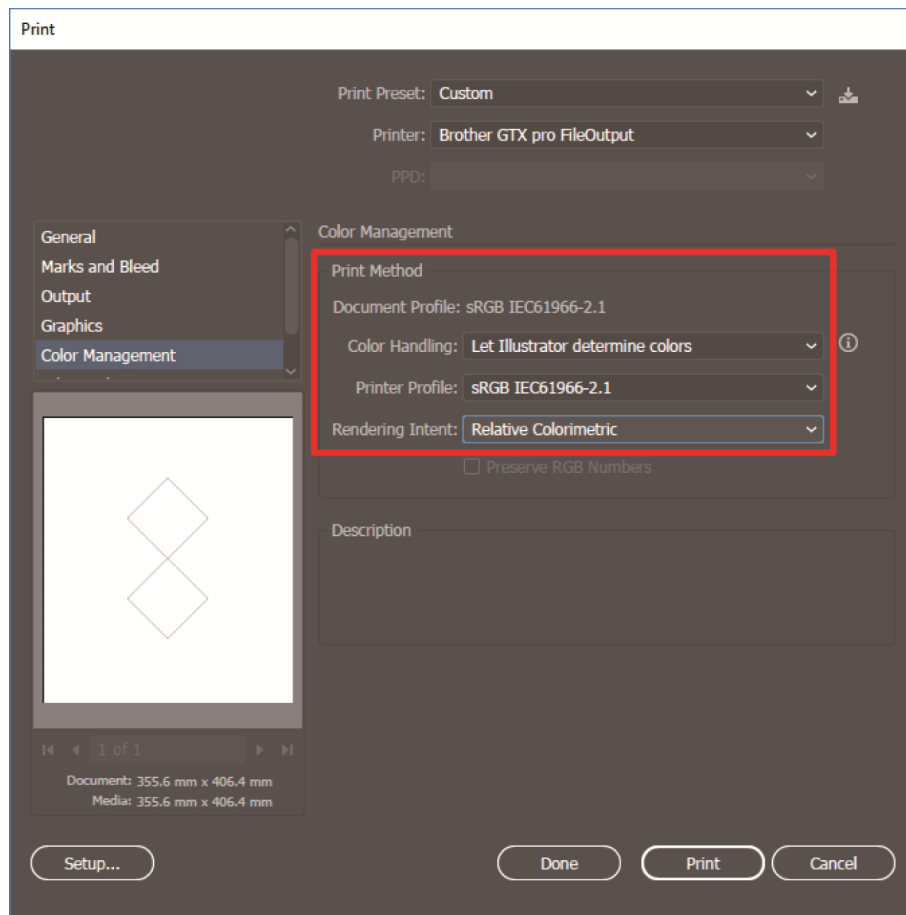

- (3) Depuis [Printer], sélectionnez « Brother GTX pro ».

### < CONSEILS >

- Si [Printer] est défini sur « Brother GTX pro », les données d'impression seront envoyées à l'imprimante.  
Si [Printer] est défini sur « Brother GTX pro FileOutput », les données d'impression seront enregistrées comme fichier ARXP.

- (4) Dans [Advanced], configurez le pilote d'imprimante et envoyez les données d'impression à partir de [Print].

### < CONSEILS >

- Réglage du pilote d'imprimante ☞"5-4. Configurez le pilote d'imprimante >>P.91".
- Cliquer sur [Print] ne fera pas démarrer l'opération d'impression de l'imprimante même. Le bouton Imprimer de l'imprimante doit être enfoncé pour lancer l'opération d'impression.

### 6-6-3. Chargement des données d'impression (fichier ARXP) depuis une mémoire flash USB

- (1) Insérez une mémoire flash USB dans la fente d'insertion près du panneau de commande de l'imprimante.

<IMPORTANT>

- N'appliquez pas de pression excessive sur la mémoire flash USB lorsque vous l'insérez dans la fente. Sinon, vous pourriez l'endommager.

< CONSEILS >

- Veuillez utiliser une mémoire flash USB formatée en FAT32 dont la capacité de stockage est de 2 Go à 32 Go au total. Vous ne pouvez pas utiliser de mémoire USB avec des fonctions de sécurité telles qu'une fonction de verrouillage par mot de passe ou au-delà de 32 Go.
- Prenez note que les données qui peuvent être chargées à partir de la mémoire flash USB sont uniquement des données au format ARXP ou ARX4.

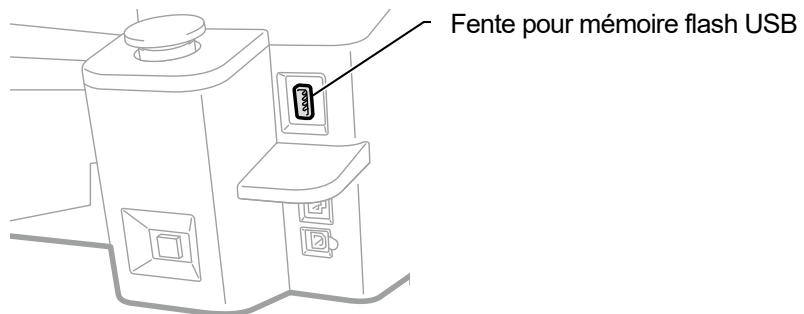



X0038

- (2) À partir du menu, sélectionnez [Charge Données impression], et appuyez sur .

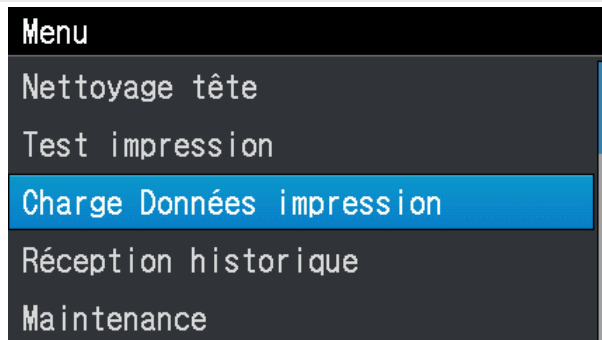

< CONSEILS >

- Les informations du fichier s'affichent sur l'écran à cristaux liquides.



- (3) Sélectionnez un nom de fichier à imprimer, puis appuyez sur .

< CONSEILS >

- Sélectionner  affiche le fichier enregistré dans .
- Les dossiers de la mémoire flash USB sont indiqués jusqu'au 3eme niveau vers le bas. Les dossiers créés dans le 4eme niveau ou en-dessous ne s'affichent pas.

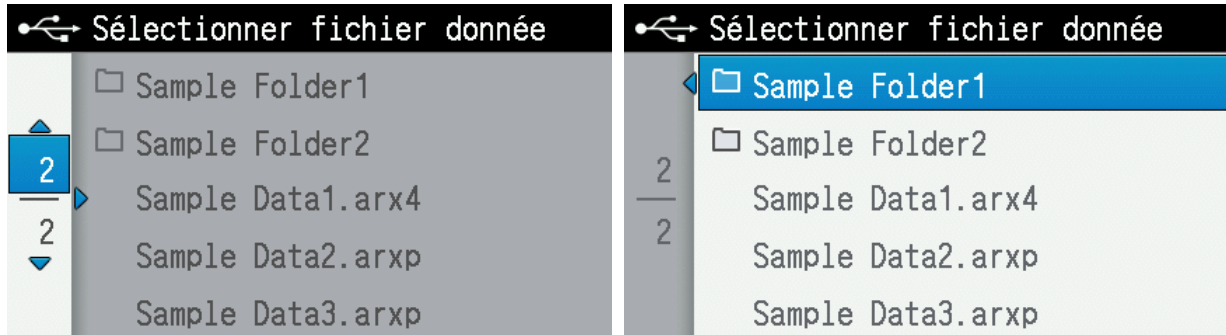





- (4) Vérifiez l'image à imprimer dans la fenêtre d'aperçu, puis appuyez sur .

<IMPORTANT>

- Ne touchez jamais la mémoire flash USB lorsque le bouton Imprimer clignote. Dans le cas contraire, toutes les données déjà enregistrées peuvent être endommagées.

< CONSEILS >

- En fonction de la taille des données, il peut s'écouler quelques minutes avant que le processus de chargement soit terminé.
- Lorsqu'aucun fichier de la mémoire flash USB ne peut être lu  "9-1. Instructions de dépannage >>P.245".
- Si un dossier contient plusieurs données d'impression, vous pouvez utiliser les boutons  /  pour changer l'écran d'affichage de l'aperçu.
- Il est possible de changer également la direction de l'écran d'aperçu.  "8-7. Aperçu paramètres d'affichage >>P.230".



Le chargement des données d'impression sera terminé lorsque le bouton Imprimer cesse de clignoter et reste allumé, tandis qu'une sonnerie électrique retentit.

## 6-7. Exécution d'une tâche d'impression

### 6-7-1. Exécuter une tâche d'impression une fois pour un seul support d'impression

#### (1) Réception des données d'impression.

Le bouton Imprimer clignote pendant la réception de données. Lorsque la réception des données est terminée, une alarme sonore retentit et le bouton Imprimer s'allume.

Comme il y a deux types d'alarmes sonores, assurez-vous que la platine montée correspond à la taille de platine des données d'impression.

#### < CONSEILS >

- Lorsque les données d'une platine de même format que la précédente ont été reçues : Un message sonore de « ping-pong » est émis.
- Lorsque les données d'une platine de format différent de la précédente ont été reçues : Un message sonore de « ping-pong pan-pong » est émis.

#### (2) Assurez-vous que les données d'impression que vous désirez imprimer s'affichent sur l'écran à cristaux liquides et appuyez sur le bouton Imprimer pour lancer l'impression.

Lorsque l'impression est terminée, la platine se déplace vers la position la plus en avant et le son « pong » se fait entendre.

#### < CONSEILS >

- Si vous appuyez sur le bouton Imprimer lorsque la platine n'est pas déplacée vers l'avant, la platine se déplace vers l'avant de l'imprimante, mais aucune tâche d'impression ne sera lancée. Dans ce cas, réappuyez sur le bouton Imprimer.
- Appuyer sur  annule l'impression.
- L'imprimante peut passer en mode basse température lorsque la température de la pièce est inférieure à 18 °C et que de l'encre blanche est utilisée.  
Pendant le mode basse température, plus de temps peut être nécessaire pour les opérations d'impression et d'entretien avant de démarrer l'impression. Modifiez le réglage du fonctionnement à basse température si nécessaire. ☞"8-11. Paramètres de fonctionnement d'impression en basse température >>P.232".
- Un environnement à haute température et à faible humidité peut prolonger le temps d'entretien après l'achèvement de l'impression. Si un message d'avertissement concernant la température et l'humidité s'affiche, assurez-vous de contrôler rapidement la température et l'humidité afin de respecter la portée de la garantie d'impression. ☞"11-1. Appareil >>P.344".

## 6-7-2. Exécuter plusieurs fois une tâche d'impression pour de multiples supports d'impression

Vous pouvez conserver les mêmes données d'impression et effectuer une tâche d'impression plusieurs fois pour de multiples supports d'impression.



### < CONSEILS >

- Lorsque l'alimentation est coupée, les données d'impression conservées sont effacées.
- Dans le cas où [ON] est sélectionné depuis [Efface job auto] dans la fenêtre [Réglage imprimante], les données d'impression seront effacées lorsque l'impression du nombre spécifié de supports d'impression est terminée. Pour changer le réglage, reportez-vous à "8-16. Suppression automatique des données d'impression >>P.235".

- (1) Assurez-vous que les données d'impression que vous désirez imprimer s'affichent sur l'écran à cristaux liquides et appuyez sur le bouton Imprimer pour lancer l'impression.

Lorsque l'impression est terminée, la platine se déplace vers la position la plus en avant et le son « pong » se fait entendre.

### < CONSEILS >

- Si vous appuyez sur le bouton Imprimer lorsque la platine n'est pas déplacée vers l'avant, la platine se déplace vers l'avant de l'imprimante, mais aucune tâche d'impression ne sera lancée. Dans ce cas, réappuyez sur le bouton Imprimer.
- Appuyer sur  annule l'impression.
- Le nombre de supports d'impression dont l'impression est terminée s'affiche sur l'écran à cristaux liquides.
- L'imprimante peut passer en mode basse température lorsque la température de la pièce est inférieure à 18 °C et que de l'encre blanche est utilisée.  
Pendant le mode basse température, plus de temps peut être nécessaire pour les opérations d'impression et d'entretien avant de démarrer l'impression. Modifiez le réglage du fonctionnement à basse température si nécessaire. "8-11. Paramètres de fonctionnement d'impression en basse température >>P.232".
- Un environnement à haute température et à faible humidité peut prolonger le temps d'entretien après l'achèvement de l'impression. Si un message d'avertissement concernant la température et l'humidité s'affiche, assurez-vous de contrôler rapidement la température et l'humidité afin de respecter la portée de la garantie d'impression. "11-1. Appareil >>P.344"

- (2) Remplacez le support d'impression de la platine (T-shirt) par le suivant et répétez la procédure jusqu'à ce que le nombre désiré de tâches d'impression soit terminé.

### 6-7-3. Effectuer l'impression depuis l'historique de réception

Il est possible d'imprimer des données d'impression que vous avez reçues auparavant.

#### < CONSEILS >

- Les données d'impression qui peuvent être conservées sont au nombre de 100 au maximum et d'une capacité de 800 Mo au total, au-delà duquel chaque donnée d'impression sera effacée, dans l'ordre à partir de la plus ancienne à la plus récente.
- Lorsque l'alimentation est coupée, les données d'impression conservées sont effacées.
- Dans le cas où [ON] est sélectionné depuis [Efface job auto] dans la fenêtre [Réglage imprimante], la fonction d'impression dans [Réception historique] est désactivée. Modifiez les paramètres selon vos besoins.  "8-16. Suppression automatique des données d'impression >>P.235"

- (1) À partir du menu, sélectionnez des données d'impression que vous souhaitez imprimer dans [Réception historique].



#### < CONSEILS >

- Chacun des éléments de données d'impression sont affichés dans l'ordre de leur réception du plus récent au plus ancien.

- (2) Assurez-vous que les données d'impression que vous désirez imprimer s'affichent sur l'écran à cristaux liquides et appuyez sur le bouton Imprimer pour lancer l'impression.

Lorsque l'impression est terminée, la platine se déplace vers la position la plus en avant et le son « pong » se fait entendre.

#### < CONSEILS >

- Si vous appuyez sur le bouton Imprimer lorsque la platine n'est pas déplacée vers l'avant, la platine se déplace vers l'avant de l'imprimante, mais aucune tâche d'impression ne sera lancée. Dans ce cas, réappuyez sur le bouton Imprimer.
- Appuyer sur  annule l'impression.
- L'imprimante peut passer en mode basse température lorsque la température de la pièce est inférieure à 18 °C et que de l'encre blanche est utilisée.  
Pendant le mode basse température, plus de temps peut être nécessaire pour les opérations d'impression et d'entretien avant de démarrer l'impression. Modifiez le réglage du fonctionnement à basse température si nécessaire.  "8-11. Paramètres de fonctionnement d'impression en basse température >>P.232"
- Un environnement à haute température et à faible humidité peut prolonger le temps d'entretien après l'achèvement de l'impression. Si un message d'avertissement concernant la température et l'humidité s'affiche, assurez-vous de contrôler rapidement la température et l'humidité afin de respecter la portée de la garantie d'impression.  "11-1. Appareil >>P.344"

## 6-8. Planification d'une impression

Lorsque l'imprimante n'est pas en état de veille, vous pouvez planifier une impression en appuyant sur le bouton Imprimer afin que l'imprimante effectue une impression dès qu'elle revient à l'état de veille.

### 6-8-1. Lorsque vous pouvez planifier l'impression

Vous pouvez planifier l'impression en appuyant à l'avance sur le bouton Imprimer pendant la réception des données d'impression, pendant le traitement post-impression et pendant la circulation de l'encre blanche.

Cela est utile si l'imprimante effectue le post-traitement du travail d'impression précédent après avoir retiré le T-shirt imprimé et installé un nouveau T-shirt sur la platine.

#### < CONSEILS >

- Assurez-vous de retirer le T-shirt imprimé de la platine et d'installer le T-shirt suivant sur la platine avant d'appuyer sur le bouton Imprimer.
- Vous ne pouvez pas appuyer à l'avance sur le bouton Imprimer si l'imprimante est contrôlée à partir du menu ou qu'une erreur s'est produite.

Lorsque vous pouvez planifier l'impression	Description
L'imprimante reçoit des données d'impression	Pendant que l'imprimante reçoit des données d'impression envoyées via le câble USB ou LAN
L'imprimante effectue un post-traitement après une impression	Lorsqu'un travail d'impression se termine et que la platine est déchargée, et pendant que l'imprimante essuie, couvre, nettoie la racle ou effectue une purge automatique après un travail d'impression
Pendant la circulation de l'encre blanche	Pendant que l'encre blanche circule à l'intérieur de l'imprimante à des intervalles spécifiés ou à une heure programmée pour la circulation

### 6-8-2. Lorsqu'une impression planifiée commence

Une impression planifiée commence lorsque chacune des conditions suivantes est remplie :

Lorsque vous planifiez l'impression	Lorsque l'impression commence
L'imprimante reçoit des données d'impression	Lorsque l'imprimante a reçu l'ensemble des données d'impression
L'imprimante effectue un post-traitement après une impression	Lorsque l'imprimante a terminé d'essuyer, de couvrir, de nettoyer la racle ou a achevé une purge automatique après un travail d'impression
Pendant la circulation de l'encre blanche	Lorsque la circulation de l'encre blanche est terminée

#### < CONSEILS >

- Le bouton Imprimer clignote rapidement pendant la période entre le moment où vous planifiez l'impression et le début de l'impression.

---

### 6-8-3. Lorsque l'impression ne commence pas

---

Une impression planifiée ne commence pas lorsque chacune des conditions suivantes est remplie :

- Si une erreur se produit lorsque l'impression doit commencer. (Par exemple, cela est vrai si l'encre s'est épuisée pendant le travail d'impression précédent.)
- Si les données à imprimer sont manquantes dans l'imprimante au moment où l'impression doit commencer. (Par exemple, cela est vrai si les données en cours d'impression lorsque vous planifiez l'impression sont supprimées par la fonction [Efface job auto]. ↗"8-16. Suppression automatique des données d'impression >>P.235")

---

### 6-8-4. Annulation de l'impression planifiée

---

Vous pouvez annuler l'impression planifiée en appuyant sur le bouton Annuler entre le moment où vous planifiez l'impression et le début de l'impression.

Si vous planifiez une impression pendant la circulation de l'encre blanche et que vous appuyez sur le bouton Annuler, la circulation de l'encre blanche et l'impression planifiée sont annulées.

## 6-9. Retrait de travaux imprimés de la platine

- (1) Maintenez les parties des épaules du support d'impression avec la main et tirez-les légèrement.

### <IMPORTANT>

- Parce que la surface imprimée est encore mouillée par l'encre, évitez de la toucher.
- Si de l'encre est fixée sur vos mains, lavez-les avec de l'eau et du savon.
- Les encres qui sont fixées au tissu ne peuvent être éliminées, veuillez donc manipuler les encres avec le plus grand soin.

### < CONSEILS >

- L'encre imprimée n'est pas fixée à ce stade - par conséquent manipulez le T-shirt avec précaution afin d'éviter de toucher la surface imprimée avec d'autres objets.

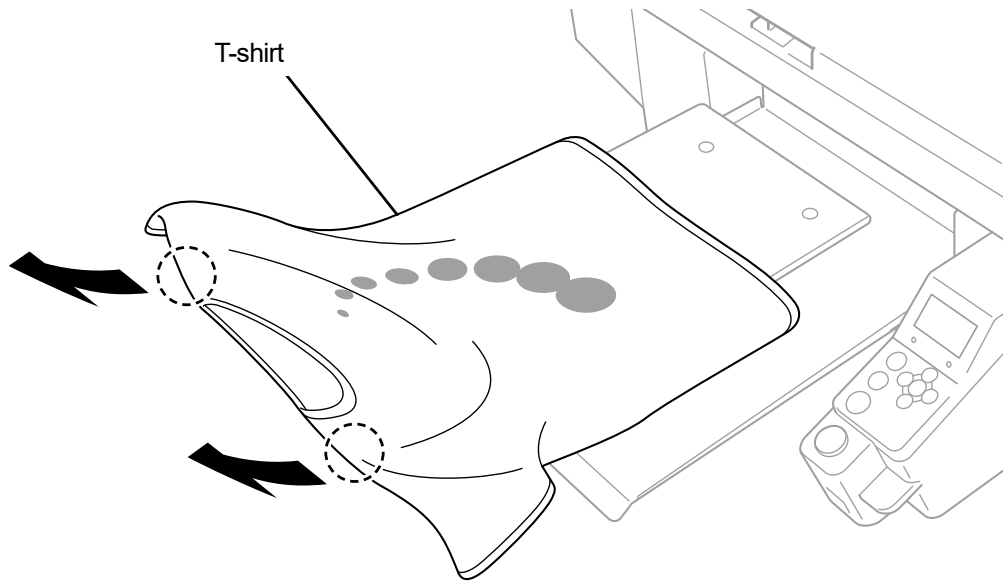

X0114

## 6-10. Fixation de l'encre

Pour la fixation d'encre, utilisez la presse à chaud ou le four.

- Presse à chaud  
Elle est pratique car vous pouvez contrôler sa température et sa durée d'opération très facilement.
- Four  
Si le nombre de feuilles à imprimer est important, il améliorera l'efficacité opérationnelle.

### < ATTENTION >

- Veuillez utiliser la presse à chaud et le four dans un endroit bien aéré. Si votre zone de travail n'est pas bien ventilée, portez un masque de protection.

### < CONSEILS >

- Si les encres sont insuffisamment fixées, une décoloration peut se produire à cause du lavage et de la friction.
- Gardez la surface de fixation de la presse à chaud et la feuille pelable propres.  
Dans le cas contraire, la surface d'impression peut être tachée par la feuille pelable.
- Si un matériau imprimé est frotté avec du cuir synthétique de couleur claire ou blanche à base de chlorure de vinyle, un transfert de couleur peut se produire.  
Quand une surface imprimée en couleur est frottée fortement contre une surface imprimée avec seulement de l'encre blanche, un transfert de couleur peut se produire de la même façon.  
Quand un transfert de couleur a lieu, nettoyez la tache sur la zone de couleur transférée avec un chiffon doux et propre ou une brosse à dents humidifiée avec une petite dose de détergent doux à usage domestique ou de l'alcool.
- Le composant de prétraitement reste sur le T-shirt sur lequel l'encre était fixée après l'application du prétraitement. Pour cette raison, il est conseillé de laver ces T-shirts à l'eau avant de les porter.

## Lignes directrices sur les conditions de fixation de l'encre

La température/durée de fixation mentionnée ci-dessous servent de lignes directrices seulement, et les conditions optimales varient avec votre presse à chaud ou votre four. Assurez-vous d'effectuer la fixation après avoir vérifié la température et les résultats de fixation au préalable.

### < CONSEILS >

- Puisque les conditions optimales varient en fonction de votre type de presse à chaud ou four, utilisez les conditions de fixation comme guide de référence. Assurez-vous d'ajuster les conditions tout en contrôlant la température et les résultats de fixation d'encre au préalable.
- Parce que certains supports imprimés brûlent facilement, veuillez les contrôler soigneusement et regarder à quoi la surface ressemble réellement.  
En particulier, le support d'impression sur lequel le prétraitement a été appliqué peut facilement brûler.
- Lors de l'utilisation de la presse à chaud, ajustez la pression tout en contrôlant le résultat de fixation de l'encre.
- **Si l'encre n'est pas suffisamment sèche après avoir procédé pendant la période préconisée, allongez la durée tout en vérifiant l'état de séchage de l'encre.**

Dispositif	Température	Durée
Presse à chaud	180°C (356°F)	35 secondes
Four	Température de surface : 160°C (320°F)*1	3 min. et 30 sec. à 5 min.

\*1 : Du fait qu'un T-shirt pourrait décolorer si cette température est trop élevée, faites extrêmement attention lors du contrôle de la température.

## Fixation de l'encre avec la presse à chaud

- (1) Placez le tapis en mousse de silicone, le T-shirt et la feuille pelable en position sous la presse à chaud d'abord, puis fixez l'encre correctement.

### < CONSEILS >

- Pour les lignes directrices sur les conditions de fixation de l'encre ➡ "6-10. Fixation de l'encre >>P.169".
- Pour plus d'informations, reportez-vous au manuel d'instruction de votre presse à chaud.
- Le résultat de l'impression aura un fini plutôt mat si un papier enduit de silicone est utilisé comme feuille pelable ou un fini plutôt brillant s'il s'agit d'un papier de résine fluorée, à l'étape de fixation de l'encre. Utilisez l'un ou l'autre de manière sélective en fonction de votre choix de finition.

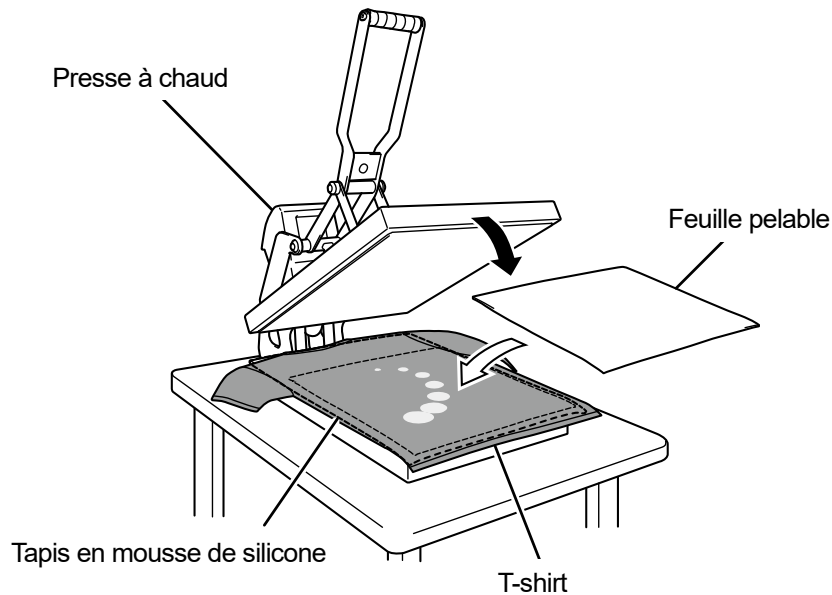

X0115

## Fixation de l'encre avec un four à convoyeur

- (1) Fixez les encres sur un T-shirt au moyen d'un four à convoyeur.

### < CONSEILS >

- Pour les lignes directrices sur les conditions de fixation de l'encre ➡ "6-10. Fixation de l'encre >>P.169".
- Pour le four à convoyeur, déterminez la température interne du four, et contrôlez le résultat de fixation d'encre réel.
- Pour plus d'informations, reportez-vous au manuel d'instruction de votre four à convoyeur.

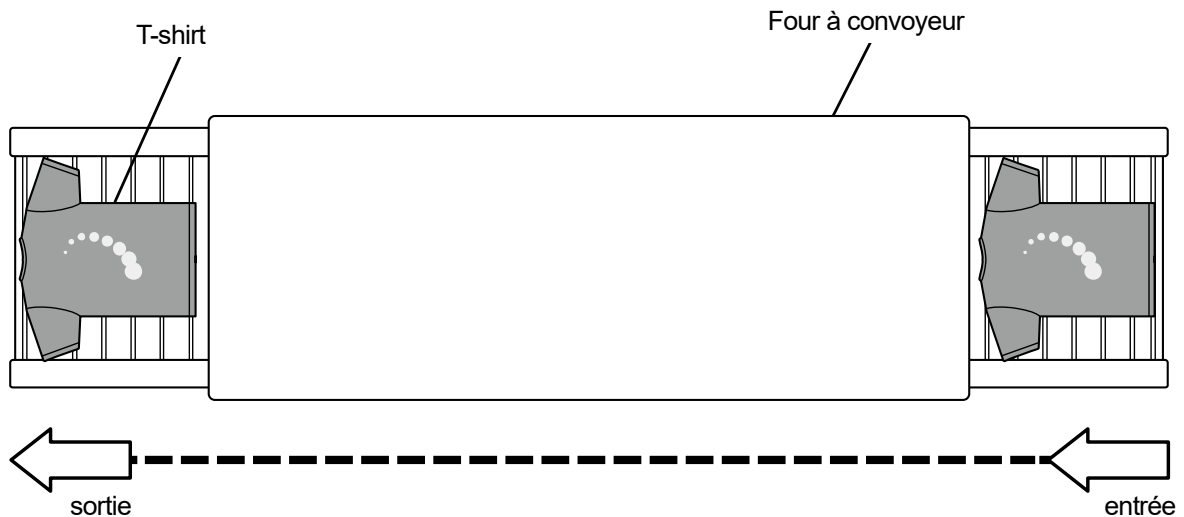

X0116

**⚠ DANGER**

Tout contact avec les parties soumises à haute tension risque d'entraîner de graves blessures. Mettez l'appareil hors tension, puis retirez le couvercle après 5 minutes.

**⚠ ATTENTION**

Veillez à ne pas vous coincer les doigts lors de la fermeture du capot avant, sinon vous pourriez vous blesser.



Ne buvez pas de liquides tels que de l'encre, de la solution d'entretien, de la solution de nettoyage, du prétraitement, de l'eau usée. Ils peuvent provoquer le vomissement ou des diarrhées.

Évitez que vos yeux ou votre peau entre en contact avec l'encre, la solution d'entretien, la solution de nettoyage, le prétraitement ou l'eau usée. Cela peut provoquer une inflammation. En cas de contact avec les yeux, ne frottez pas mais rincez immédiatement vos yeux avec de l'eau. Conservez les liquides hors de la portée des enfants.



Veillez à porter des lunettes de protection et des gants lors de la manipulation de la graisse, de manière à ce qu'elle ne pénètre pas dans vos yeux ou qu'elle n'entre pas en contact avec votre peau.

Cela peut provoquer une inflammation.

Ne buvez pas et ne mangez pas la graisse. Cela peut provoquer des vomissements ou des diarrhées.

Conservez les liquides hors de la portée des enfants.



Lors du remplacement des pièces et de l'installation des accessoires en option, assurez-vous toujours d'utiliser des pièces d'origine Brother. Brother ne saurait être tenu responsable des problèmes ou accidents résultant de l'utilisation de pièces autres que celles d'origine.



Lors du remplacement des pièces ou de l'installation d'accessoires en option, veillez à bien suivre les procédures décrites dans le Manuel d'instruction. Suivre les procédures de manière incorrecte peut entraîner des blessures ou des problèmes.

**((!))IMPORTANT**

Ne déplacez pas la platine à la main. Sinon, l'imprimante pourrait être endommagée mécaniquement et électriquement.



Assurez-vous qu'il reste suffisamment d'espace devant l'imprimante et évitez d'y placer des objets. La platine pourrait être heurtée et endommagée.

## 7-1. Tâches à effectuer régulièrement



### 7-1-1. Réapprovisionnement de l'encre de couleur

Si le  s'affiche dans la fenêtre d'indication du volume d'encre restante sur l'écran du panneau de commande, réapprovisionnez l'encre.

#### <ATTENTION>

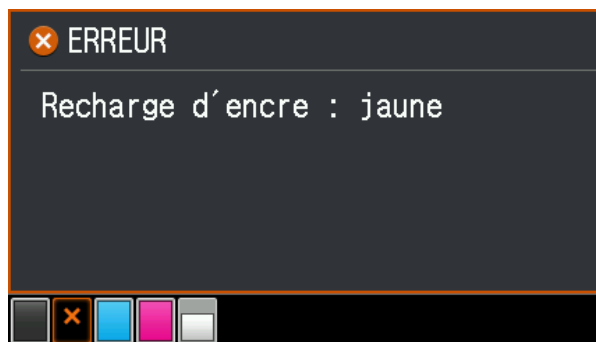
- Assurez-vous de porter une paire de gants en plastique et des lunettes de protection pendant ce travail.
- Veillez à ne pas perdre la clé IC fournie avec la bouteille d'encre de réapprovisionnement.
- Une fois que vous avez réapprovisionné l'encre, vous ne pouvez pas imprimer avant d'avoir inséré la clé IC.



- (1) À partir du menu, sélectionnez [Réapprovisionner en encre] et appuyez sur .
- (2) Parmi [Noire], [Jaune], [Cyan] et [Magenta], sélectionnez la couleur sans encre et appuyez sur .
- (3) Insérez la clé IC de la même couleur que l'encre de réapprovisionnement et appuyez sur .

#### <CONSEILS>

- Une erreur s'affiche si vous insérez une clé IC d'une couleur différente de celle de l'encre épuisée.

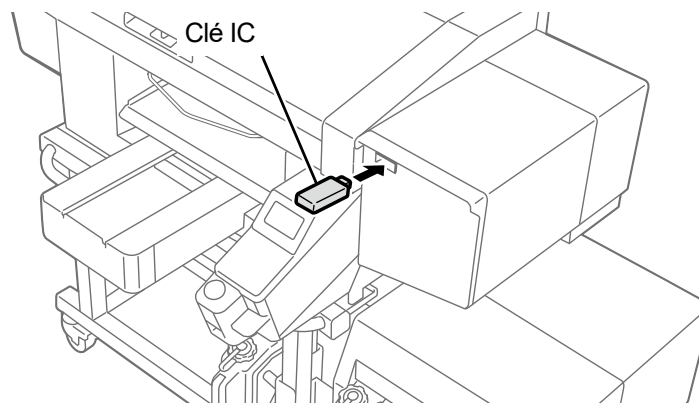

X0391

- (4) Ouvrez la bouteille d'encre de réapprovisionnement et fixez la buse de remplissage ou le mélangeur fourni(e).

<IMPORTANT>

- La buse de remplissage utilisée doit être mise au rebut et ne doit pas être réutilisée.
- Pour ranger un mélangeur après utilisation, essuyez l'encre avec un chiffon et scellez-le dans un sac en plastique.
- N'utilisez pas d'entonnoir non standard à l'exception de la buse de remplissage fournie. Dans le cas contraire, l'encre peut se trouver contaminée ou détériorée, ce qui peut endommager l'imprimante.
- Utilisez la bouteille d'encre de réapprovisionnement de 1,8 L chaque fois que vous l'ouvrez.

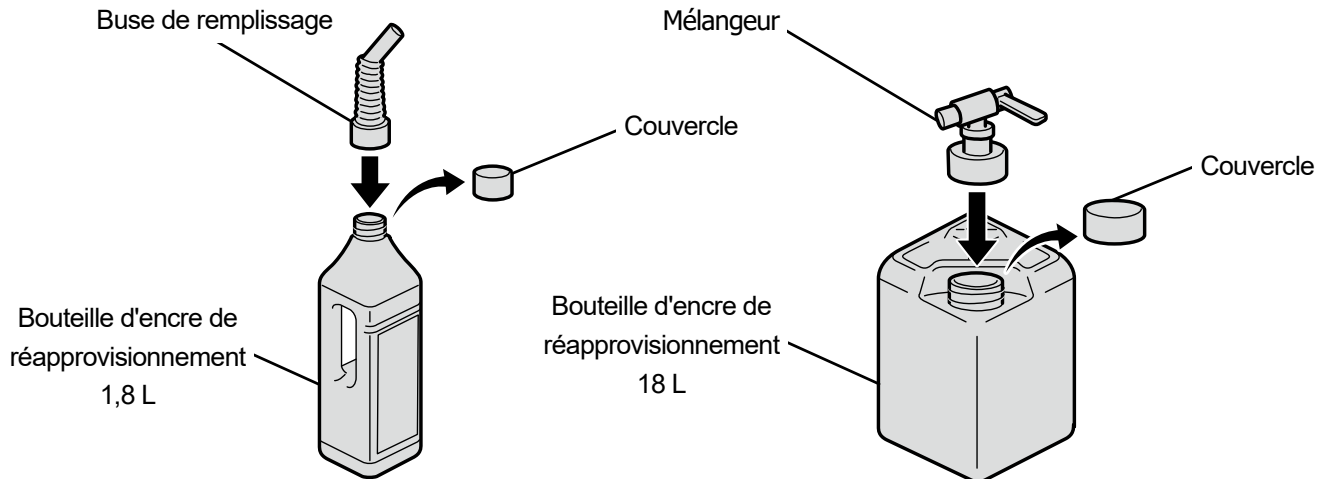

X0444

- (5) Ouvrez le couvercle du réservoir d'encre et réapprovisionnez en encre jusqu'au repère de graduation 6.

De plus, si vous utilisez une bouteille d'encre de réapprovisionnement de 18 L, placez la bouteille d'encre sur une table à roulettes lors du réapprovisionnement en encre.

<IMPORTANT>

- Veillez à ne pas dépasser le repère de graduation 6.

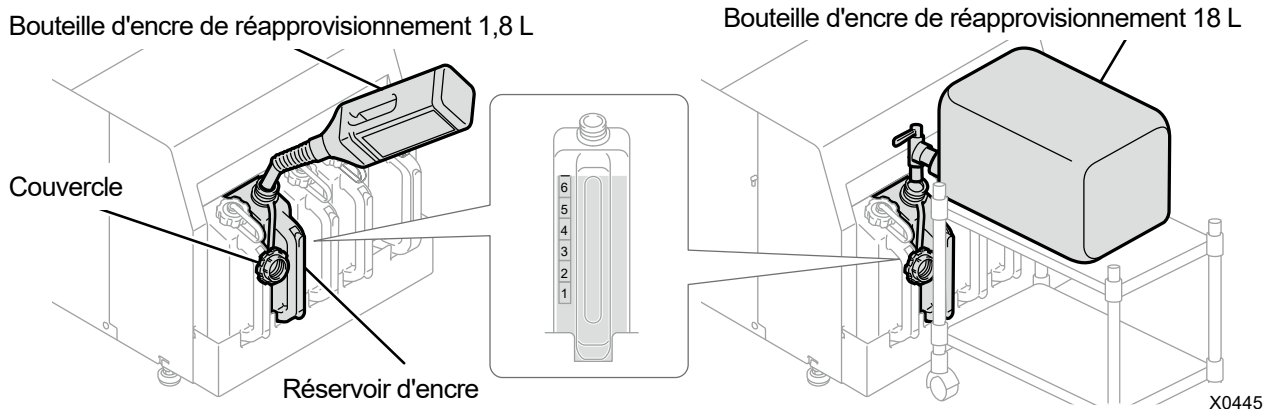

- (6) Appuyez sur  le panneau de commande. Fermez le couvercle du réservoir d'encre et appuyez à nouveau



<IMPORTANT>

- N'oubliez pas de fermer le couvercle du réservoir d'encre dès que vous avez réapprovisionné l'encre.

- (7) Retirez la clé IC en suivant les instructions à l'écran et appuyez sur .

<REMARQUE>

- Stockez la clé IC en la fixant à la poignée de la bouteille d'encre de réapprovisionnement.
- Tous les déchets résultant du remplacement doivent être mis au rebut conformément aux lois et décrets en vigueur.

## 7-1-2. Réapprovisionnement de l'encre blanche

Si le  s'affiche dans la fenêtre d'indication du volume d'encre restante sur l'écran du panneau de commande, réapprovisionnez l'encre.

Agitez suffisamment l'encre blanche pour éliminer les sédiments avant le réapprovisionnement. Agitez l'encre au préalable car cela prend du temps.

### <IMPORTANT>

- N'utilisez pas d'encre non suffisamment agitée car cela pourrait réduire la durabilité des imprimés ou empêcher la tête de projeter des gouttes d'encre. En cas de dysfonctionnement de l'imprimante dû à une utilisation d'encre non suffisamment agitée, vous pouvez être tenu responsable du coût des réparations même pendant la période de garantie.
- Agitez l'encre en secouant la bouteille d'encre de réapprovisionnement.
- N'insérez pas de barre ou d'hélice dans la bouteille d'encre de réapprovisionnement lorsque vous agitez l'encre, car cela peut entraîner l'inclusion de corps étrangers et provoquer un dysfonctionnement de l'imprimante.

### <ATTENTION>

- Assurez-vous de porter une paire de gants en plastique et des lunettes de protection pendant ce travail.
- Veillez à ne pas perdre la clé IC fournie avec la bouteille d'encre de réapprovisionnement.
- Une fois que vous avez réapprovisionné l'encre, vous ne pouvez pas imprimer avant d'avoir inséré la clé IC.

## Agiter l'encre blanche avec un agitateur

### <IMPORTANT>

- Assurez-vous d'installer un agitateur.  
Pour choisir parmi les différents types d'agitateurs disponibles, consultez votre revendeur.

**(1)** Installez la bouteille d'encre de réapprovisionnement sur l'agitateur.

### <IMPORTANT>

- Fixez solidement la bouteille d'encre de réapprovisionnement à l'aide d'un gabarit pour l'empêcher de tomber pendant l'agitation.

**(2)** Agitez l'encre en vous reportant au manuel de votre agitateur.

### <CONSEILS>

- Le temps d'agitation recommandé varie en fonction de la période d'immobilité pendant laquelle l'encre est restée et des performances de l'agitateur.

- (3) Tenez la bouteille d'encre de réapprovisionnement à l'envers et éclairez sa face latérale pour vérifier visuellement la présence de sédiments.

Une ombre sombre est visible sur le fond s'il reste des sédiments, il convient donc de répéter les étapes (1) et (2) jusqu'à ce qu'une telle ombre sombre disparaisse.

<IMPORTANT>

- De même, tenez la bouteille d'encre de réapprovisionnement de 18 L à l'envers et éclairez sa face latérale pour vérifier visuellement la présence de sédiments.

<CONSEILS>

- Utilisez un éclairage lumineux et assombrissez la zone environnante pour rendre les sédiments plus visibles.

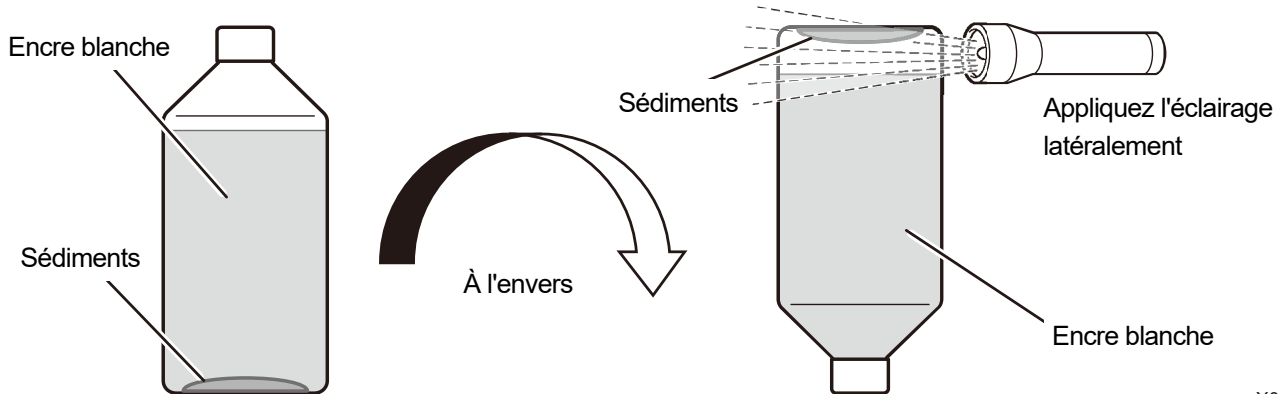

X0418

État agité

Avec sédiments	Sans sédiments



X0425

<CONSEILS>

- L'ombre des bulles peut être une source de confusion avec les sédiments après l'agitation de l'encre blanche. Laissez alors reposer la bouteille jusqu'à ce que les bulles disparaissent avant de rechercher les sédiments. Pour faire la distinction entre les bulles et les sédiments, secouez légèrement la bouteille d'encre de réapprovisionnement. Les ombres des bulles se déplacent mais les ombres des sédiments ne bougent pas.

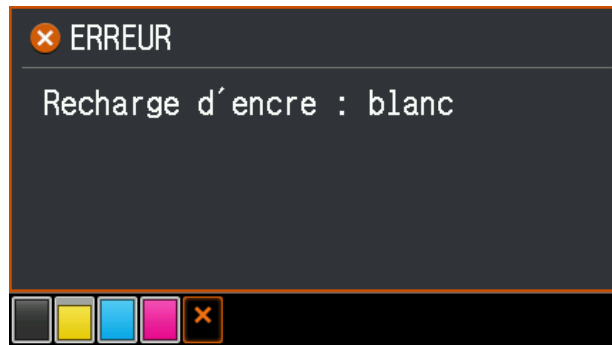
## Comment réapprovisionner l'encre blanche



- (1) À partir du menu, sélectionnez [Réapprovisionner en encre] et appuyez sur .
- (2) Sélectionnez [Blanc] et appuyez sur .
- (3) Insérez la clé IC blanche et appuyez sur .

### <CONSEILS>

- Une erreur s'affiche si vous insérez une clé IC d'une couleur différente de celle de l'encre épuisée.

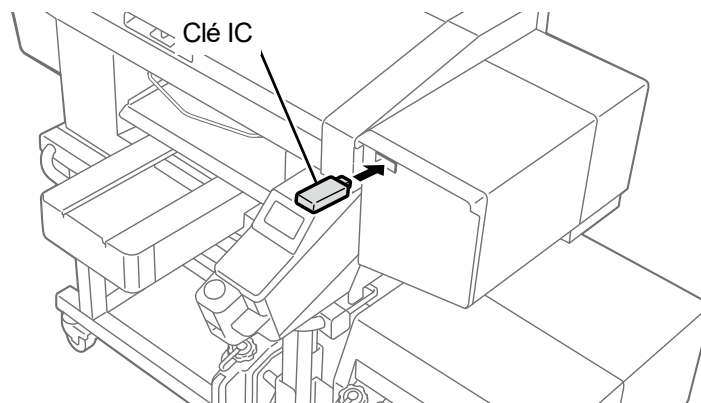

X0391

- (4) Ouvrez la bouteille d'encre de réapprovisionnement et fixez la buse de remplissage ou le mélangeur fourni(e).

<IMPORTANT>

- La buse de remplissage utilisée doit être mise au rebut et ne doit pas être réutilisée.
- Pour ranger un mélangeur après utilisation, essuyez l'encre avec un chiffon et scellez-le dans un sac en plastique.
- N'utilisez pas d'entonnoir non standard à l'exception de la buse de remplissage fournie. Dans le cas contraire, l'encre peut se trouver contaminée ou détériorée, ce qui peut endommager l'imprimante.
- Utilisez la bouteille d'encre de réapprovisionnement de 1,8 L chaque fois que vous l'ouvrez.

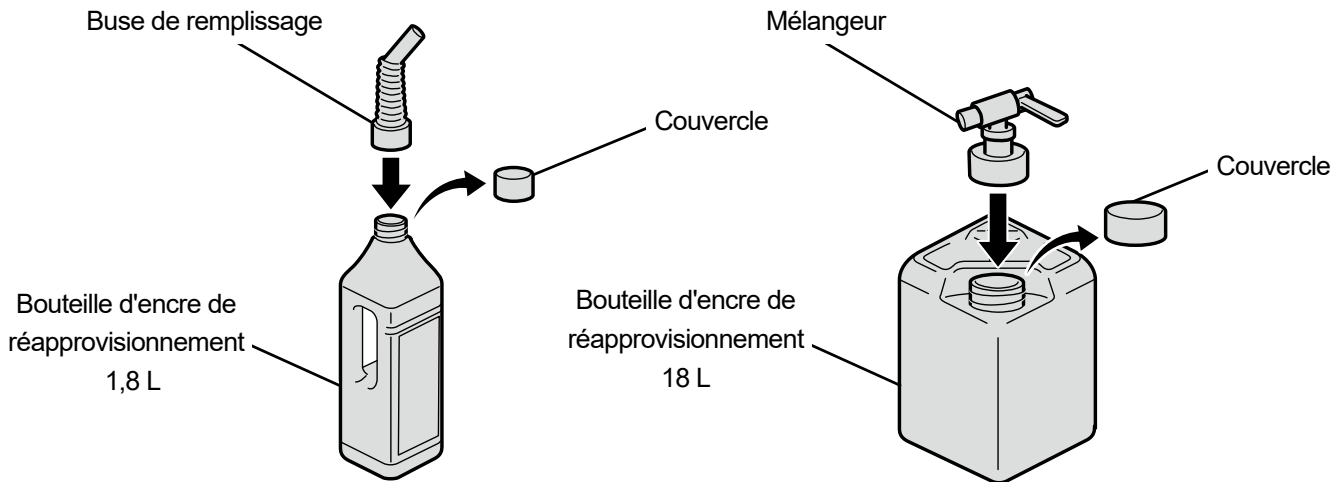

X0444

- (5) Ouvrez le couvercle du réservoir d'encre et réapprovisionnez en encre jusqu'au repère de graduation 6.

De plus, si vous utilisez une bouteille d'encre de réapprovisionnement de 18 L, placez la bouteille d'encre sur une table à roulettes lors du réapprovisionnement en encre.

<IMPORTANT>

- Veillez à ne pas dépasser le repère de graduation 6.

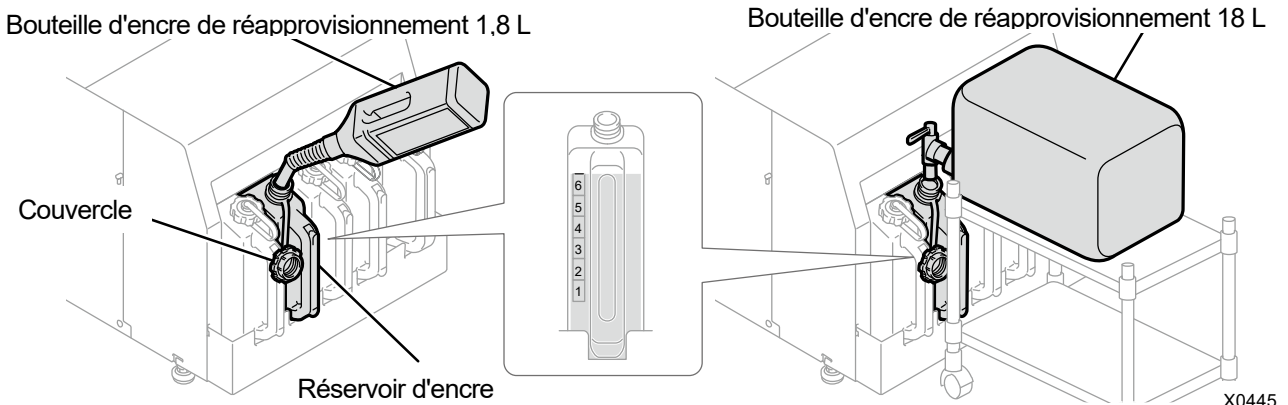

X0445

- (6) Appuyez sur  le panneau de commande. Fermez le couvercle du réservoir d'encre et appuyez à nouveau



<IMPORTANT>

- N'oubliez pas de fermer le couvercle du réservoir d'encre dès que vous avez réapprovisionné l'encre.



- (7) Retirez la clé IC en suivant les instructions à l'écran et appuyez sur .

<REMARQUE>

- Stockez la clé IC en la fixant à la poignée de la bouteille d'encre de réapprovisionnement.
- Tous les déchets résultant du remplacement doivent être mis au rebut conformément aux lois et décrets en vigueur.

### 7-1-3. Nettoyage et remplacement des pièces d'entretien

Nettoyez ou remplacez individuellement les pièces d'entretien sélectionnées.

- (1) À partir du menu, sélectionnez [Maintenance] > [Maintenance pièce nett./remplac.] et appuyez sur .
- (2) Sélectionnez [Sélectionnez individuellement] et appuyez sur .

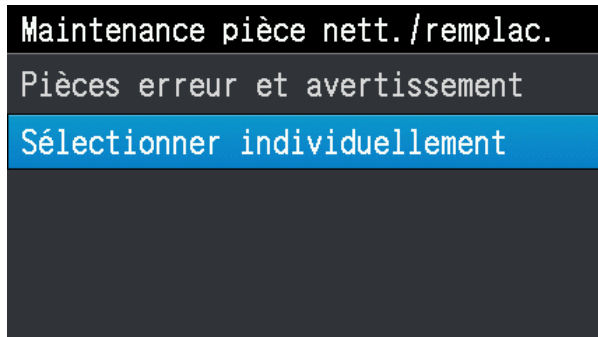

- (3) Sélectionnez la pièce d'entretien que vous souhaitez nettoyer ou remplacer en suivant le message et appuyez sur .

<CONSEILS>

- La protection de buses, de la racle, du couvercle d'extraction et du couvercle d'aspiration doivent être nettoyés en même temps.

- (4) Nettoyez et remplacez.

<CONSEILS>

- Pour la façon d'effectuer les opérations de nettoyage et de remplacement, reportez-vous aux pièces d'entretien concernées.
  - ☞"7-1-4. Nettoyage de la protection de buses, de la racle, du couvercle d'extraction et du couvercle d'aspiration >>P.179"
  - ☞"7-1-5. Remplacement du nettoyeur de racle >>P.191"
  - ☞"7-1-6. Remplacement du feutre de nettoyage >>P.194"
  - ☞"7-1-8. Remplacement du filtre de l'extracteur >>P.201"

#### 7-1-4. Nettoyage de la protection de buses, de la racle, du couvercle d'extraction et du couvercle d'aspiration

Lorsqu'un message d'avertissement s'affiche dans la fenêtre de message d'avertissement, procédez au nettoyage. Dans le cas où l'entretien a été mal effectué, un support d'impression peut être taché par un résidu d'encre au cours d'une session d'impression ou la qualité d'une surface imprimée peut se détériorer.



(1) Préparez le bâtonnet de nettoyage R, le bâtonnet de nettoyage T, la coupe de nettoyage, les gants et la solution de nettoyage, fournis avec l'imprimante.

(2) À partir du menu, sélectionnez [Maintenance] > [Maintenance pièce nett./remplac.], puis appuyez sur .

(3) Sélectionnez [Section avec erreur/alerte] et appuyez .

##### <IMPORTANT>

- Si une autre erreur ou un autre message s'affiche sur le panneau de commande ou dans la fenêtre de message d'avertissement, suivez les instructions du message pour résoudre le problème, puis procédez au nettoyage.

##### < CONSEILS >

- Appuyer sur  permet à la platine de commencer à se déplacer. Ne placez aucun objet autour de la platine.

(4) Suivez le message à l'écran et mettez l'appareil hors tension.

##### <IMPORTANT>

- Veuillez effectuer la tâche en 15 minutes, afin d'éviter que les têtes d'impression sèchent.
- Si la tâche prend plus de 15 minutes, fermez le capot avant et mettez sous tension, puis sélectionnez à nouveau [Maintenance pièce nett./remplac.] pour relancer la tâche. Le nettoyage de la tête est alors effectué pour empêcher que l'encre ne sèche.

- (5) Ouvrez le capot avant et nettoyez chaque protection de buses, racle, couvercle d'extraction et couvercle d'aspiration.

Deux types de bâtonnets de nettoyage sont fournis. Utilisez le bâtonnet de nettoyage T ou R en fonction de ce que vous souhaitez nettoyer.

< CONSEILS >

- Pour la méthode de nettoyage, reportez-vous à la description ci-dessous.

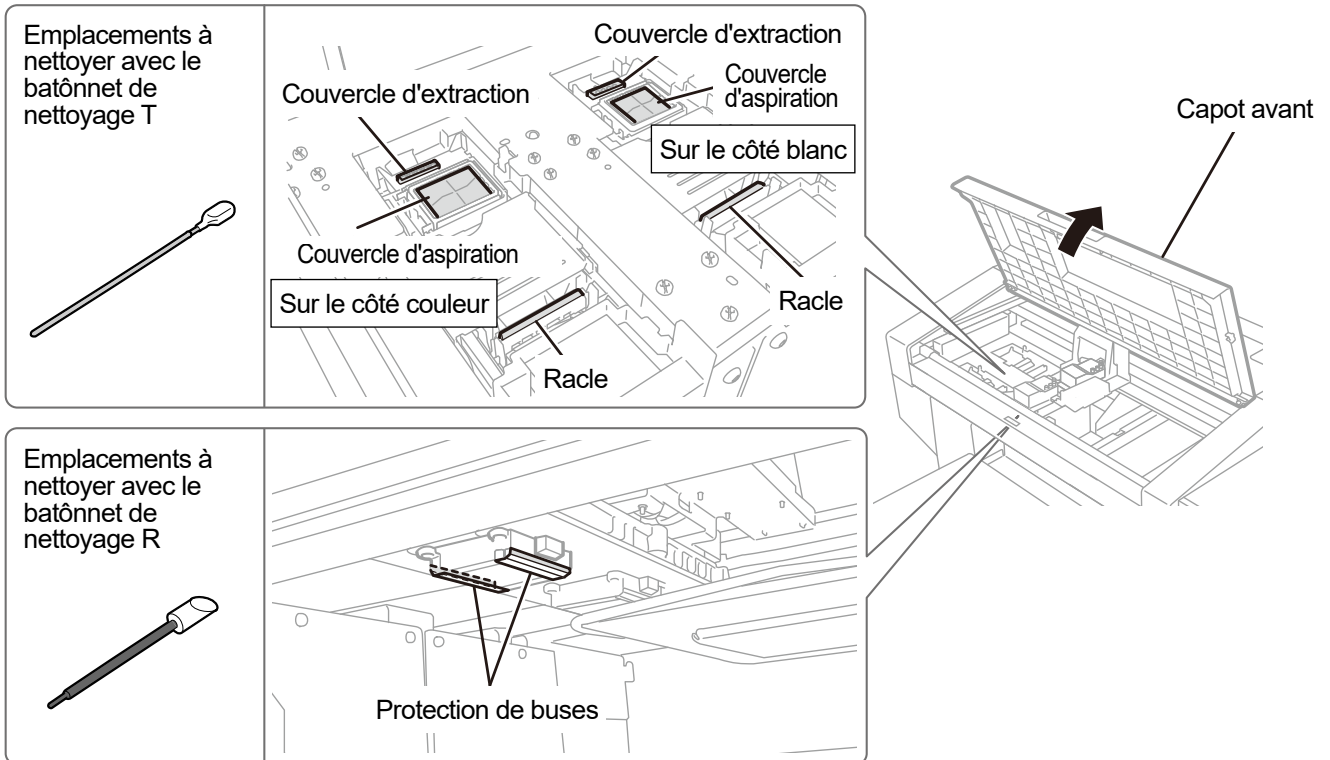

X0319

- (6) Une fois que le nettoyage est terminé, refermez le capot avant.

- (7) Mettez l'appareil sous tension.

<REMARQUE>

- Mettez au rebut les déchets résultant du nettoyage conformément aux lois et décrets en vigueur.

< CONSEILS >

- Le nettoyage de la tête est alors effectué pour empêcher que l'encre ne sèche.
- La coupe de nettoyage devant être réutilisée, rincez-la dans une solution de nettoyage propre et rangez-la dans un endroit sûr.

Le nettoyage de la protection de buses, de la racle et du couvercle d'extraction doit être effectué séparément pour le côté blanc et le côté couleurs.

Pour la façon d'effectuer les opérations de nettoyage, reportez-vous aux éléments concernés.

## 1 Effectuez l'opération de nettoyage du côté blanc.

Préparez un nouveau bâtonnet de nettoyage R et la solution de nettoyage.

### Protection de buses Nettoyage

Effectuez l'opération de nettoyage de la protection de buses et de la partie en résine sur le côté blanc.

☞ "Nettoyage de la protection de buses (Utilisez le bâtonnet de nettoyage R) >>P.182".

Préparez un nouveau bâtonnet de nettoyage T et la solution de nettoyage.

### Racle Nettoyage

Effectuez l'opération de nettoyage de la racle sur le côté blanc.

☞ "Nettoyage de la racle (Utilisez le bâtonnet de nettoyage T) >>P.185".

### Couvercle d'extraction Nettoyage

Effectuez le nettoyage de la partie côté blanc du couvercle d'extraction.

☞ "Nettoyage du couvercle d'extraction (Utilisez le bâtonnet de nettoyage T) >>P.187".

### Nettoyage du couvercle d'aspiration

Effectuez le nettoyage de la partie côté blanc du couvercle d'aspiration.

☞ "Nettoyage du couvercle d'aspiration (Utilisez le bâtonnet de nettoyage T) >>P.189".

## 2 Effectuez le nettoyage du côté couleur.

Rincez la coupe de nettoyage et préparez un nouveau bâtonnet de nettoyage R et la solution de nettoyage.

### Protection de buses Nettoyage

Effectuez l'opération de nettoyage de la protection de buses et de la partie en résine sur le côté couleur.

☞ "Nettoyage de la protection de buses (Utilisez le bâtonnet de nettoyage R) >>P.182".

Rincez la coupe de nettoyage et préparez un nouveau bâtonnet de nettoyage T et la solution de nettoyage.

### Racle Nettoyage

Effectuez le nettoyage de la racle partie sur le côté couleur.

☞ "Nettoyage de la racle (Utilisez le bâtonnet de nettoyage T) >>P.185".

### Couvercle d'extraction Nettoyage

Effectuez le nettoyage de la partie côté couleur du couvercle d'extraction.

☞ "Nettoyage du couvercle d'extraction (Utilisez le bâtonnet de nettoyage T) >>P.187".

### Nettoyage du couvercle d'aspiration

Effectuez le nettoyage de la partie côté couleur du couvercle d'aspiration.

☞ "Nettoyage du couvercle d'aspiration (Utilisez le bâtonnet de nettoyage T) >>P.189".

## Nettoyage de la protection de buses (Utilisez le bâtonnet de nettoyage R)

- (1) Mettez une quantité appropriée de solution de nettoyage dans la coupe de nettoyage.
- (2) Humidifiez un nouveau bâtonnet de nettoyage R avec la solution de nettoyage.

### <IMPORTANT>

- Utilisez un nouveau bâtonnet de nettoyage R lorsque vous démarrez le nettoyage.
- Ne touchez jamais l'extrémité du bâtonnet de nettoyage R avec votre main. Une matière sébacée qui se fixe sur la racle peut provoquer un dysfonctionnement de l'imprimante.
- N'utilisez pas d'autres liquides (eau, etc.), car ils peuvent endommager les têtes d'impression.
- Ne remettez pas la solution de nettoyage qui a été versée dans la coupe de nettoyage dans la bouteille de solution de nettoyage.
- Ne versez pas de solution de nettoyage dans l'unité d'entretien.

### <REMARQUE>

- Pour effectuer un travail correct, assurez-vous de porter les gants fournis avec l'imprimante.

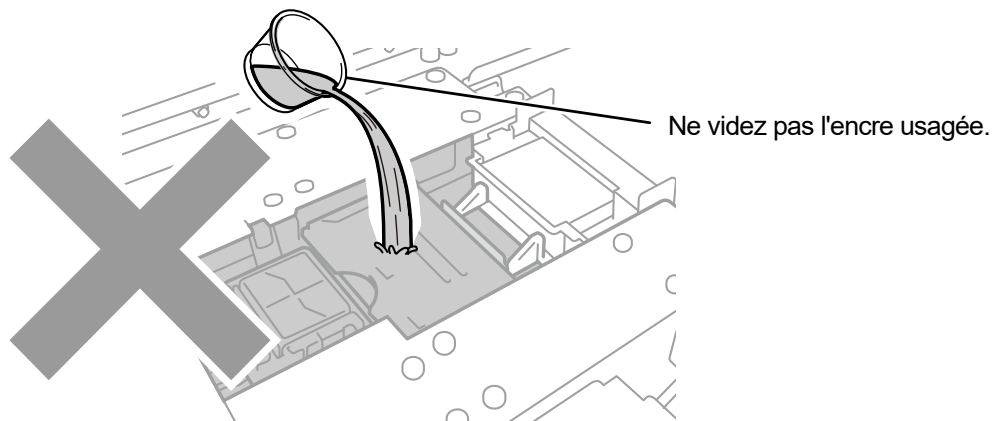
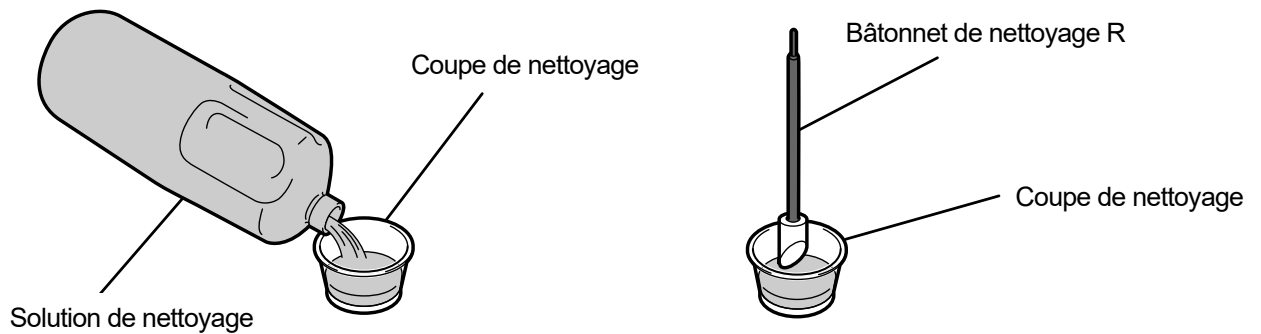

X0320

(3) Essuyez les côtés de la protection de buses avec le bâtonnet de nettoyage R.

<IMPORTANT>

- Veillez à ne pas toucher la surface de la buse ainsi que la surface plane et la surface coulissante de la protection de buses.

< CONSEILS >

- Déplacez manuellement le chariot dans une position qui vous permettra d'effectuer facilement le nettoyage.

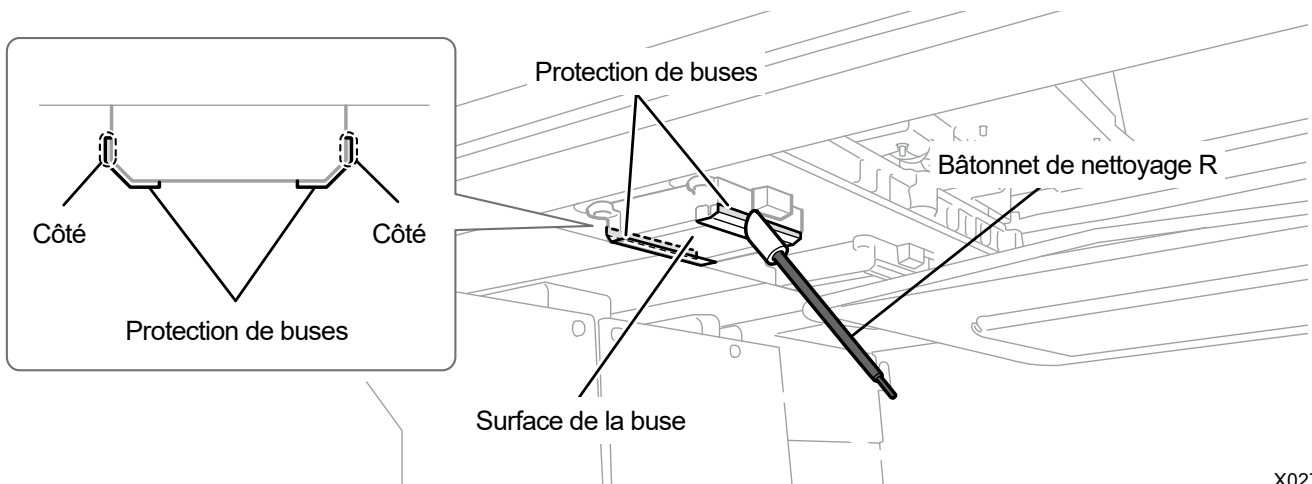

X0276



(4) Essuyez la partie en résine entre la surface des buses de la tête d'impression et la protection de buses.

<IMPORTANT>

- Assurez-vous de ne pas toucher la zone du cadre rouge de la surface de la buse.
- Pour le nettoyage, assurez-vous de ne pas utiliser d'outil autre que le bâtonnet de nettoyage R.

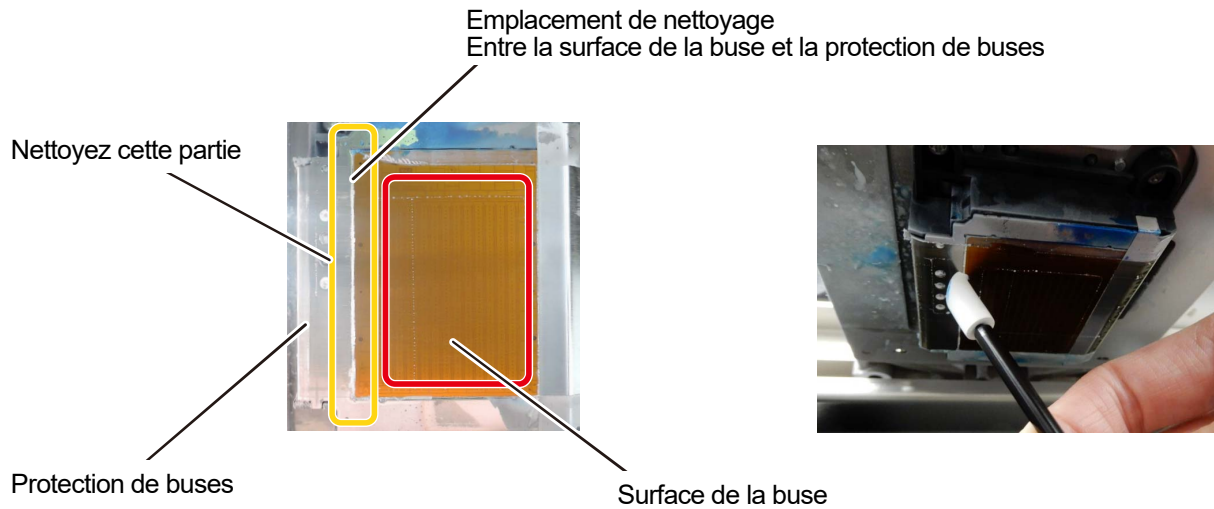

X0237

Conditions de nettoyage

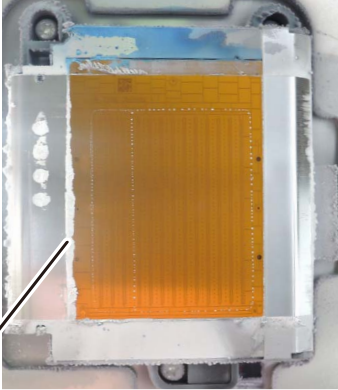
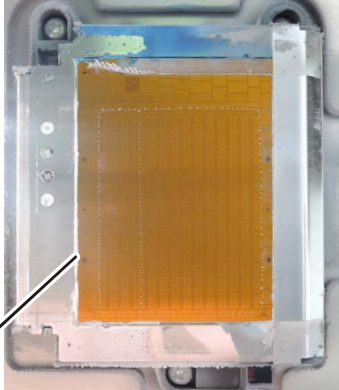
État du pré-nettoyage	État du post-nettoyage
 <p data-bbox="229 1447 584 1529">Emplacement de nettoyage Entre la surface de la buse et la protection de buses</p>	 <p data-bbox="874 1447 1228 1529">Emplacement de nettoyage Entre la surface de la buse et la protection de buses</p>

X0238

<IMPORTANT>

- Assurez-vous d'utiliser le bâtonnet de nettoyage R séparément pour l'encre blanche et l'encre de couleur.

< CONSEILS >

- Il peut rester de l'encre blanche dans la partie en résine noire, mais peu importe si l'intensité est faible, comme le montre la photo. Essuyez l'encre blanche qui se répand hors de la protection de buses et de la surface de la buse.

## Nettoyage de la racle (Utilisez le bâtonnet de nettoyage T)

- (1) Mettez une quantité appropriée de solution de nettoyage dans la coupe de nettoyage.
- (2) Humidifiez un nouveau bâtonnet de nettoyage T avec la solution de nettoyage.

### <IMPORTANT>

- Utilisez un nouveau bâtonnet de nettoyage T lorsque vous démarrez le nettoyage.
- Ne touchez jamais l'extrémité du bâtonnet de nettoyage T avec votre main. Une matière sébacée qui se fixe sur la racle peut provoquer un dysfonctionnement de l'imprimante.
- N'utilisez pas d'autres liquides (eau, etc.), car ils peuvent endommager les têtes d'impression.
- Ne remettez pas la solution de nettoyage qui a été versée dans la coupe de nettoyage dans la bouteille de solution de nettoyage.
- Ne versez pas de solution de nettoyage dans l'unité d'entretien.

### <REMARQUE>

- Pour effectuer un travail correct, assurez-vous de porter les gants fournis avec l'imprimante.

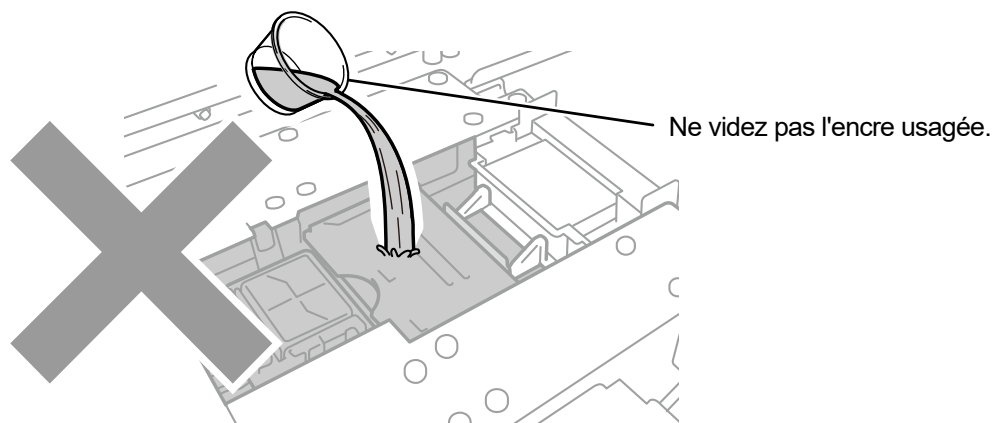
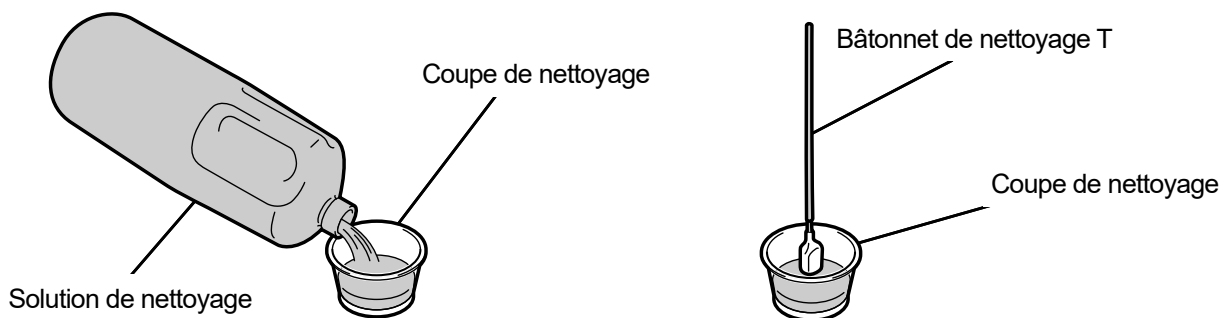

X0321

- (3) Utilisez le bâtonnet de nettoyage T pour nettoyer la surface de la racle ainsi que l'espace entre la partie convexe et la racle.

### <IMPORTANT>

- Ne touchez jamais l'extrémité du bâtonnet de nettoyage T avec votre main. Une matière sébacée qui se fixe sur la racle peut provoquer un dysfonctionnement de l'imprimante.
- Assurez-vous d'utiliser le bâtonnet de nettoyage T séparément pour l'encre de couleur et l'encre blanche.
- Si un caillot d'encre flotte à la surface, retirez-le à l'aide d'un bâtonnet de nettoyage T. N'utilisez pas de pinces ou tout autre objet tranchant. Utiliser des objets tranchants peut endommager la racle, entraînant éventuellement la non projection des gouttes d'encre.

- (4) Utilisez le côté propre du bâtonnet de nettoyage T pour nettoyer l'arrière de la racle.

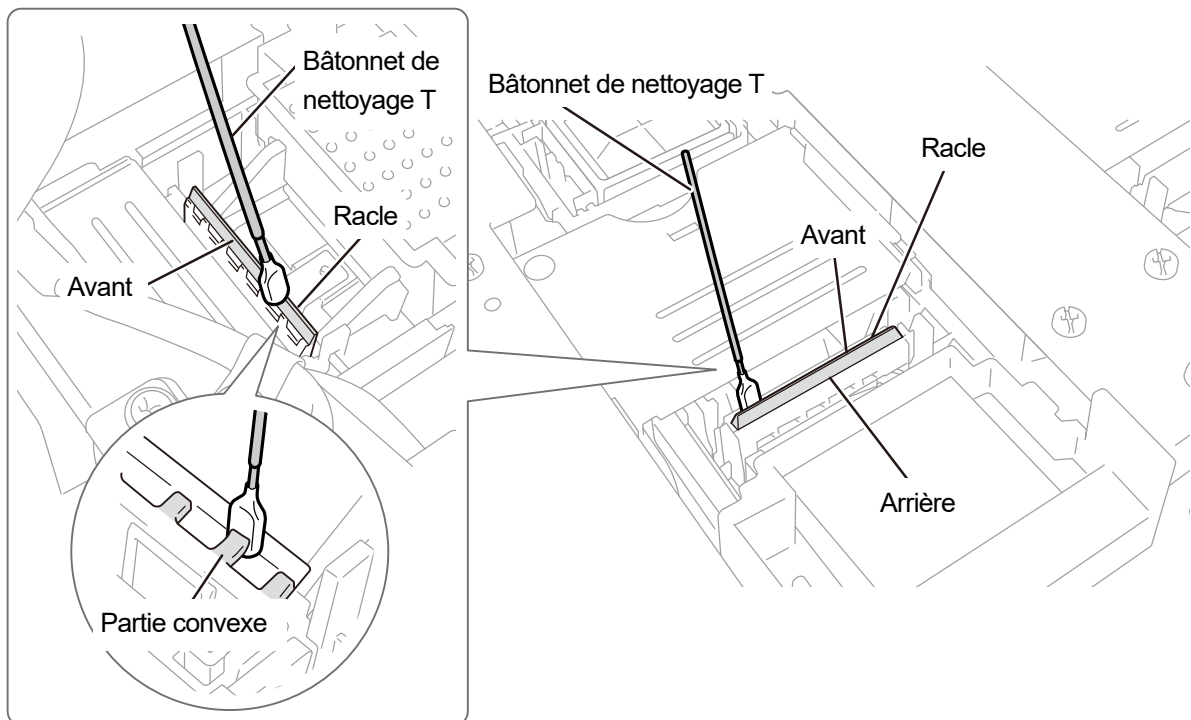

X0322

- (5) Rincez le bâtonnet de nettoyage T dans la coupe de nettoyage afin de l'utiliser pour le nettoyage du couvercle d'extraction à effectuer ensuite.

<IMPORTANT>

- Assurez-vous d'utiliser le bâtonnet de nettoyage T séparément pour l'encre blanche et l'encre de couleur.

## Nettoyage du couvercle d'extraction (Utilisez le bâtonnet de nettoyage T)

- (1) Nettoyez le joint d'étanchéité en caoutchouc du couvercle d'extraction avec le bâtonnet de nettoyage T.

<IMPORTANT>

- Ne touchez jamais l'extrémité du bâtonnet de nettoyage T avec votre main. Une matière sébacée qui se fixe sur la racle peut provoquer un dysfonctionnement de l'imprimante.
- Le bâtonnet de nettoyage T utilisé pour le nettoyage de la racle doit être rincé dans la coupe de nettoyage avant la prochaine utilisation. Assurez-vous d'utiliser le bâtonnet de nettoyage T séparément pour l'encre de couleur et l'encre blanche.
- Si un caillot d'encre flotte à la surface, retirez-le à l'aide d'un bâtonnet de nettoyage T. N'utilisez pas de pinces ou tout autre objet tranchant. Utiliser des objets tranchants peut endommager le couvercle d'extraction et amoindrir son étanchéité à l'air, entraînant éventuellement la non projection des gouttes d'encre.

- (2) Utilisez le bâtonnet de nettoyage T pour absorber l'encre accumulée dans le couvercle d'extraction, et retirez-le.

<IMPORTANT>

- S'il n'y a aucun caillot d'encre dans le couvercle d'extraction, déplacez le bâtonnet de nettoyage T dans le sens illustré ci-dessous. Si le bâtonnet est poussé vers vous, l'un des orifices d'aspiration peut être encrassé par un caillot d'encre.

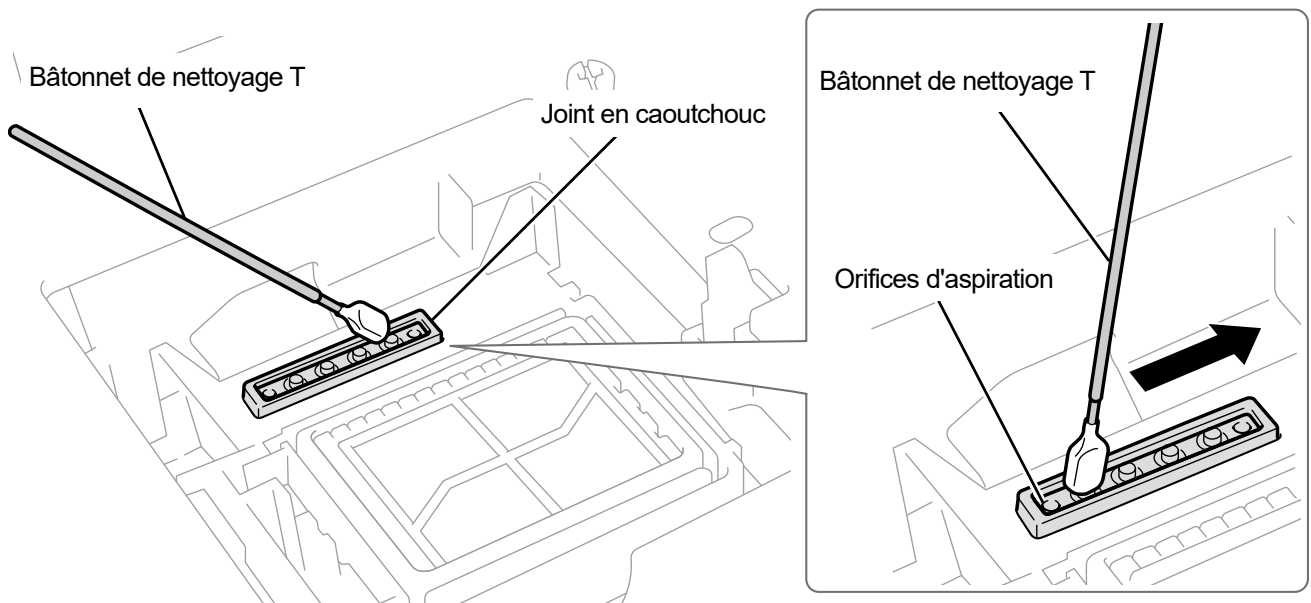

X0323

- (3) Rincez le bâtonnet de nettoyage T dans la coupe de nettoyage afin de l'utiliser pour le nettoyage du couvercle d'aspiration à effectuer ensuite.

<IMPORTANT>

- Assurez-vous d'utiliser le bâtonnet de nettoyage T séparément pour l'encre blanche et l'encre de couleur.

< CONSEILS >

- De la solution de nettoyage peut rester dans le couvercle d'extraction, mais cela ne provoquera aucun problème fonctionnel.

Conditions de nettoyage

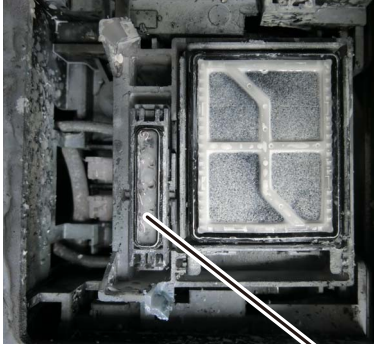
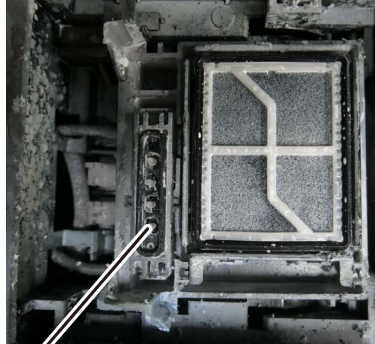
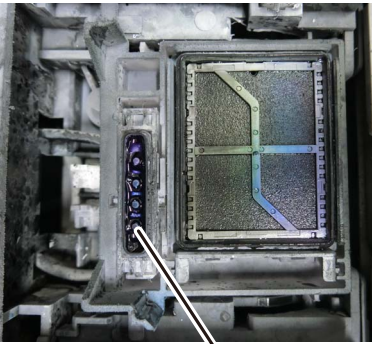
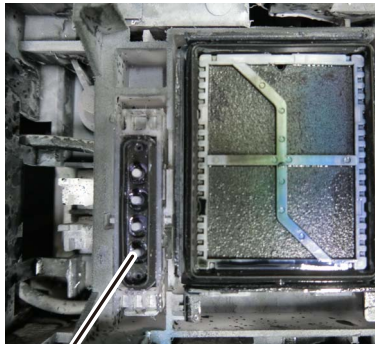
	État du pré-nettoyage	État du post-nettoyage
Sur le côté blanc	 <p>Partie en caoutchouc du couvercle d'extraction</p>	 <p>Partie en caoutchouc du couvercle d'extraction</p>
Sur le côté couleur	 <p>Partie en caoutchouc du couvercle d'extraction</p>	 <p>Partie en caoutchouc du couvercle d'extraction</p>

X0389

## Nettoyage du couvercle d'aspiration (Utilisez le bâtonnet de nettoyage T)

- (1) Essuyez le joint et la lèvre en caoutchouc du couvercle d'aspiration avec un côté de l'extrémité du bâtonnet de nettoyage T en parallèle avec le joint.

### <IMPORTANT>

- Nettoyez soigneusement la lèvre du couvercle aspiration avec le bâtonnet de nettoyage T. La tête d'impression sèche et provoque une panne d'éjection si de l'encre solidifiée reste.
- Ne touchez pas l'éponge du couvercle d'aspiration. L'éponge pourrait se détacher.
- Ne touchez jamais l'extrémité du bâtonnet de nettoyage T avec votre main. Une matière sébacée qui se fixe sur la racle peut provoquer un dysfonctionnement de l'imprimante.
- Le bâtonnet de nettoyage T utilisé pour le nettoyage de la racle et du couvercle d'extraction doit être rincé dans la coupe de nettoyage avant la prochaine utilisation. Assurez-vous d'utiliser le bâtonnet de nettoyage T séparément pour l'encre de couleur et l'encre blanche.
- Si un caillot d'encre flotte à la surface, retirez-le à l'aide d'un bâtonnet de nettoyage T. N'utilisez pas de pinces ou tout autre objet tranchant. Utiliser des objets tranchants peut endommager le couvercle d'aspiration et amoindrir son étanchéité à l'air, entraînant éventuellement la non projection des gouttes d'encre.
- Veillez à ne pas pincer le joint en caoutchouc. S'il est endommagé, sa propriété d'étanchéité se dégrade, ce qui à son tour peut conduire à la non-projection des gouttes d'encre à partir des têtes d'impression.

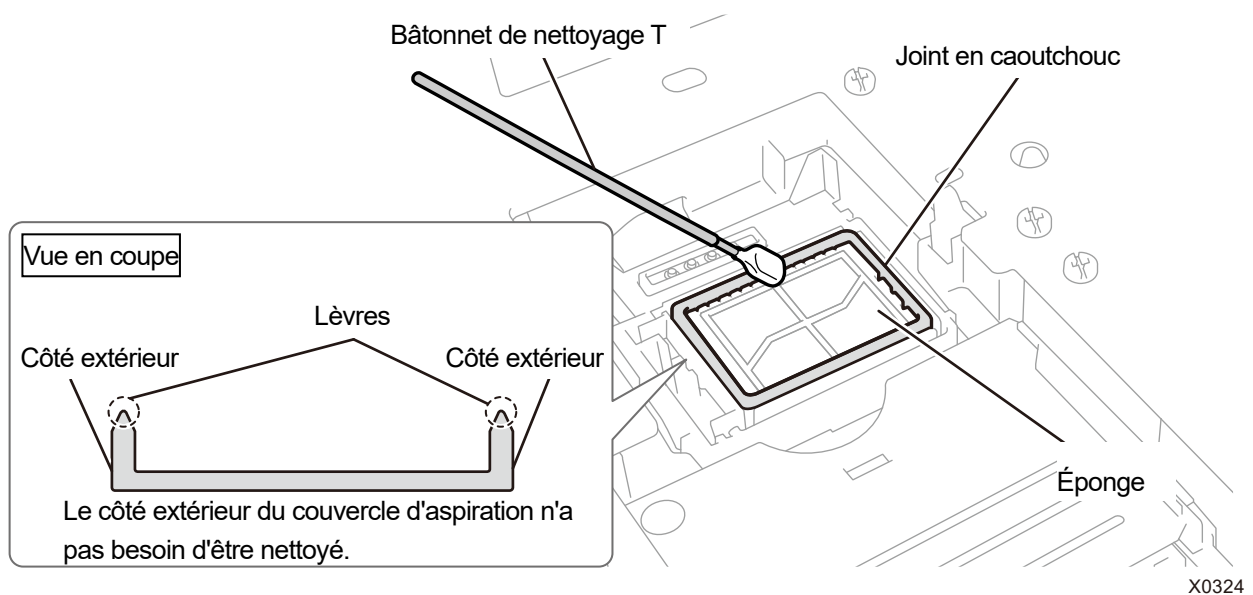

- (2) Remplacez le bâtonnet de nettoyage T par un bâtonnet neuf R, rincez la coupe de nettoyage et nettoyez la protection de buses de la tête côté couleur.

### <IMPORTANT>

- Assurez-vous d'utiliser le bâtonnet de nettoyage T séparément pour l'encre blanche et l'encre de couleur.
- Le bâtonnet de nettoyage T utilisé doit être mis au rebut et ne doit pas être réutilisé.
- Après avoir nettoyé la protection de buses de la tête côté couleur, rincez la coupe de nettoyage à l'eau pure, laissez-la sécher suffisamment puis stockez-la de manière à ce que la poussière ne puisse pas pénétrer à l'intérieur.

Conditions de nettoyage

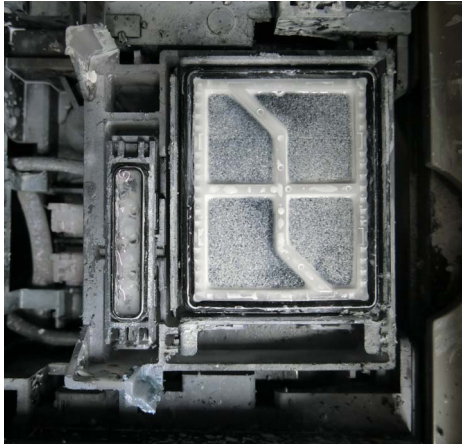
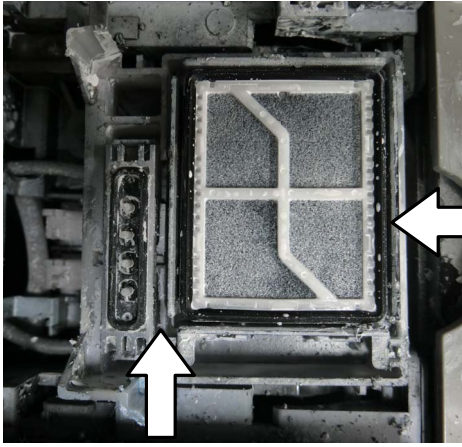
État du pré-nettoyage	État du post-nettoyage
	 <p data-bbox="1417 779 1476 801">X0390</p>



## 7-1-5. Remplacement du nettoyeur de racle

Lorsqu'un message d'avertissement s'affiche sur l'écran du panneau de commande ou dans la fenêtre de message d'avertissement, remplacez le nettoyeur de racle spécifié par un neuf.

### < CONSEILS >

- Lorsque vous remplacez le nettoyeur de racle, vérifiez l'état des taches à l'intérieur de l'imprimante. Si des pièces à l'intérieur de l'imprimante (arbre de guidage du chariot, guide du rouleau et rouleau du chariot) sont tachées, effectuez le nettoyage. 7-1-7. Nettoyage de la zone interne de l'imprimante >>P.240



- (1) Préparez les gants et le nettoyeur de racle fournis.
- (2) À partir du menu, sélectionnez [Maintenance] > [Maintenance pièce nett./remplac.], puis appuyez sur .
- (3) Sélectionnez [Section avec erreur/alerte] et appuyez .

### <IMPORTANT>

- Si une autre erreur ou un autre message s'affiche sur le panneau de commande ou dans la fenêtre de message d'avertissement, suivez les instructions du message pour résoudre le problème, puis procédez au nettoyage.

### < CONSEILS >

- Appuyer sur  permet à la platine de commencer à se déplacer. Ne placez aucun objet autour de la platine.

- (4) Suivez le message à l'écran et mettez l'appareil hors tension.

### <IMPORTANT>

- Veuillez effectuer la tâche en 15 minutes, afin d'éviter que les têtes d'impression sèchent.
- S'il vous faut plus de 15 minutes pour terminer la tâche, après avoir fixé le nettoyeur de racle, fermez le capot avant et mettez sous tension, puis sélectionnez à nouveau [Maintenance pièce nett./remplac.] pour relancer la tâche. Le nettoyage de la tête est alors effectué pour empêcher que l'encre ne sèche.

- (5) Ouvrez le capot avant.

- (6) Relevez le nettoyeur de racle et mettez-le en position verticale, puis retirez-le en le déplaçant vers le haut.

<REMARQUE>

- Pour effectuer un travail correct, assurez-vous de porter les gants fournis avec l'imprimante.

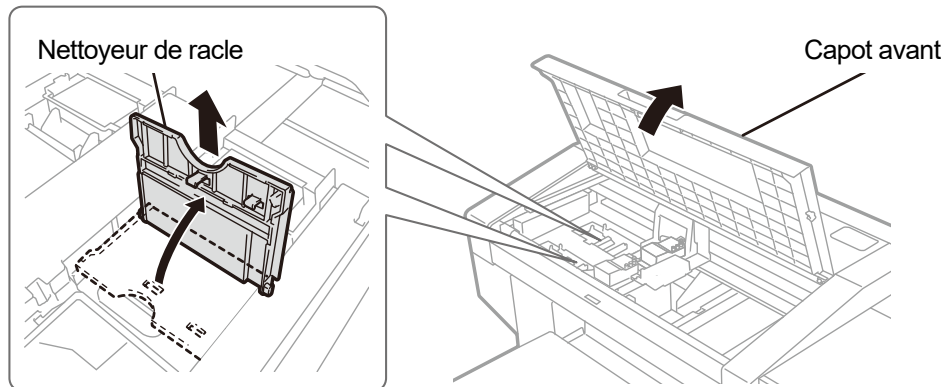

X0325

- (7) Sortez le nettoyeur de racle de son emballage, puis retirez-le de sa protection.

<IMPORTANT>

- Dès qu'il est déballé, ne le laissez pas tel quel mais installez-le.

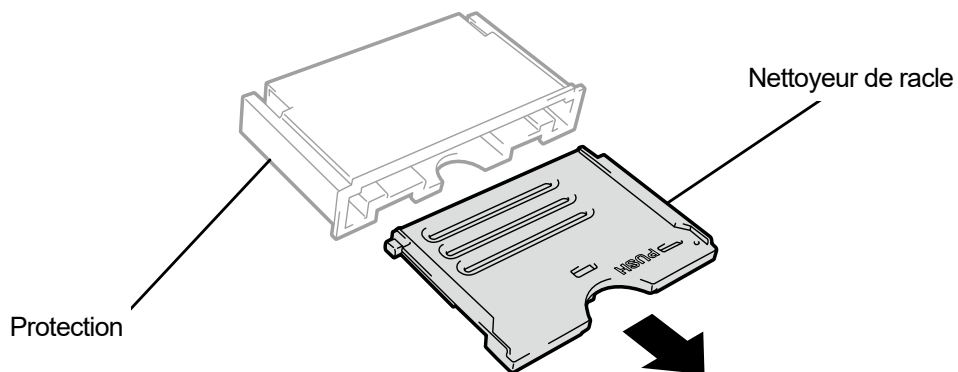

X0128

- (8) Insérez un nettoyeur de racle neuf dans l'imprimante par le haut, inclinez-le vers la gauche et fixez-le en place.

< CONSEILS >

- D'abord, insérez l'arbre par le dessus. Puis repliez-le vers la gauche, appuyez sur la zone mentionnant l'indication PUSH jusqu'à ce que vous entendiez un déclic, puis positionnez le loquet.

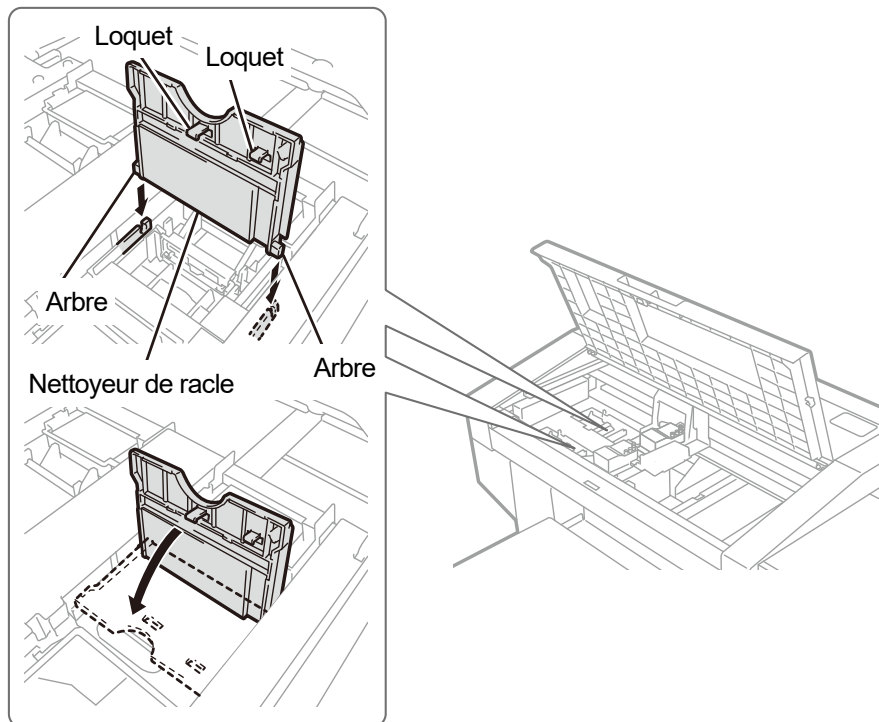

X0326

- (9) Fermez le capot avant.

- (10) Mettez l'appareil sous tension.

<REMARQUE>

- Tous les déchets résultant du remplacement doivent être mis au rebut conformément aux lois et décrets en vigueur.

< CONSEILS >

- Le nettoyage de la tête sera effectué pour empêcher que l'encre ne sèche.

## 7-1-6. Remplacement du feutre de nettoyage

Lorsqu'un message d'avertissement s'affiche sur l'écran du panneau de commande ou dans la fenêtre de message d'avertissement, remplacez le feutre de rinçage spécifié par un neuf.

< CONSEILS >

- Lorsque vous remplacez le feutre de rinçage, vérifiez l'état des taches à l'intérieur de l'imprimante. Si des pièces à l'intérieur de l'imprimante (arbre de guidage du chariot, guide du rouleau et rouleau du chariot) sont tachées, effectuez le nettoyage. 7-1-7. Nettoyage de la zone interne de l'imprimante >>P.240

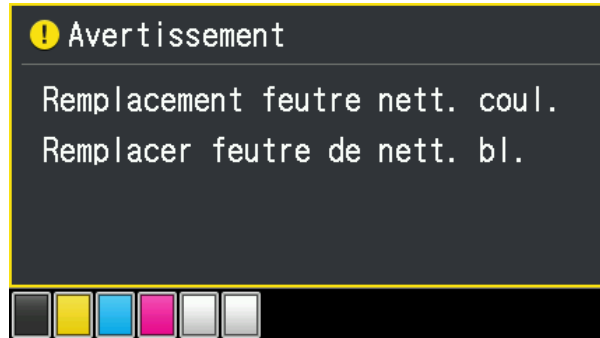

- (1) Mettez le bâtonnet de nettoyage R, les gants et le feutre de rinçage fournis par défaut avec l'imprimante, disponibles à l'utilisation.

< CONSEILS >

- Pour ce nettoyage, vous pouvez utiliser un bâtonnet de nettoyage R usagé.

- (2) À partir du menu, sélectionnez [Maintenance] > [Maintenance pièce nett./remplac.], puis appuyez sur .

- (3) Sélectionnez [Section avec erreur/alerte] et appuyez sur .

<IMPORTANT>

- Si une autre erreur ou un autre message s'affiche sur le panneau de commande ou dans la fenêtre de message d'avertissement, suivez les instructions du message pour résoudre le problème, puis procédez au nettoyage.

< CONSEILS >

- Appuyer sur  permet à la platine de commencer à se déplacer. Ne placez aucun objet autour de la platine.

- (4) Suivez le message à l'écran et mettez l'appareil hors tension.

<IMPORTANT>

- Veuillez effectuer la tâche en 15 minutes, afin d'éviter que les têtes d'impression sèchent.
- S'il vous faut plus de 15 minutes pour terminer la tâche, après avoir fixé le réceptacle de liquide de rinçage, fermez le capot avant et mettez sous tension, puis sélectionnez à nouveau [Maintenance pièce nett./remplac.] pour relancer la tâche. Le nettoyage de la tête est alors effectué pour empêcher que l'encre ne sèche.

- (5) Ouvrez le capot avant.

(6) Retirez le feutre de liquide de rinçage de l'unité d'entretien.

<IMPORTANT>

- Retirez le feutre de liquide de rinçage sans retirer le réceptacle de liquide de rinçage de l'unité d'entretien.
- Les gouttes d'encre tombent dans l'orifice du feutre de liquide de rinçage. Après le retrait, appliquez un chiffon sur la face inférieure.

<REMARQUE>

- Pour effectuer un travail correct, assurez-vous de porter les gants fournis avec l'imprimante.

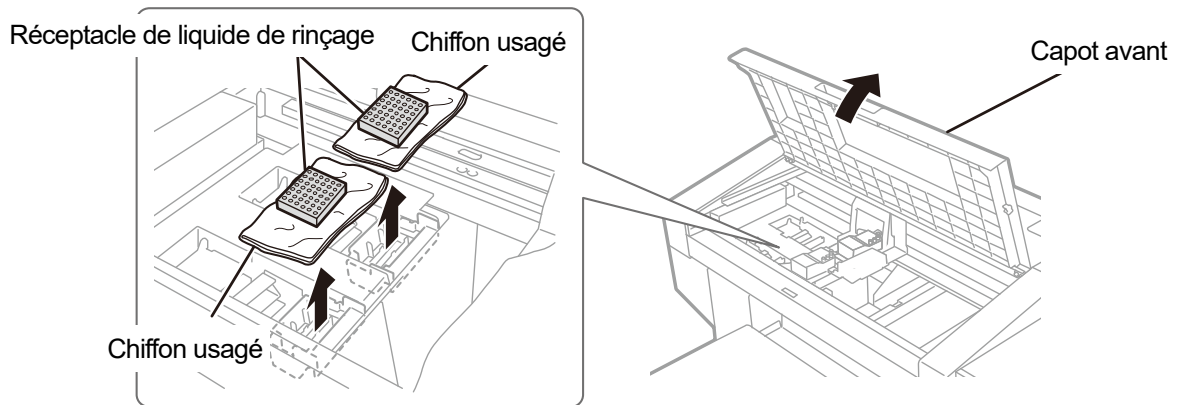

X0327

(7) Essuyez les gants avec un chiffon.

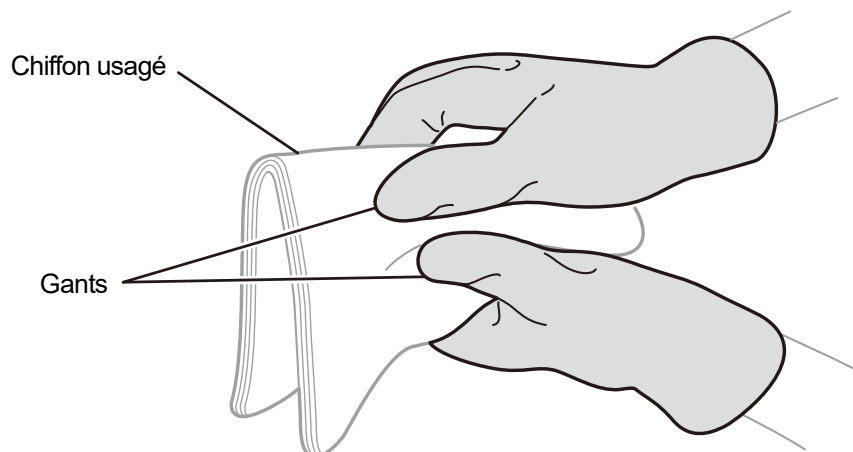

X0436

**(8)** Installez un nouveau feutre de rinçage sur le réceptacle de liquide de rinçage.

**<IMPORTANT>**

- Une fois ce processus de montage terminé, assurez-vous qu'aucun feutre de nettoyage ne se prolonge en dehors des extrémités extérieures du réceptacle de liquide de rinçage. S'il dépasse des extrémités extérieures, il peut interférer avec les buses et entraîner une non-éjection des gouttelettes d'encre.

**<CONSEILS>**

- Il n'est pas nécessaire de nettoyer le réceptacle de liquide de rinçage.

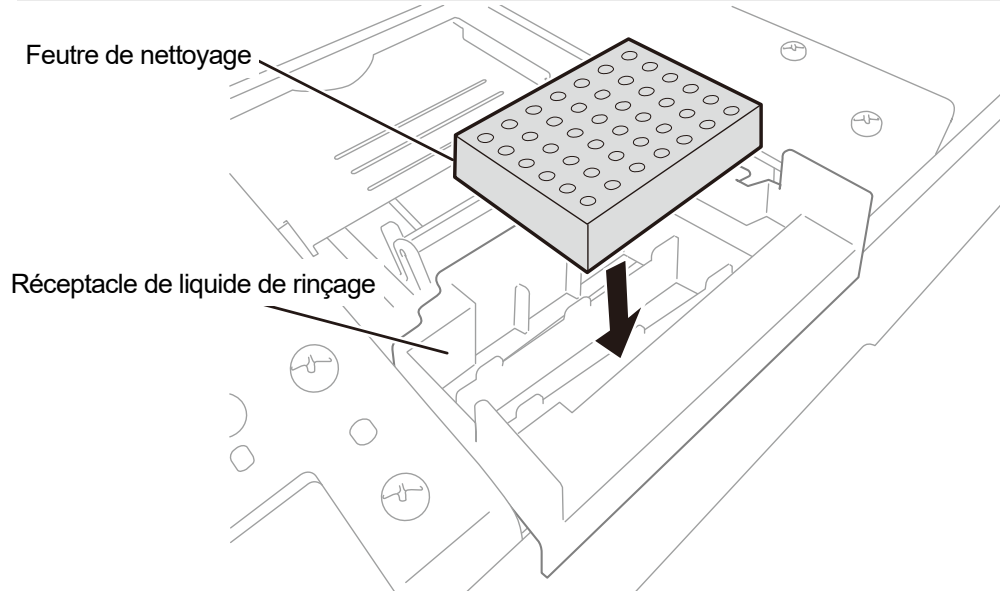

X0330

**(9)** Fermez le capot avant.

**(10)** Mettez l'appareil sous tension.

**<REMARQUE>**

- Tous les déchets résultant du remplacement doivent être mis au rebut conformément aux lois et décrets en vigueur.

**<CONSEILS>**

- Le nettoyage de la tête sera effectué pour empêcher que l'encre ne sèche.

## 7-1-7. Nettoyage de la zone interne de l'imprimante

Lorsque vous remplacez le nettoyeur de racle et le feutre de rinçage, vérifiez l'état des taches à l'intérieur de l'imprimante. Si des pièces à l'intérieur de l'imprimante (arbre de guidage du chariot, guide du rouleau et rouleau du chariot) sont tachées, effectuez le nettoyage.

- (1) Préparez un bâtonnet de nettoyage R, une coupe de nettoyage, des gants, la solution de nettoyage et la graisse fournis par défaut avec l'imprimante.

<IMPORTANT>

- Ne touchez jamais l'extrémité du bâtonnet de nettoyage R avec votre main. Une matière sébacée fixée sur la buse de la tête peut provoquer un dysfonctionnement de l'imprimante.

- (2) À partir du menu, sélectionnez [Maintenance] > [Maintenance pièce nett./remplac.], puis appuyez sur .

<IMPORTANT>

- Si une autre erreur ou un autre message s'affiche sur le panneau de commande ou dans la fenêtre de message d'avertissement, suivez les instructions du message pour résoudre le problème, puis procédez au nettoyage.

< CONSEILS >

- Appuyer sur  permet à la platine de commencer à se déplacer. Ne placez aucun objet autour de la platine.

- (3) Suivez le message à l'écran et mettez l'appareil hors tension.

<IMPORTANT>

- Veuillez effectuer la tâche en 15 minutes, afin d'éviter que les têtes d'impression sèchent.
- Si la tâche prend plus de 15 minutes, fermez le capot avant et mettez sous tension, puis sélectionnez à nouveau [Maintenance pièce nett./remplac.] pour relancer la tâche. Le nettoyage de la tête est alors effectué pour empêcher que l'encre ne sèche.

- (4) Ouvrez le capot avant.

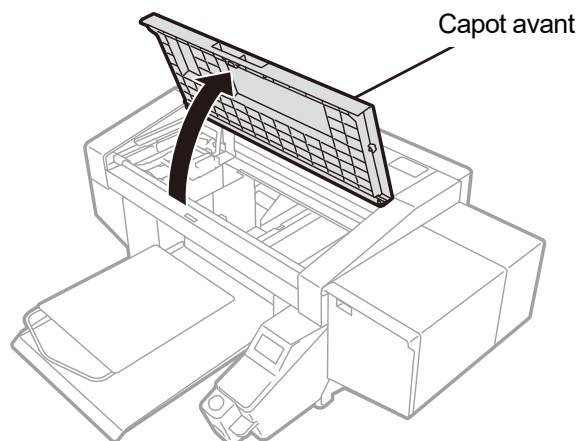

X0419

- (5) Retirez les trois vis pour déposer le couvercle de l'encodeur.

< ATTENTION >

- Ne touchez pas le loquet sous le couvercle de l'encodeur. Dans le cas contraire, l'opérateur risquerait d'être blessé.

<IMPORTANT>

- Ne touchez pas l'encodeur sur l'unité principale.

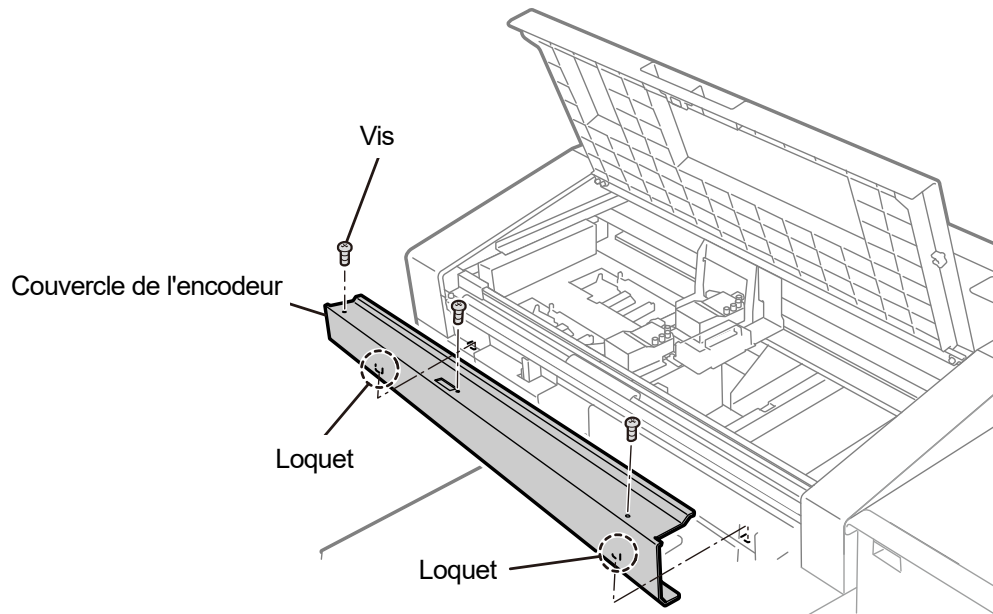

X0420

- (6) Mettez une quantité appropriée de solution de nettoyage dans la coupe de nettoyage.

(7) Humidifiez un bâtonnet de nettoyage R avec la solution de nettoyage.

<IMPORTANT>

- Ne remettez pas la solution de nettoyage qui a été versée dans la coupe de nettoyage dans la bouteille de solution de nettoyage.
- Ne versez pas de solution de nettoyage dans l'unité d'entretien.

<REMARQUE>

- Pour effectuer un travail correct, assurez-vous de porter les gants fournis avec l'imprimante.

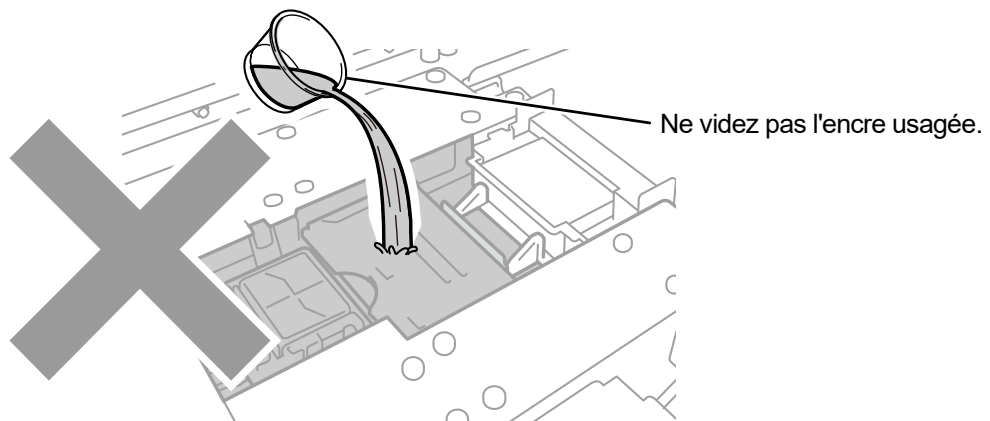
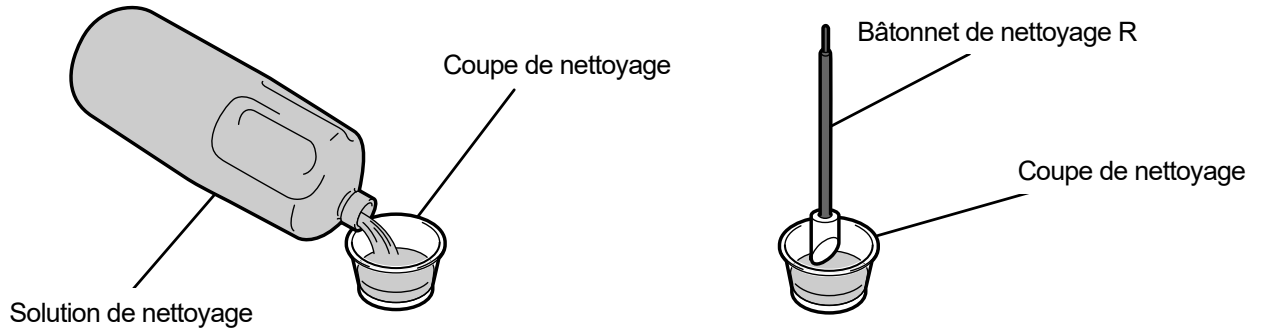

X0320

(8) Avec le bâtonnet de nettoyage R, essuyez le brouillard d'encre sur le rouleau du chariot.

(9) Déplacez le chariot latéralement pour faire tourner le rouleau et essuyez tout autour du rouleau du chariot.

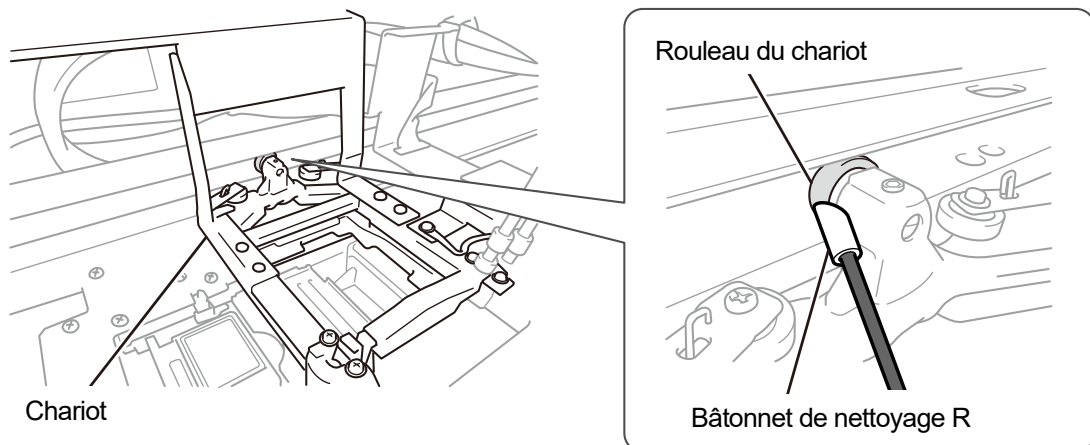

X0448

- (10) Nettoyez l'arbre de guidage du chariot et les trois côtés (côté supérieur, avant et inférieur sur lesquels le rouleau tourne) du guide du rouleau.

< CONSEILS >

- Humidifiez un chiffon (en tissu non pelucheux) avec une petite quantité d'alcool et utilisez ce chiffon pour nettoyer la surface interne.
- N'utilisez pas d'alcool sur les pièces autres que l'arbre de guidage du chariot et le guide de rouleau.

- (11) Appliquez une quantité adéquate de graisse (qui est fournie avec l'imprimante) sur l'arbre de guidage du chariot.

< ATTENTION >

- Lors de la manipulation de la graisse, effectuez les travaux de telle sorte qu'elle ne pénètre pas dans vos yeux ou se répande sur votre peau.

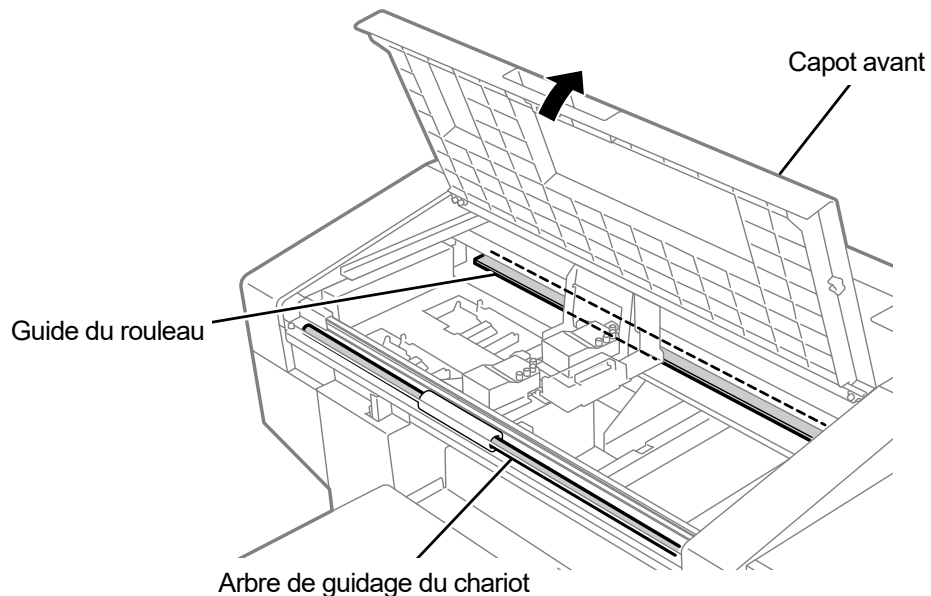

X0063

- (12) Insérez les deux loquets sous le couvercle de l'encodeur et fixez le couvercle à l'aide de trois vis.

- (13) Fermez le capot avant.

- (14) Mettez l'appareil sous tension.

<REMARQUE>

- Mettez au rebut les déchets résultant du nettoyage conformément aux lois et décrets en vigueur.

< CONSEILS >

- Le nettoyage de la tête est alors effectué pour empêcher que l'encre ne sèche.
- La coupe de nettoyage devant être réutilisée, rincez-la dans une solution de nettoyage propre et rangez-la dans un endroit sûr.



- (15) Réglez la vitesse du chariot. ➡ "7-3-1. Réglage de la vitesse du CR (chariot) >>P.214"

- (16) Imprimez un modèle de contrôle des buses. ➡ "7-2-1. Impression du modèle de contrôle de la buse (vérification sur les têtes d'impression) >>P.204"

## 7-1-8. Remplacement du filtre de l'extracteur

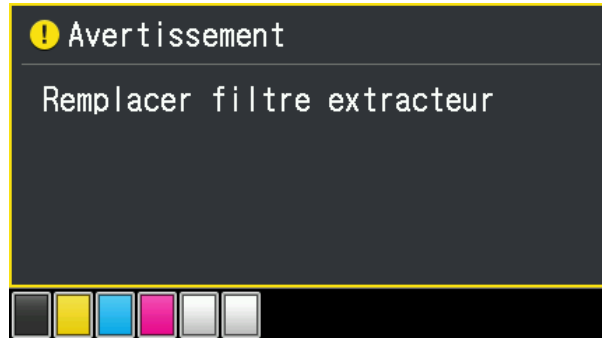
Lorsqu'un message d'avertissement s'affiche dans la fenêtre de message d'avertissement, remplacez le filtre de l'extracteur par un neuf.





- (1) Préparez les gants qui sont fournis avec l'imprimante, ainsi qu'un nouveau filtre d'extracteur.
- (2) À partir du menu, sélectionnez [Maintenance] > [Maintenance pièce nett./remplac.], puis appuyez sur .
- (3) Sélectionnez [Section avec erreur/alerte] et appuyez .

### <IMPORTANT>

- Si une autre erreur ou un autre message s'affiche sur le panneau de commande ou dans la fenêtre de message d'avertissement, suivez les instructions du message pour résoudre le problème, puis procédez au nettoyage.

### < CONSEILS >

- Appuyer sur  permet à la platine de commencer à se déplacer. Ne placez aucun objet autour de la platine.
- Un appui sur  ne bougera pas la platine ou tête uniquement si l'erreur et l'avertissement affichés sont [Remplacer filtre extracteur].

- (4) Suivez le message à l'écran et mettez l'appareil hors tension.
- (5) Retirez le filtre de l'extracteur de l'unité principale de l'imprimante.

### <REMARQUE>

- Pour effectuer un travail correct, assurez-vous de porter les gants fournis avec l'imprimante.

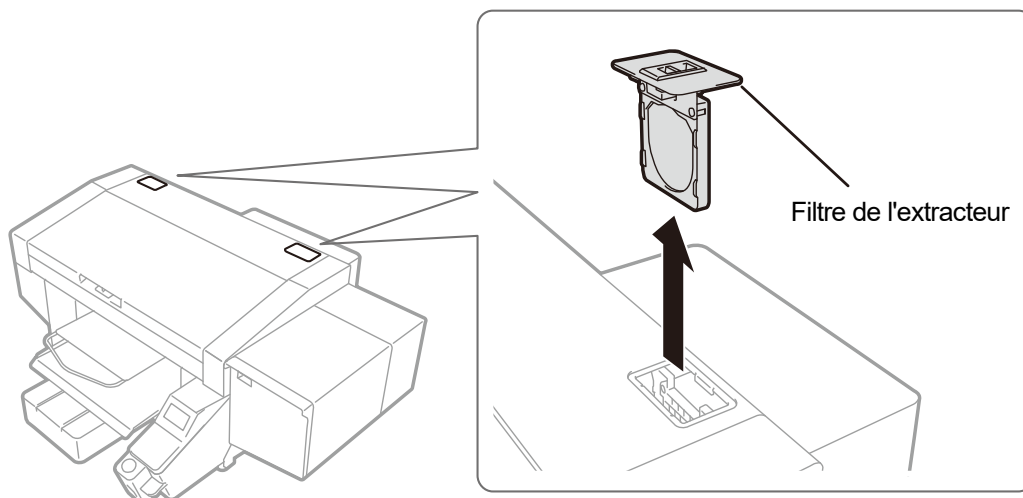

X0421

- (6) Montez un filtre d'extracteur neuf au cadre du logement du filtre.

<IMPORTANT>

- Installez correctement le filtre de l'extracteur dans la bonne position de manière à ce que sa surface à maillage grossier soit dirigée vers la partie interne de l'imprimante.

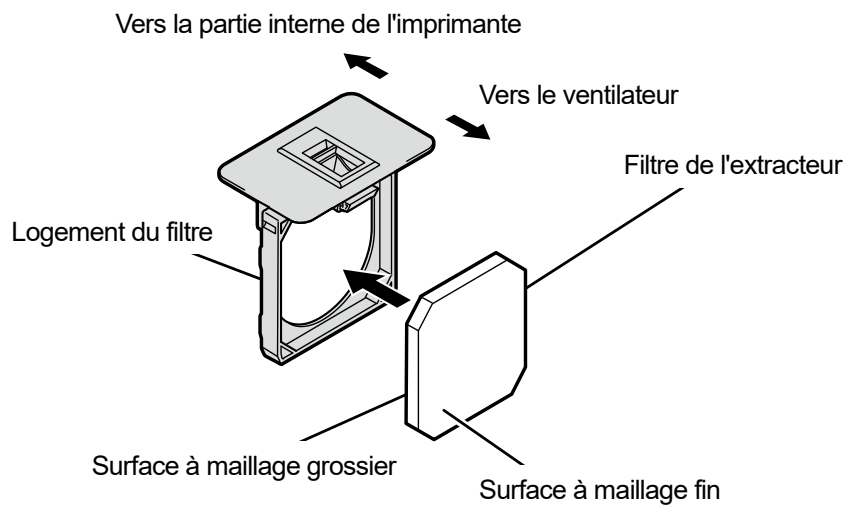

X0062

- (7) Montez le filtre de l'extracteur assemblé dans l'unité principale de l'imprimante.

- (8) Mettez l'appareil sous tension.

<REMARQUE>

- Tous les déchets résultant du remplacement doivent être mis au rebut conformément aux lois et décrets en vigueur.

< CONSEILS >

- Le nettoyage de la tête est alors effectué pour empêcher que l'encre ne sèche.

## 7-1-9. Correction du niveau d'encre restante

Lorsqu'un message d'avertissement s'affiche dans la fenêtre de message d'avertissement, corrigez le niveau d'encre restant.

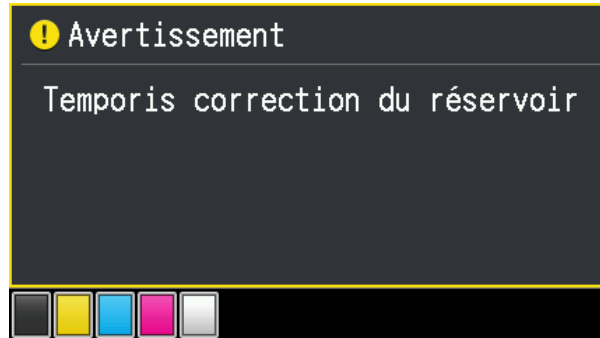

(1) Dans le menu, sélectionnez [Maintenance] > [Correction du capteur de volume résiduel du réservoir] et appuyez sur .

(2) Appuyez sur ▲ / ▼. Saisissez l'échelle pour le niveau d'encre et appuyez sur .

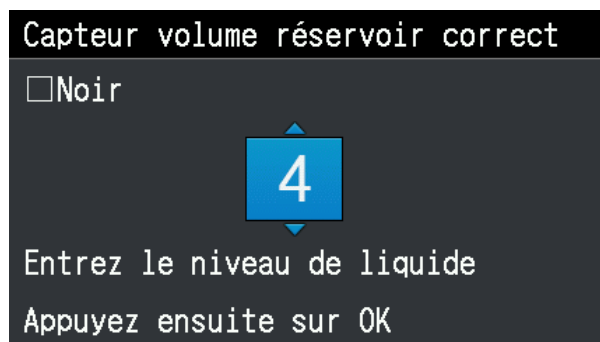

### <CONSEILS>

- Vérifiez et corrigez l'échelle pour [Noir], [Jaune], [Cyan], [Magenta] et [Blanc] dans cet ordre.
- Si le niveau se situe entre les échelles, effectuez une correction sur la valeur inférieure.

### <ATTENTION>

- Si vous saisissez une valeur incorrecte, le niveau restant peut ne pas être correctement reconnu et l'imprimante peut se trouver endommagée.

## 7-2. Tâches à effectuer si nécessaire

### 7-2-1. Impression du modèle de contrôle de la buse (vérification sur les têtes d'impression)

En imprimant un modèle de vérification des buses, vous pouvez contrôler la qualité d'impression.

Il est recommandé de toujours effectuer cette opération pour vérifier la sortie.

#### < CONSEILS >

- Le numéro de série, la version du microprogramme et la date (jour/mois/année) et l'heure d'impression sont imprimées en bas du modèle de contrôle des buses.

La date et l'heure seront imprimées en temps universel coordonné avec « (UTC) » imprimé à la fin, si l'ajustement du temps comme outil de maintenance n'a pas été effectué. Vous pouvez imprimer la date et l'heure en fonction de votre environnement en effectuant le réglage de l'heure. Pour plus d'informations sur le réglage de l'heure, reportez-vous à «7-3-6. Réglage de l'heure affichée sur le modèle de contrôle des buses >>P.219".

- (1) Placez la platine 14 x 16 en position, et placez-la au niveau « A ».

«6-4-1. Remplacement de la platine en cours d'utilisation avec une autre platine >>P.136" et "6-4-2. Réglage en hauteur de la platine >>P.139".

- (2) Comme illustré ci-dessous, placez le papier blanc de format A4 ou Lettre sur la platine en l'alignant dans le coin droit de la platine sur son bord avant.

Lorsque le papier n'est pas fixé solidement, fixez son bord à l'aide d'un ruban adhésif ou similaire.

Un T-shirt peut également être utilisé à la place.

#### < CONSEILS >

- Lors de l'impression d'un modèle de vérification des buses sur le côté blanc, imprimez-le sur du tissu prétraité noir ou de couleur sombre ou du papier noir, ou sur une feuille transparente (telle qu'une feuille OHP).

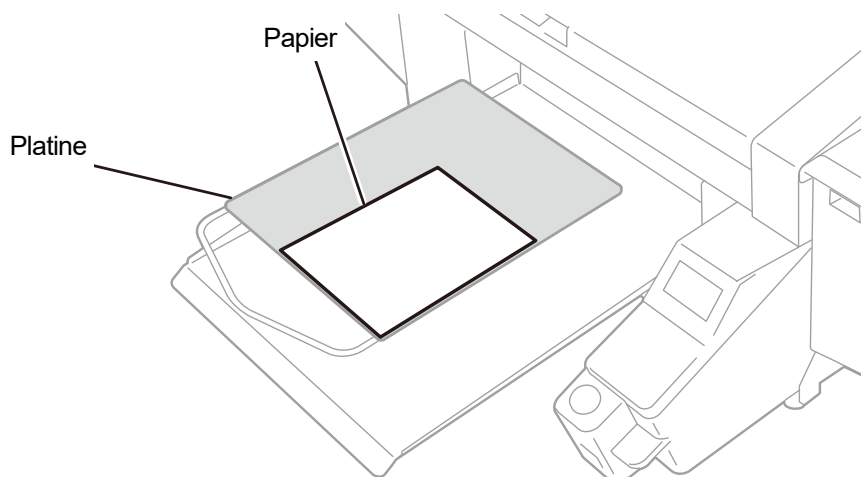

X0422

- (3) À partir du menu, sélectionnez [Test impression] > [Verif buse CMYK], et appuyez sur  . Ensuite, l'impression commence.

- (4) Une fois l'impression côté couleur terminée, retirez le papier imprimé et remplacez-le par un papier pour l'impression côté blanc.

- (5) À partir du menu, sélectionnez [Test impression] > [Verif buse Blanc], et appuyez sur  . Ensuite, l'impression commence.

- (6) Vérifiez pour voir si le résultat imprimé des deux faces est acceptable, et qu'aucune gouttelette d'encre n'a été projetée, effectuez le nettoyage des têtes pour les têtes d'impression. ➡ "7-2-2. Nettoyage de la tête >>P.206".

<IMPORTANT>

- Si le résultat de l'impression montre une ligne intermittente, aucune projection ne se produit. Le nettoyage des têtes doit être effectué sur la tête d'impression concernée.
- Même si les lignes de résultat imprimé côté blanc sont fines, du fait que l'encre blanche déclenchée à partir de plus d'une buse au même endroit, la qualité n'est pas affectée.

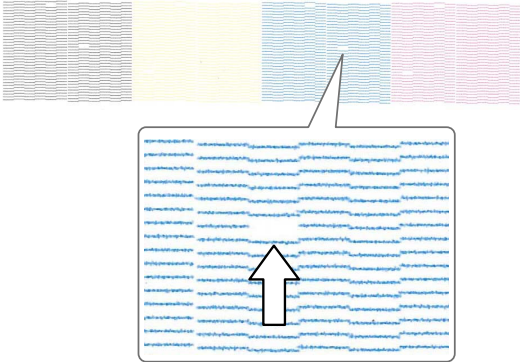
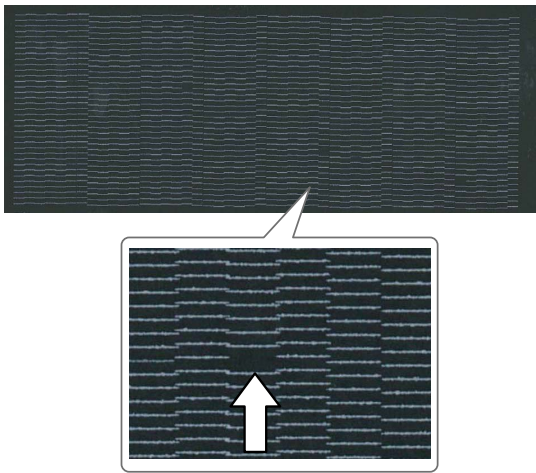
Sur le côté couleur	Sur le côté blanc
<p>Aucune éjection n'a eu lieu dans la zone fléchée.</p> <p>Exemple :</p> 	<p>Aucune éjection n'a eu lieu dans la zone fléchée.</p> <p>Exemple :</p> 

X0241

## 7-2-2. Nettoyage de la tête

Cette imprimante a été conçue pour effectuer un auto-nettoyage toutes les 24 feuilles de papier imprimées après le nettoyage automatique précédent, ou avant de démarrer l'impression avec une encre blanche lorsqu'une heure ou plus s'est écoulée après l'impression à l'encre blanche précédente.

### < CONSEILS >

- La fréquence et l'heure de démarrage de l'auto nettoyage peuvent être modifiées. ➔"8-12. Réglage de l'auto nettoyage >>P.233".



Dans le cas où une partie d'un document imprimé serait faiblement imprimée voire manquante, le nettoyage de la tête offre parfois une solution.

### Sélection d'un type de nettoyage de tête à partir du menu pour effectuer le nettoyage de la tête

(1) Lorsque l'imprimante est en attente, appuyez sur  sur le panneau de commande pour afficher l'écran du menu.

(2) À partir du menu, sélectionnez [Nettoyage tête], et appuyez sur .



(3) En appuyant sur , sélectionnez l'une des options : [Nettoyage normal], [Nettoyage puissant], [Nettoyage complet] ou [Rinçage], puis appuyez sur .

### < CONSEILS >

- Pour sélectionner l'option de nettoyage souhaitée, suivez les instructions dans les étapes respectives. ➔"9-2-1. Mesure à prendre pour réparer une buse qui ne peut pas projeter de gouttes d'encre >>P.256".

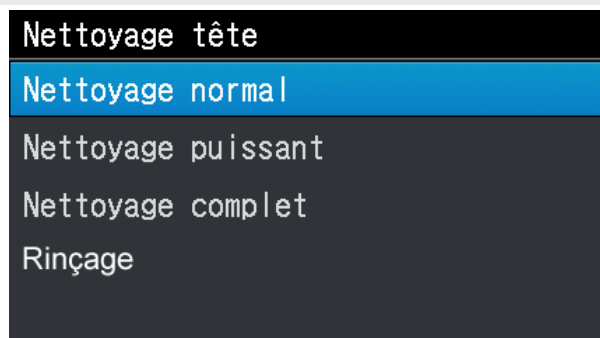

- (4) En appuyant sur ▲ / ▼, sélectionnez [Toutes couleurs], [Tous Blancs] ou [Toutes têtes impression], puis appuyez sur .

< CONSEILS >

- À la condition que la buse ait été vérifiée ne projette pas de gouttes d'encre, déterminez la couleur pour laquelle le nettoyage de la tête doit être effectué. ➡ "7-2-1. Impression du modèle de contrôle de la buse (vérification sur les têtes d'impression) >>P.204".

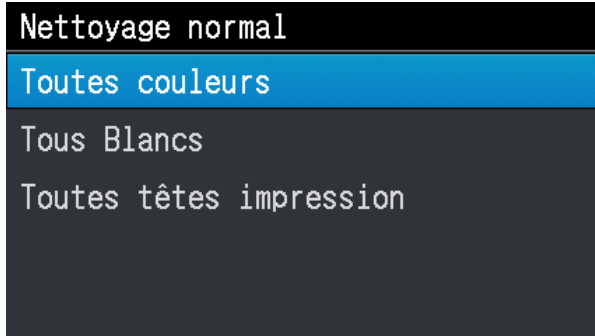



- (5) Le nettoyage de la tête est ensuite effectué pour les têtes d'impression spécifiées.

< CONSEILS >

- L'opération de nettoyage ne peut pas être annulée à mi-course.
- Une fois que les procédures sont terminées, l'écran actuel revient à l'écran du mode veille.

### 7-2-3. Circulation de l'encre blanche

Lorsque la blancheur n'est pas suffisante, le problème peut être résolu en faisant circuler de l'encre blanche.

- (1) Lorsque l'imprimante est en attente, appuyez sur  sur le panneau de commande pour afficher l'écran du menu.
- (2) À partir du menu, sélectionnez [Maintenance] > [Circulation encre blanche], puis appuyez sur .

#### <IMPORTANT>

- Ne coupez pas l'alimentation car cela peut provoquer une panne de la machine du fait que les opérations d'entretien nécessaires ne sont pas effectuées.

#### < CONSEILS >

- Le temps nécessaire pour que la circulation de l'encre blanche se termine dépend de la température ambiante. Cela prend normalement 7 minutes et demie, mais cela peut prendre jusqu'à 15 minutes. L'encre blanche circule automatiquement toutes les six heures et trois fois plus d'encre blanche que la normale circule toutes les 24 heures.
- Si vous faites fonctionner l'imprimante après l'avoir laissée hors tension pendant une longue période, cela peut prendre jusqu'à 4 heures en fonction de la durée pendant laquelle l'imprimante est restée hors tension.

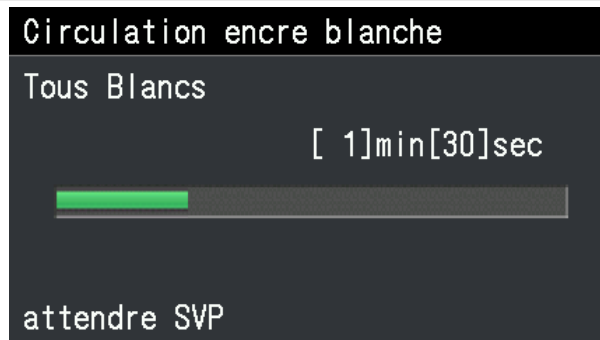

## 7-2-4. Nettoyage de la plaque CR (chariot)

Nettoyez la plaque du chariot lorsqu'il est contaminé par l'encre.

< CONSEILS >

- Vous pouvez utiliser un bâtonnet de nettoyage R qui a déjà été utilisé.

(1) Préparez le bâtonnet de nettoyage R, la coupe de nettoyage, les gants et la solution de nettoyage, fournis avec l'imprimante.

<IMPORTANT>

- Ne touchez jamais l'extrémité du bâtonnet de nettoyage R avec votre main. Une matière sébacée fixée sur la buse de la tête peut provoquer un dysfonctionnement de l'imprimante.

(2) À partir du menu, sélectionnez [Maintenance] > [Maintenance pièce nett./remplac.], puis appuyez sur .

<IMPORTANT>

- Si une autre erreur ou un autre message s'affiche sur le panneau de commande ou dans la fenêtre de message d'avertissement, suivez les instructions du message pour résoudre le problème, puis procédez au nettoyage.

< CONSEILS >

- Appuyer sur  permet à la platine de commencer à se déplacer. Ne placez aucun objet autour de la platine.

(3) Suivez le message à l'écran et mettez l'appareil hors tension.

<IMPORTANT>

- Veuillez effectuer la tâche en 15 minutes, afin d'éviter que les têtes d'impression sèchent.
- Si la tâche prend plus de 15 minutes, fermez le capot avant et mettez sous tension, puis sélectionnez à nouveau [Maintenance pièce nett./remplac.] pour relancer la tâche. Le nettoyage de la tête est alors effectué pour empêcher que l'encre ne sèche.

(4) Ouvrez le capot avant.

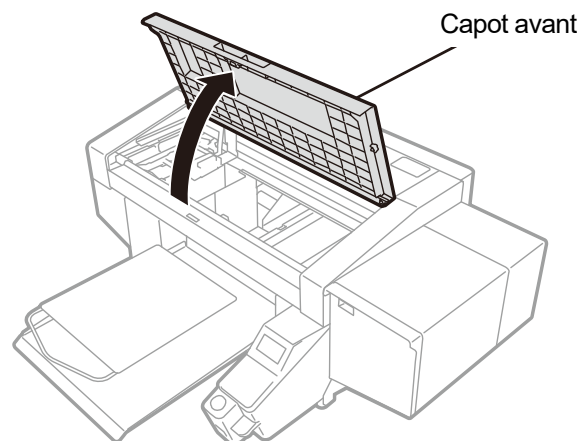

X0419

(5) Mettez une quantité appropriée de solution de nettoyage dans la coupe de nettoyage.

(6) Humidifiez un bâtonnet de nettoyage R avec la solution de nettoyage.

<IMPORTANT>

- Si vous vous servez d'un bâtonnet de nettoyage R déjà utilisé, ne l'utilisez pas à d'autres fins que pour le nettoyage de la plaque du chariot.
- N'utilisez pas d'autres liquides (eau, etc.), car ils peuvent endommager les têtes d'impression.
- Ne remettez pas la solution de nettoyage qui a été versée dans la coupe de nettoyage dans la bouteille de solution de nettoyage.
- Ne versez pas de solution de nettoyage dans l'unité d'entretien.

<REMARQUE>

- Pour effectuer un travail correct, assurez-vous de porter les gants fournis avec l'imprimante.

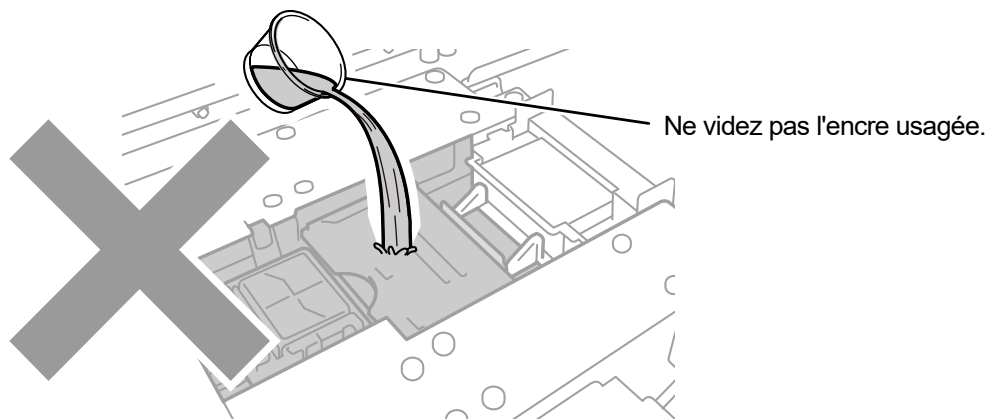
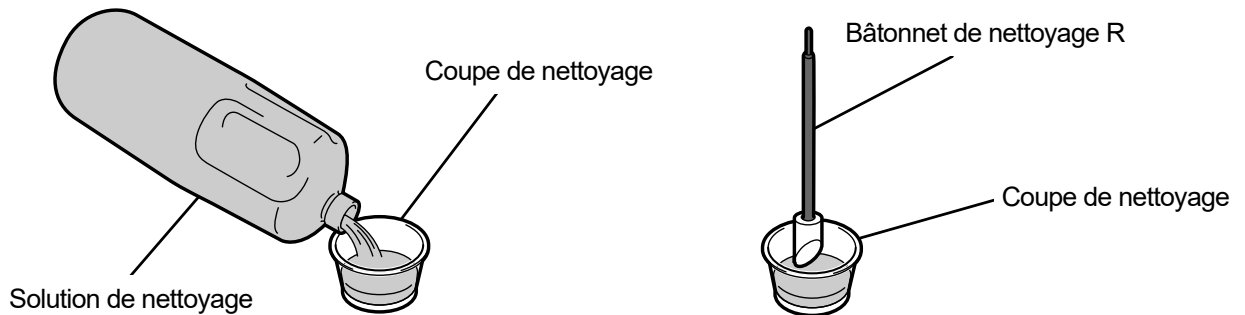

X0320

- (7) Avec le bâtonnet de nettoyage R, essuyez l'encre accumulée sur la plaque du chariot du côté gauche de la tête d'impression.

<IMPORTANT>

- Assurez-vous de ne pas toucher la surface de la buse.

< CONSEILS >

- Déplacez manuellement le chariot dans une position qui vous permettra d'effectuer facilement le nettoyage.

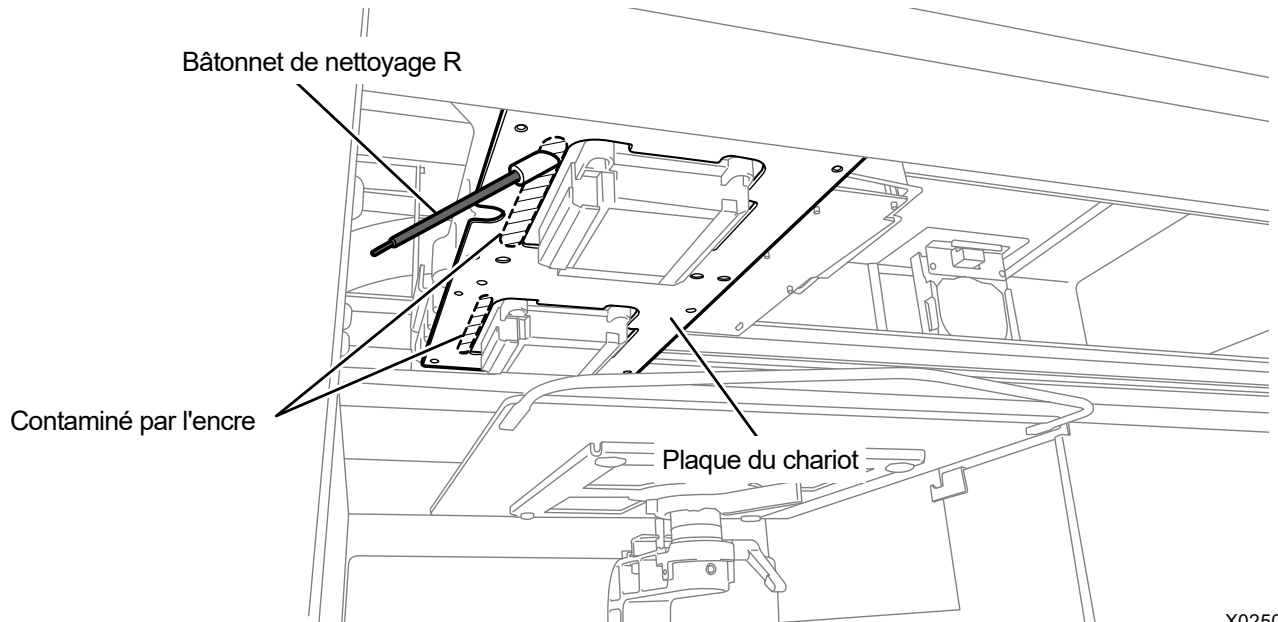

- (8) Nettoyez de la même manière la plaque du chariot sur le côté gauche de l'autre tête d'impression.

<IMPORTANT>

- Le bâtonnet de nettoyage R utilisé doit être mis au rebut et ne doit pas être réutilisé.

- (9) Fermez le capot avant.

- (10) Mettez l'appareil sous tension.

<REMARQUE>

- Mettez au rebut les déchets résultant du nettoyage conformément aux lois et décrets en vigueur.

< CONSEILS >

- Le nettoyage de la tête est alors effectué pour empêcher que l'encre ne sèche.
- La coupe de nettoyage devant être réutilisée, rincez-la dans une solution de nettoyage propre et rangez-la dans un endroit sûr.

## 7-2-5. Remplacement de la feuille pour platine

Lorsque la feuille pour platine est sale, remplacez-la par une neuve.

- (1) Retirez la platine de l'unité principale de l'imprimante.

☞ "6-4-1. Remplacement de la platine en cours d'utilisation avec une autre platine >>P.136".

- (2) Décollez la feuille pour platine de la platine.

< CONSEILS >

- Lorsqu'il est difficile de décoller la feuille pour platine, chauffez-la à l'aide d'un sèche-cheveux ou autre, puis décollez-la.

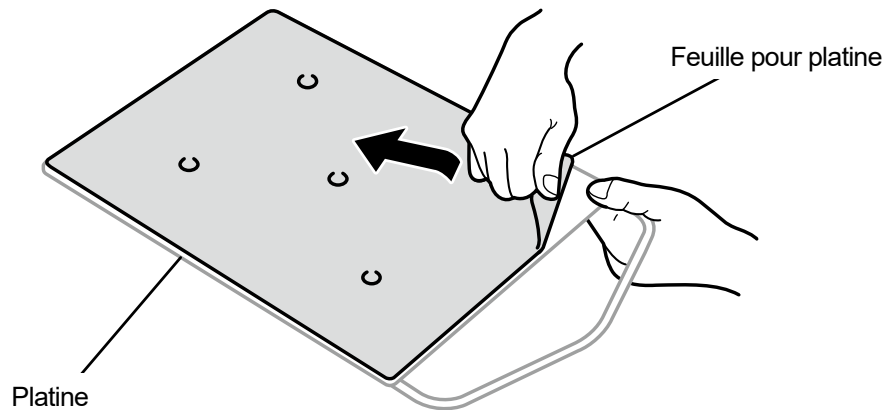

X0064

- (3) Essuyez la surface de la platine avec un chiffon propre imbibé d'un détergent doux dilué avec de l'eau, puis essuyez la platine à l'aide d'un chiffon propre, doux et sec.

- (4) Installez la platine dans l'unité principale de l'imprimante.

☞ "6-4-1. Remplacement de la platine en cours d'utilisation avec une autre platine >>P.136".

- (5) Décollez le papier adhésif (de petite taille) d'une nouvelle feuille pour platine.

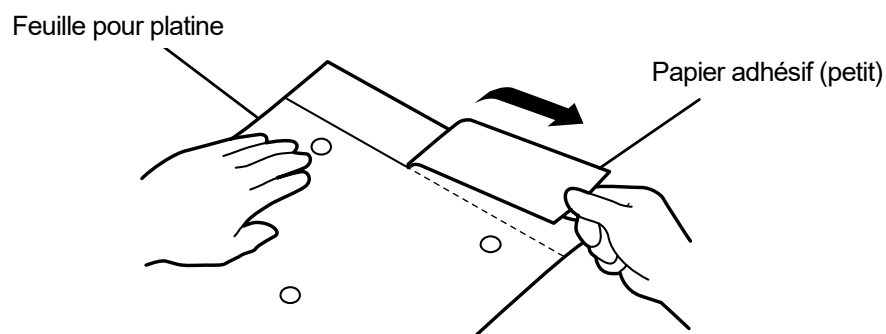

X0157

- (6) Positionnez la feuille pour platine de manière à ce qu'elle corresponde à la surface de la platine, puis, sur la platine, collez la partie de la feuille pour platine où le papier adhésif (petit) a été retiré.

< CONSEILS >

- Si vous utilisez la platine 16x21, faites-la glisser avant de travailler dessus.

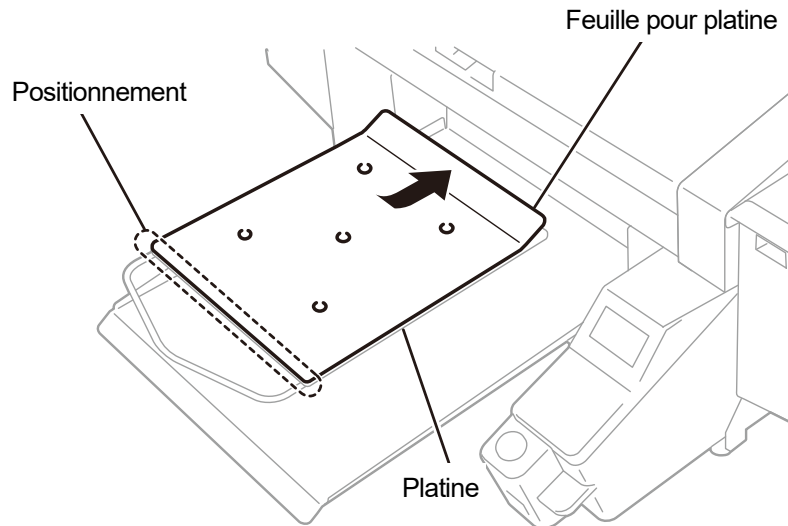

X0423

- (7) Décollez le reste du papier adhésif, puis collez la feuille pour platine sur toute la platine.

< CONSEILS >

- Redressez la feuille pour platine et collez-la correctement tout en appuyant dessus avec vos mains à partir du centre vers l'extérieur afin d'éviter de faire des plis.

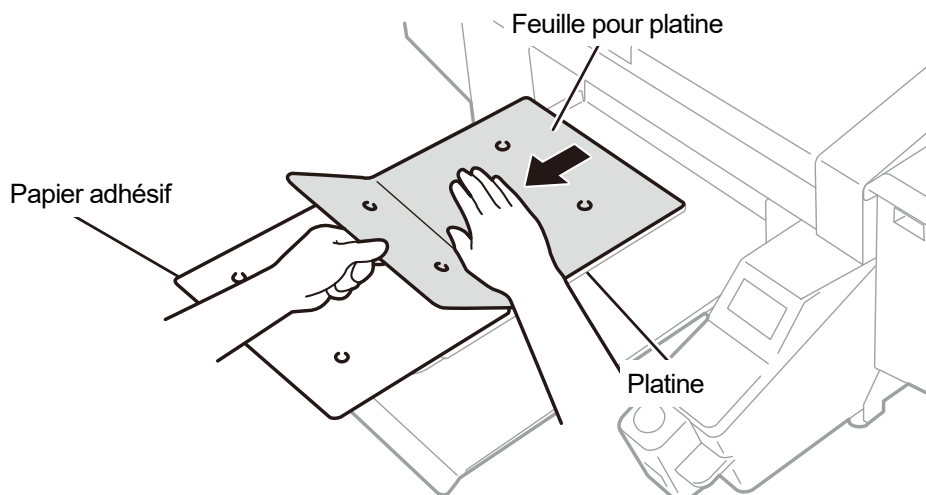

X0424

- (8) Au besoin, imprimez un quadrillage sur une nouvelle feuille pour platine.

☞ "5-5-4. Imprimez un quadrillage sur la feuille pour platine >>P.111"



< CONSEILS >

- Une fois l'impression terminée, appliquez légèrement un chiffon sec ou une feuille de papier sur la surface imprimée pour sécher l'encre.

## 7-3. Réglage/configuration

### 7-3-1. Réglage de la vitesse du CR (chariot)

La vitesse du chariot doit être réglée lorsque le message d'erreur [Réglage Chariot] s'affiche sur le panneau de commande. Le réglage doit toujours être effectué lorsque le nettoyage de l'arbre du chariot ou la tâche de remplacement des têtes d'impression a été effectué, ou après avoir terminé les procédures de réglage.

- (1) Lorsque l'imprimante est en attente, appuyez sur  sur le panneau de commande pour afficher l'écran du menu.
- (2) À partir du menu, sélectionnez [Réglage imprimante] > [Regl Vitesse chariot], puis appuyez sur .
- (3) Sélectionnez [Démarrer] ou [Démarrer (après net/instal)] et appuyez sur .
  - [Démarrer] : Si vous ne pouvez pas nettoyer la zone interne de l'imprimante, comme le chariot, immédiatement après le remplacement de la tête ou lorsque le message d'erreur s'affiche.
  - [Démarrer (après net/instal)] : Après le nettoyage de l'arbre du chariot.

Attendez que le chariot s'immobilise et que vous entendiez un bruit de « pong ».

Il faut environ 3 minutes pour régler la vitesse du chariot.

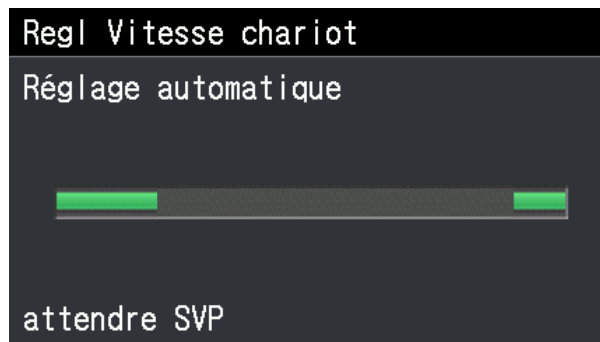

### 7-3-2. Réglages initiaux après le remplacement de la tête

Régalez le V-rating après le remplacement de la tête d'impression ou après avoir terminé la procédure de configuration.

- (1) Assurez-vous que la connexion d'un câble USB 2.0 ou d'un câble réseau est réalisée entre l'imprimante et votre ordinateur.
- (2) Sur l'ordinateur, à partir de [Tous les programmes] dans le menu Démarrer, sélectionnez « GTX pro Maintenance » de « Brother GTX pro Tools ».
- (3) Après l'affichage de la fenêtre ci-dessous, sélectionnez [Réglages initiaux après le remplacement de la tête] et cliquez sur [Suivant].

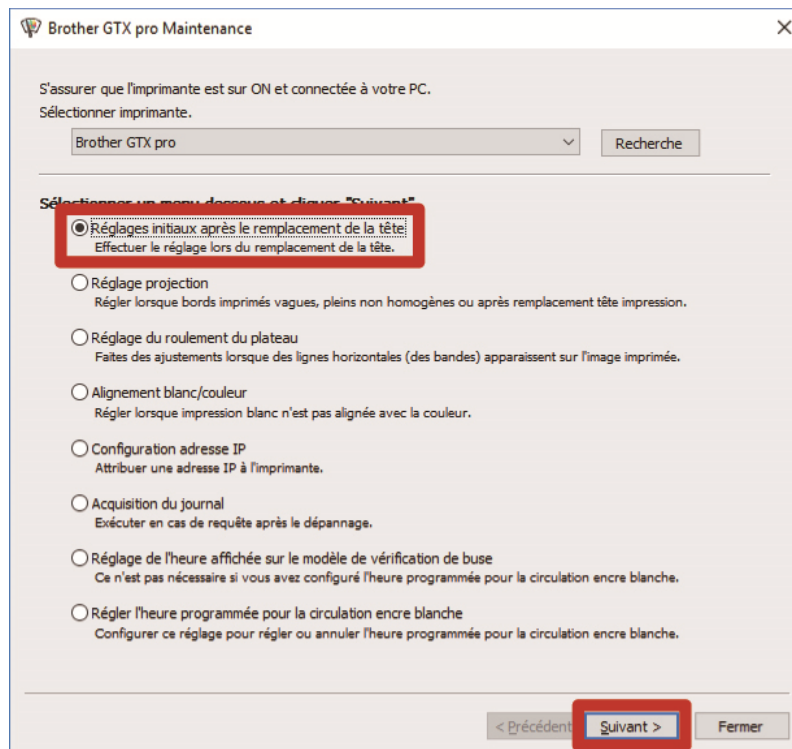

- (4) Effectuez l'opération requise en suivant les instructions à l'écran dans la boîte de dialogue. Une fois le réglage terminé, l'écran actuellement affiché revient à la fenêtre mentionnée ci-dessus.

### 7-3-3. Réglage de projection

Parce que le temps de projection varie en fonction de la hauteur et des propriétés de la platine de chaque tête d'impression, cette fonction est fournie pour régler le temps de projection de chaque tête d'impression lorsqu'une tête d'impression est remplacée par une neuve ou à la fin des tâches de configuration, par exemple. Si vous souhaitez effectuer des ajustements après le remplacement de la tête d'impression, configurez au préalable les réglages initiaux après le remplacement de la tête d'impression.

- (1) Préparez plusieurs feuilles de papier de format A4 ou de format Lettre (papier noir ou feuille transparente comme une feuille OHP, et papier blanc).
- (2) Assurez-vous que la connexion d'un câble USB 2.0 ou d'un câble réseau est réalisée entre l'imprimante et votre ordinateur.
- (3) Sur l'ordinateur, à partir de [Tous les programmes] dans le menu Démarrer, sélectionnez «GTX pro Maintenance » de « Brother GTX pro Tools ».
- (4) Lorsque la fenêtre ci-dessous s'affiche, sélectionnez [Réglage projection] puis cliquez sur [Suivant].

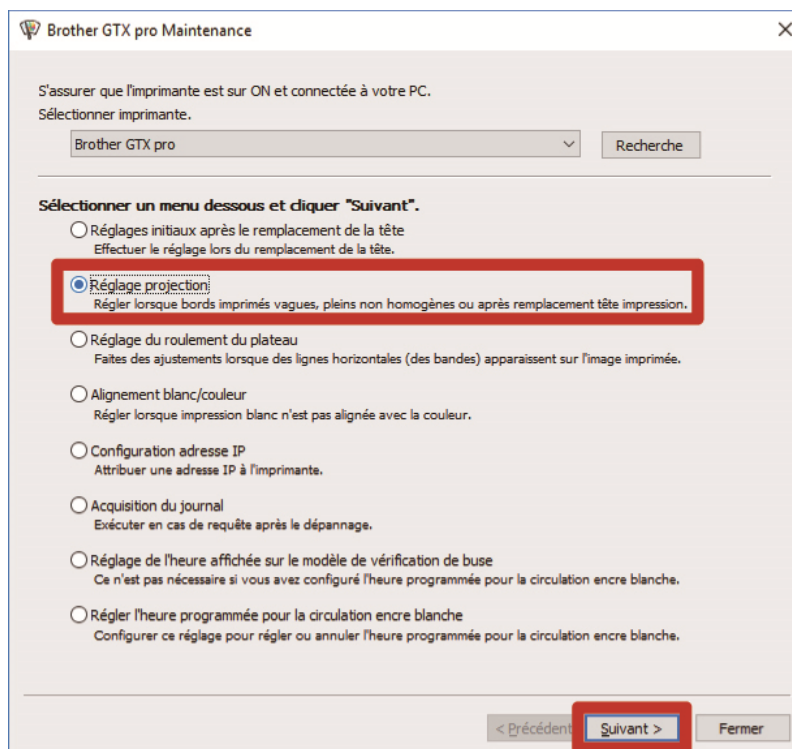

- (5) Effectuez l'opération requise en suivant les instructions à l'écran dans la boîte de dialogue. Une fois le réglage terminé, l'écran actuellement affiché revient à la fenêtre mentionnée ci-dessus.

### 7-3-4. Réglage de l'alimentation de la platine

Le réglage de l'alimentation de la platine doit être effectué après le remplacement de la tête d'impression ou la fin de la procédure de configuration.

Si vous souhaitez effectuer des ajustements après le remplacement de la tête d'impression, configurez au préalable les réglages initiaux après le remplacement de la tête d'impression et réglez le temps de projection.

- (1) Préparez plusieurs feuilles de papier de format A4 ou du papier blanc au format Lettre.
- (2) Assurez-vous que la connexion d'un câble USB 2.0 ou d'un câble réseau est réalisée entre l'imprimante et votre ordinateur.
- (3) Sur l'ordinateur, à partir de [Tous les programmes] dans le menu Démarrer, sélectionnez «GTX pro Maintenance » de « Brother GTX pro Tools ».
- (4) Lorsque la fenêtre ci-dessous s'affiche, sélectionnez [Réglage du roulement du plateau] puis cliquez sur [Suivant].

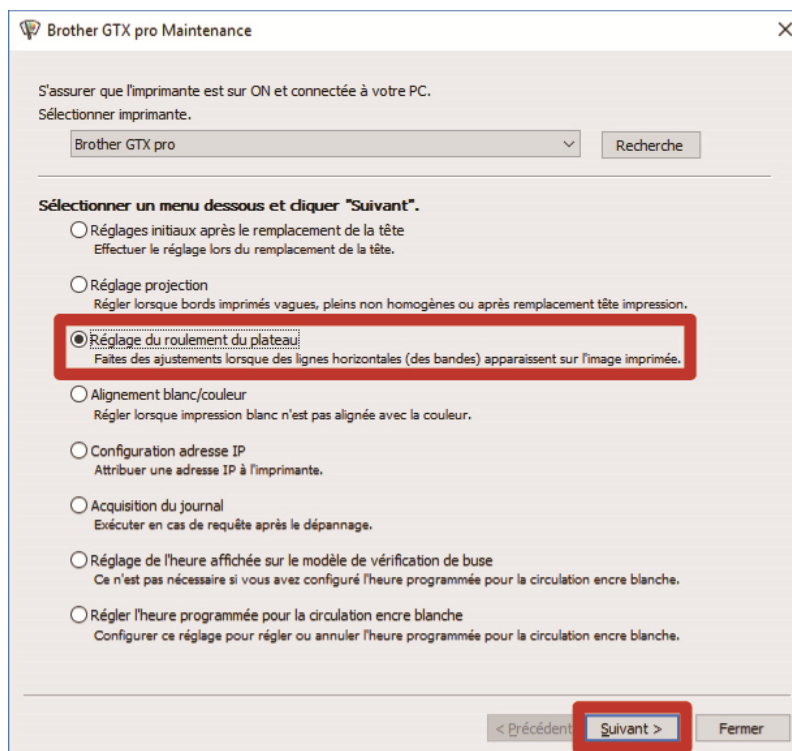

- (5) Effectuez l'opération requise en suivant les instructions à l'écran dans la boîte de dialogue. Une fois le réglage terminé, l'écran actuellement affiché revient à la fenêtre mentionnée ci-dessus.

### 7-3-5. Alignement blanc/couleur

Il s'agit d'une fonction de réglage qui permet d'aligner la position d'impression du côté blanc avec la position d'impression du côté couleur. Réglez blanc/couleur après le remplacement de la tête d'impression ou après avoir terminé la procédure de configuration.

Si vous souhaitez effectuer des ajustements après le remplacement de la tête d'impression, configurez au préalable les réglages initiaux après le remplacement de la tête d'impression et réglez le temps de projection et l'alimentation de la platine.

- (1) Préparez une feuille de papier noir ou un T-shirt prétraité noir ou de couleur sombre.
- (2) Assurez-vous que la connexion d'un câble USB 2.0 ou d'un câble réseau est réalisée entre l'imprimante et votre ordinateur.
- (3) Sur l'ordinateur, à partir de [Tous les programmes] dans le menu Démarrer, sélectionnez «GTX pro Maintenance» de « Brother GTX pro Tools ».
- (4) Lorsque la fenêtre ci-dessous s'affiche, sélectionnez [Alignement blanc/couleur] et cliquez sur [Suivant].

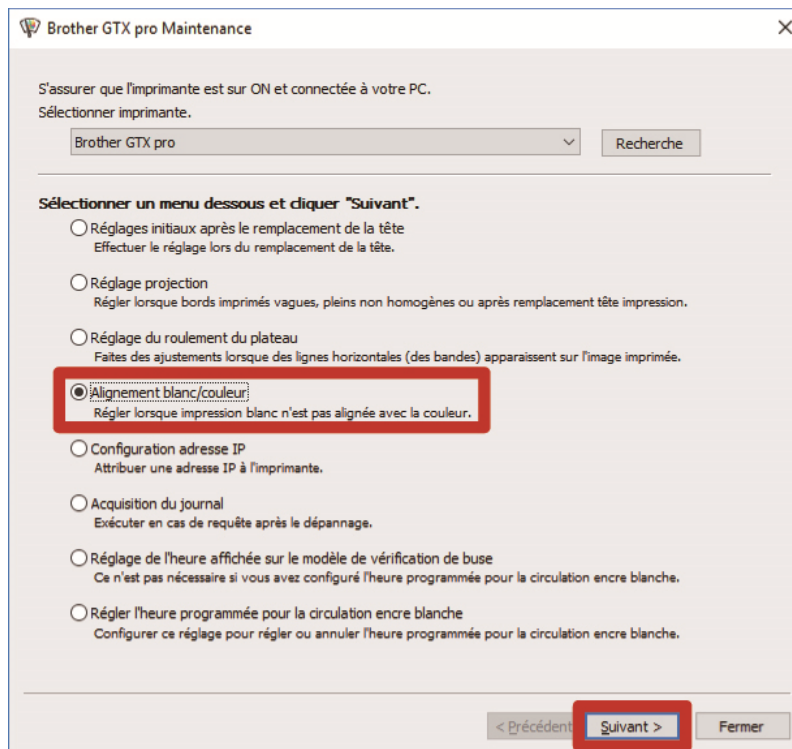

- (5) Effectuez l'opération requise en suivant les instructions à l'écran dans la boîte de dialogue. Une fois le réglage terminé, l'écran actuellement affiché revient à la fenêtre mentionnée ci-dessus.

### 7-3-6. Réglage de l'heure affichée sur le modèle de contrôle des buses

Régalez l'heure affichée sur le modèle de contrôle des buses.

- (1) Assurez-vous que la connexion d'un câble USB 2.0 ou d'un câble réseau est réalisée entre l'imprimante et votre ordinateur.
- (2) Sur l'ordinateur, à partir de [Tous les programmes] dans le menu Démarrer, sélectionnez « GTX pro Maintenance » de « Brother GTX pro Tools ».
- (3) Après que la fenêtre ci-dessous est apparue, sélectionnez [Réglage de l'heure affichée sur le modèle de vérification de buse], puis cliquez sur [Suivant].

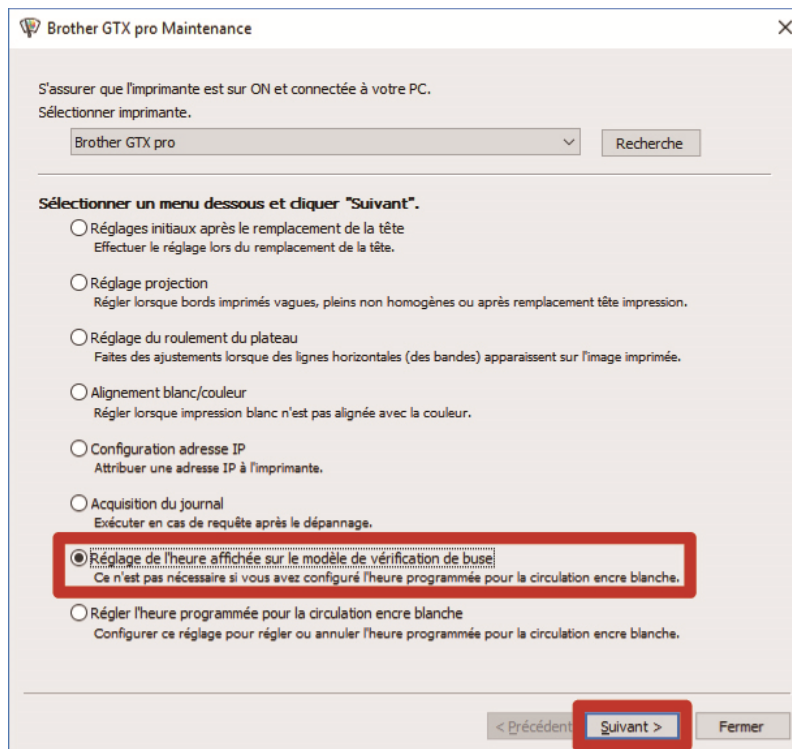

- (4) Effectuez l'opération requise en suivant les instructions à l'écran dans la boîte de dialogue.

< ATTENTION >

- Vérifiez que la date et l'heure de votre ordinateur sont correctement réglés, et continuez.

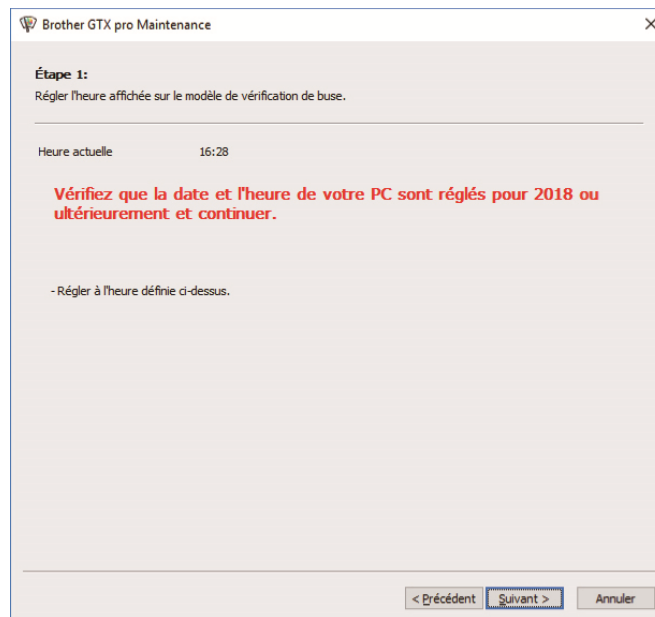

- (5) Une fois le réglage terminé, l'écran actuellement affiché revient à l'écran principal.

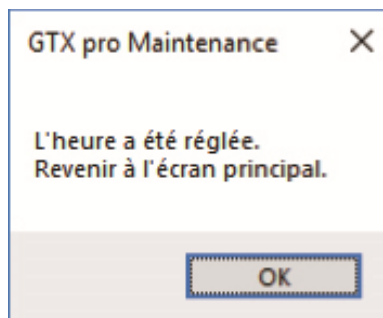

### 7-3-7. Réglez l'heure programmée pour la circulation de l'encre blanche

La circulation de l'encre blanche peut être effectuée à une heure spécifiée. Si elle n'est pas définie, la circulation de l'encre blanche sera effectuée automatiquement toutes les quatre heures.

- (1) Assurez-vous que la connexion d'un câble USB 2.0 ou d'un câble réseau est réalisée entre l'imprimante et votre ordinateur.
- (2) Sur l'ordinateur, à partir de [Tous les programmes] dans le menu Démarrer, sélectionnez « GTX pro Maintenance » de « Brother GTX pro Tools ».
- (3) Lorsque la fenêtre ci-dessous apparaît, sélectionnez [Régler l'heure programmée pour la circulation encre blanche] et cliquez sur [Suivant].

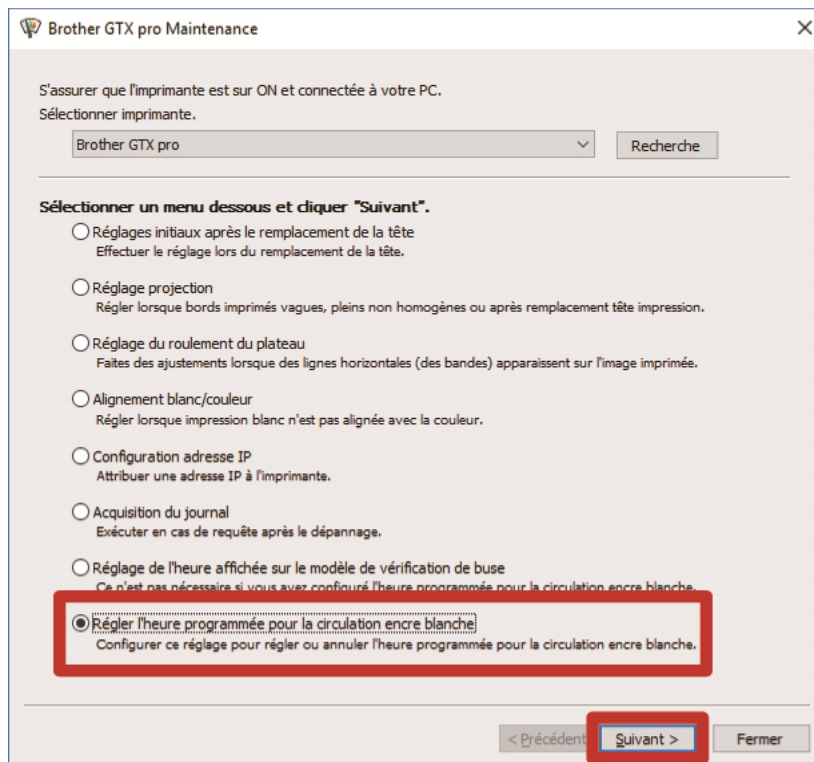

- (4) Lorsque la fenêtre ci-dessous apparaît, sélectionnez [Régler l'heure programmée pour la circulation encre blanche.] et cliquez sur [Suivant].

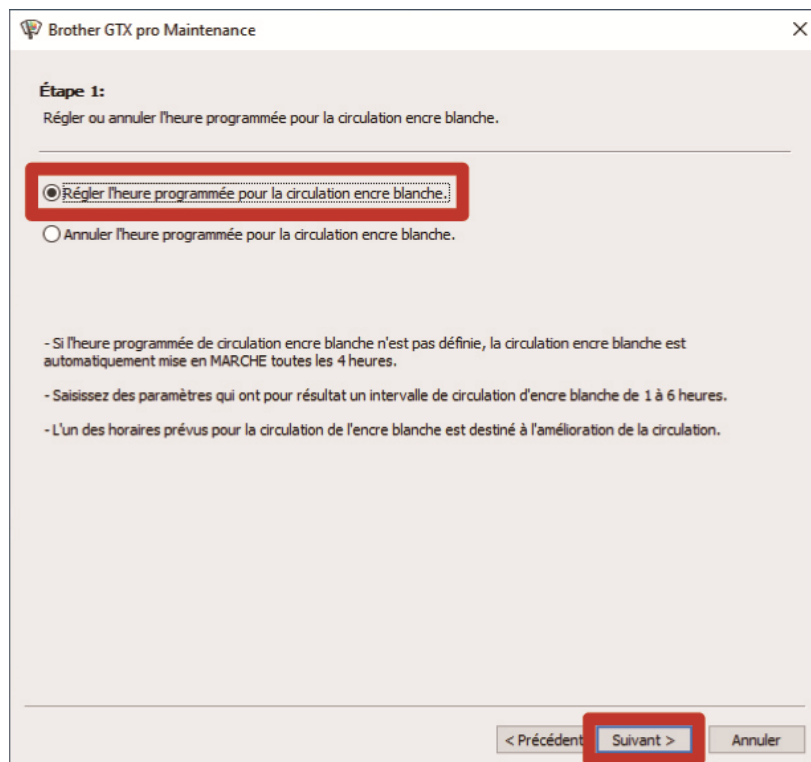

(5) Réglez l'heure programmée pour la circulation de l'encre blanche et cliquez sur [Suivant].

< ATTENTION >

- Vérifiez que la date et l'heure de votre ordinateur sont correctement réglés, et continuez.
- Saisissez au minimum 6 horaires de démarrage.
- Saisissez des paramètres qui ont pour résultat un intervalle de circulation de 1 à 6 heures.
- Entrez une plage horaire comprise entre « 0:00 » et « 23:59 ».

< CONSEILS >

- Vous pouvez vérifier sur l'unité principale l'heure programmée que vous avez réglée. Pour vérifier l'horaire de circulation, reportez-vous à «8-21. Vérifiez l'horaire de circulation >>P.238".

Brother GTX pro Maintenance

Étape 2:  
Réglage de l'heure programmée pour la circulation encre blanche.

Heure actuelle 13:46

Heure de démarrage pour la circulation encre blanche

[1]   [2]   [3]   [4]

[5]   [6]   [7]   [8]

**Vérifiez que la date et l'heure de votre PC sont réglés pour 2018 ou ultérieurement et continuer.**

- Saisir l'heure de démarrage pour la circulation encre blanche.

- Entrez une plage horaire de « 0:00 » à « 23:59 ».  
Par exemple, pour entrer l'heure « 8:00 », vous pouvez entrer « 800 » ou « 8:00 ».

- Saisissez au minimum 6 horaires de démarrage.

- Saisissez des paramètres qui ont pour résultat un intervalle de circulation d'encre blanche de 1 à 6 heures.

- Sélectionner l'heure de démarrage pour l'amélioration de la circulation de l'encre blanche à l'aide du bouton radio correspondant.

< Précédent Suivant > Annuler

## 7-4. En cas de non utilisation pendant une longue période

Lorsque l'imprimante n'est pas utilisée pendant une longue période, prenez les dispositions appropriées avant de la stocker en fonction de la durée ou des conditions de stockage.

### <IMPORTANT>

- Ne pas éteindre l'imprimante. Sinon, l'imprimante pourrait être endommagée.
- Si la source d'alimentation de l'imprimante ne peut pas être maintenue, veuillez d'abord contacter votre revendeur.

### <REMARQUE>

- Si un message d'erreur s'affiche à l'écran, suivez les instructions.
- Lorsque vous n'utilisez pas l'imprimante pendant plus de deux semaines, il faut effectuer le nettoyage de la protection de buses, de la racle et du couvercle d'extraction. ➤ "7-1-4. Nettoyage de la protection de buses, de la racle, du couvercle d'extraction et du couvercle d'aspiration >>P.224.

### 7-4-1. Lorsqu'elle n'est pas utilisée pendant une longue période : pendant 2 semaines

L'imprimante peut être utilisée selon la procédure normale après la période de stockage en effectuant les tâches d'entretien suivantes.

- (1) Vérifiez le niveau de résidu d'encre dans le réceptacle de résidu d'encre et, si le réservoir est rempli avec du résidu d'encre jusqu'à la moitié ou plus, jetez l'encre. ➤ "6-2-1. Confirmation et mise au rebut de l'encre usée >>P.120"
- (2) Vérifiez la quantité de solution de nettoyage dans le réservoir de liquide de nettoyage, et faites le plein lorsque sa quantité se trouve en dessous du niveau adéquat. ➤ "6-2-2. Confirmation et reconstitution de la solution de nettoyage >>P.121"
- (3) Si besoin, imprimez un modèle de contrôle des buses. ➤ "7-2-1. Impression du modèle de contrôle de la buse (vérification sur les têtes d'impression) >>P.204"

### 7-4-2. Lorsqu'elle n'est pas utilisée pendant une longue période : plus de 2 semaines

Effectuez l'entretien suivant toutes les deux semaines.

- (1) Vérifiez le niveau de résidu d'encre dans le réceptacle de résidu d'encre et, si le réservoir est rempli avec du résidu d'encre jusqu'à la moitié ou plus, jetez l'encre. ➤ "6-2-1. Confirmation et mise au rebut de l'encre usée >>P.120"
- (2) Vérifiez la quantité de solution de nettoyage dans le réservoir de liquide de nettoyage, et faites le plein lorsque sa quantité se trouve en dessous du niveau adéquat. ➤ "6-2-2. Confirmation et reconstitution de la solution de nettoyage >>P.121"
- (3) Si l'imprimante n'a pas été utilisée pendant une longue période, un message de circulation d'encre blanche peut s'afficher sur l'écran du panneau de commande.  
Dans ce cas, suivez les instructions affichées et effectuez les opérations à l'aide des touches pour faire circuler l'encre blanche.
- (4) Si l'alimentation a été coupée pendant une longue période, un message de détection de mise hors tension sur une période prolongée peut apparaître sur l'écran du panneau de commande.
- (5) Imprimez un modèle de contrôle des buses et vérifiez le résultat. ➤ "7-2-1. Impression du modèle de contrôle de la buse (vérification sur les têtes d'impression) >>P.204"
- (6) Si une buse n'a aucune projection, effectuez le nettoyage des têtes et lancez l'impression du modèle de contrôle des buses, puis vérifiez de nouveau le résultat. ➤ "7-2-2. Nettoyage de la tête >>P.206"



Si nécessaire, effectuez les réglages et ajustements comme mentionné ci-dessous.

### À propos du niveau de menu sur l'écran de réglage

Menu	Écran de réglage	Description
[Réglage imprimante]	[Direction impression]	[Automatique]
		[Toujours Bi-directionnel]
		[Toujours Uni-directionnel]
	[Lumière arrière]	[Lumière haute]
		[Lumière moyenne]
		[Lumière basse]
	[Délai suppression écran auto]	[Non-suppression écran auto]
		[5 min]
		[10 min]
		[15 min]
	[Paramètre de temp. menu]	[30 min]
		[1min]
		[3min]
	[Volume haut parleur]	[5min]
		0 à 7
	[Unité température]	[Fahrenheit]
		[Centigrade]
	[Aperçu paramètres d'affichage]	[afficher vers le haut]
		[afficher vers le bas]
	[Réglage affichage nom de fichier]	[Priorité aff. nom de fichier]
		[Priorité aff. nom de tâche]
	[Détecteur d'obstacle de platine]	[Vérifier qd le plateau bouge]
		[Vérifier aussi pdt impression]
	[Capteur de platine trop bas]	[Activer]
		[Désactiver]
	[Mode temp. basse]	[Activer (Normal)]
		[Désactiver]
	[Paramètre nettoyage auto]	1 à 24
	[Heure démarrage nettoyage auto]	[Exécuter avant impression]
		[Exécuter après impression]
	[Réglage intervalle rinçage]	[chaque 40 lignes]
		[normal 22 lignes]
		[chaque 10 lignes]
		[chaque 6 lignes]
	[Réglage volume rinçage]	[beaucoup]
		[Standard]
		[moins]
	[Fréquence d'essuyage]	[Standard]
		[Moyen-Haut]
		[Haut]
[Efface job auto]	[OFF]	
	[ON]	
[Configuration adresse IP]	[Réglage manuel]	
	[Acquisition automatique]	

Menu	Écran de réglage	Description	
[Réglage imprimante]	[Network filtering]	[Activer]	
		[Désactiver]	
	[Réglage du bouton de raccourci]		[Nettoyage normal]
			[Nettoyage automatique]
			[Charge Données impression]
			[Circulation encre blanche]
	[Regl Vitesse chariot]	[Démarrer]	
	[Démarrer (après net/instal)]		
[Total impress.]			
[Vérifier calendrier circulation]			
[Infos de température/humidité]			
[Vérifier régl de trans réseau]	[Adresse IP]		
	[Masque de sous-réseau]		
	[Passerelle par défaut]		
	[Nom d'hôte]		
	[Adresse MAC]		
[Langue]	[English]		
	[Español]		
	[Français]		
	[Deutsch]		
	[Italiano]		
	[Türkçe]		
	[Русский]		
	[한국어]		
	[中文]		
	[Português (Brasil)]		
	[日本語]		
[Version]	[Version du microprogramme]		
	[Informations sur les données]		
	[No. Serie]		
	[Information de tête]		

## 8-1. Réglage de la direction d'impression



- (1) À partir du menu, sélectionnez [Réglage imprimante] > [Direction impression], puis appuyez sur .
- (2) Sélectionnez la direction d'impression des têtes d'impression souhaitée, puis appuyez sur .

### < CONSEILS >

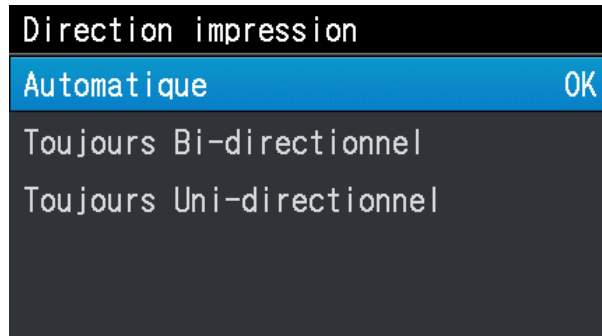
- La direction d'impression s'affiche ici sous la forme d'une icône bidirectionnelle ou unidirectionnelle .
- Remarquez que le réglage de la direction d'impression donne la priorité au réglage de l'imprimante par rapport au réglage du pilote d'imprimante.
- Le contenu du réglage sera conservé jusqu'à ce que vous le modifiez pour le prochain travail d'impression.



## 8-2. Réglage du rétroéclairage de l'écran



- (1) À partir du menu, sélectionnez [Réglage imprimante] > [Lumière arrière], puis appuyez sur .
- (2) Sélectionnez la luminosité souhaitée de l'écran à cristaux liquides, puis appuyez sur .

### < CONSEILS >

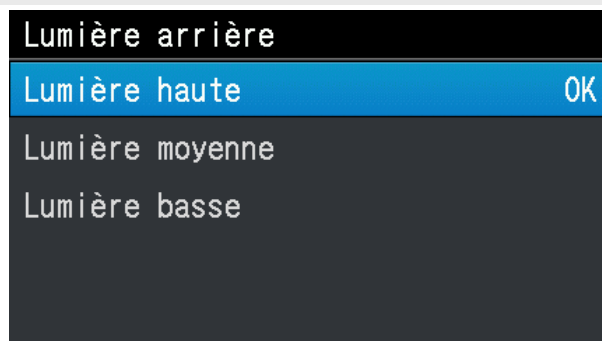
- Pendant ce processus de sélection de menu, l'écran s'affiche avec la luminosité sélectionnée.



### 8-3. Configuration du délai de suppression de l'écran auto



- (1) À partir du menu, sélectionnez [Réglage imprimante] > [Délai suppression écran auto], puis appuyez sur .
- (2) Sélectionnez le délai souhaité jusqu'à ce que l'écran à cristaux liquides et le bouton d'impression s'éteignent, puis appuyez sur .

#### < CONSEILS >

- Pendant ce processus de sélection de menu, la valeur de réglage actuellement sélectionnée s'affiche.

Délai suppression écran auto	
Non-suppression écran auto	OK
5 min	
10 min	
15 min	
30 min	

### 8-4. Réglage de la période de temporisation du menu



- (1) À partir du menu, sélectionnez [Réglage imprimante] > [Paramètre de temp. menu], puis appuyez sur .
- (2) Sélectionnez la durée au terme de laquelle l'écran d'affichage revient à l'écran du mode veille, puis appuyez sur .

#### < CONSEILS >

- Pendant ce processus de sélection de menu, la valeur de réglage actuellement sélectionnée s'affiche.

Paramètre de temp. menu	
1min	OK
3min	
5min	

## 8-5. Réglage du volume du haut-parleur



- (1) À partir du menu, sélectionnez [Réglage imprimante] > [Volume haut parleur], puis appuyez sur .
- (2) Réglez le volume du haut-parleur sur une échelle de huit étapes de 0 à 7, puis appuyez sur .

### < CONSEILS >

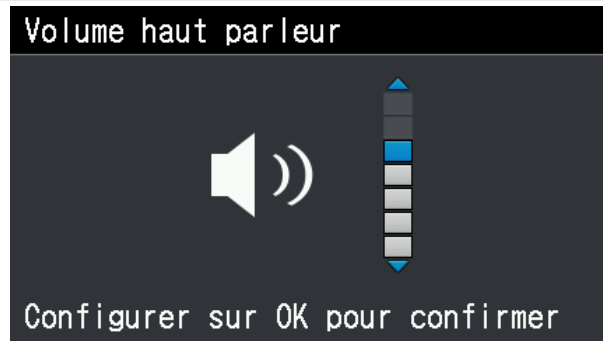
- Vous pouvez régler le volume en cochant la case correspondante.



## 8-6. Configuration de l'indication de température

- (1) À partir du menu, sélectionnez [Réglage imprimante] > [Unité température], puis appuyez sur .
- (2) Sélectionnez l'unité de température ambiante souhaitée à afficher sur l'écran à cristaux liquides, puis appuyez sur .

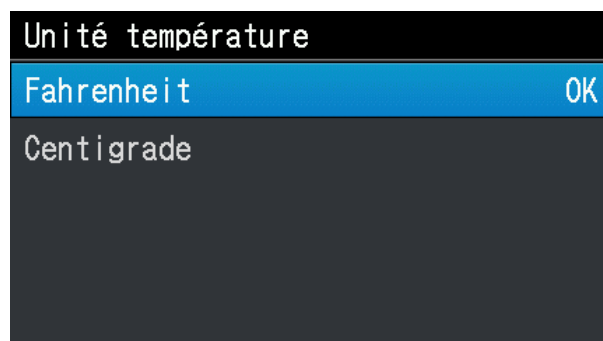

## 8-7. Aperçu paramètres d'affichage

Réglez la direction de l'affichage de l'image d'aperçu.

- (1) À partir du menu, sélectionnez [Réglage imprimante] > [Aperçu paramètres d'affichage], puis appuyez sur .
- (2) Sélectionnez le sens d'affichage et appuyez sur .

< CONSEILS >

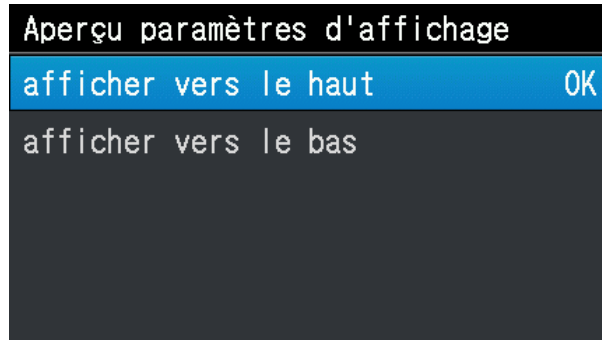

- Pendant ce processus de sélection de menu, la valeur de réglage actuellement sélectionnée s'affiche.



## 8-8. Paramètre d'affichage de nom de fichier

Réglez les paramètres d'affichage de nom de fichier des données d'impression.

Le nom d'affichage que vous avez défini apparaît sur l'écran de sélection du mode veille ou de l'historique de réception ou sur l'écran de chargement de la mémoire USB.

- (1) À partir du menu, sélectionnez [Réglage imprimante] > [Réglage affichage nom de fichier], puis appuyez sur .
- (2) Sélectionnez la méthode d'affichage et appuyez sur .

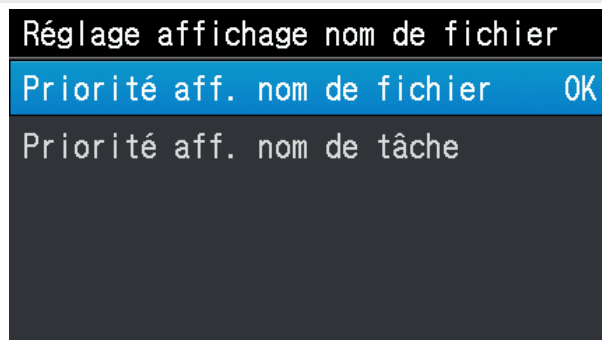

< CONSEILS >

- Le nom de la tâche est automatiquement fixé par l'application d'édition d'image.



## 8-9. Capteur de platine trop bas

Spécifiez le mode de détection du capteur d'obstacle en sélectionnant [Vérifier qd le plateau bouge] ou [Vérifier aussi pdt impression].

- (1) À partir du menu, sélectionnez [Réglage imprimante] > [Capteur de platine trop bas], et appuyez sur .
- (2) Sélectionnez le réglage du capteur d'obstacle et appuyez sur .

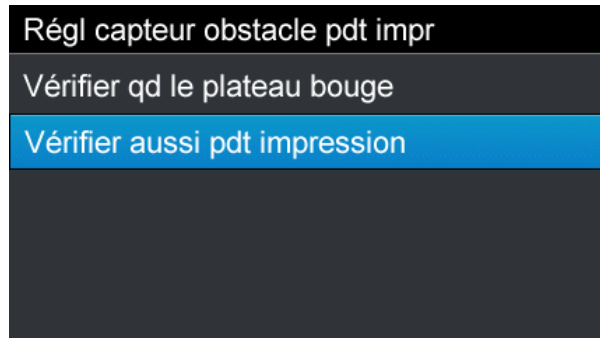

### <CONSEILS>

- Pendant ce processus de sélection dans le menu, la valeur définie actuellement sélectionnée s'affiche.
- Le capteur d'obstacle est destiné à détecter les plis ou tout corps étranger sur le support d'impression afin d'éviter que la tête d'impression n'entre en contact avec les plis ou les corps étrangers, ou pour réduire le temps de contact.
- Si la tête d'impression entre en contact avec des plis ou des corps étrangers, un défaut de projection des gouttes d'encre ou une défaillance mécanique peut se produire.
- Si le capteur d'obstacle détecte un corps étranger, le processus d'impression et le fonctionnement de la platine sont immédiatement stoppés.
- Si vous sélectionnez [Vérifier qd le plateau bouge], le capteur d'obstacle ne fonctionne que lorsque la platine se déplace de l'avant vers l'arrière.
- Si vous sélectionnez [Vérifier aussi pdt impression], le capteur d'obstacle fonctionne pendant la période à partir de laquelle vous appuyez sur le bouton d'impression jusqu'à ce que le processus d'impression s'achève.



## 8-10. Capteur de platine trop bas

Le capteur est activé s'il détecte que le support d'impression est éloigné car la platine est trop basse. Activez ou désactivez cette fonction lors de l'utilisation de l'imprimante.

- (1) À partir du menu, sélectionnez [Réglage imprimante] > [Capteur de platine trop bas] et appuyez sur .
- (2) Sélectionnez la fonction de capteur de platine trop basse et appuyez sur .

### < CONSEILS >

- Le capteur de platine trop basse vérifie si la platine est trop basse lorsqu'elle est complètement insérée.
- Si le capteur de platine trop basse est activé, le processus d'impression et le fonctionnement de la platine sont immédiatement stoppés.





## 8-11. Paramètres de fonctionnement d'impression en basse température

Configurez l'imprimante avec le passage automatique en mode de fonctionnement à basse température afin de garantir la qualité d'impression lorsque [Temp. Basse] s'affiche sur l'écran à cristaux liquides. Par défaut, il est réglé sur [Activer (Normal)].

Si le mode de fonctionnement à basse température est activé, l'imprimante est automatiquement mise en fonctionnement à basse température. Bien que la qualité de l'impression soit garantie, plus de temps peut être nécessaire pour l'impression.

Si le mode de fonctionnement à basse température est désactivé, la vitesse d'impression ne ralentit pas ; toutefois, l'injection peut être de mauvaise qualité.

- (1) À partir du menu, sélectionnez [Réglage imprimante] > [Mode temp. basse], puis appuyez sur .
- (2) Sélectionnez le mode d'impression à basse température et appuyez sur .

### < CONSEILS >



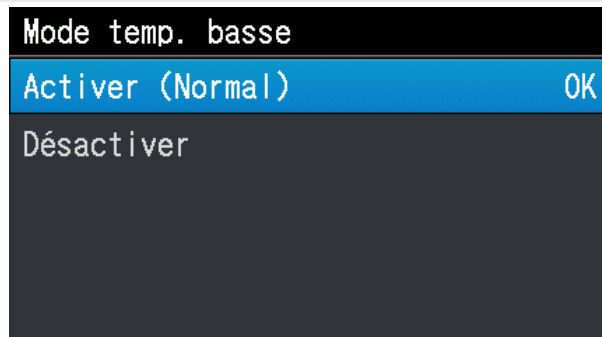

- Lorsque [Désactiver] est sélectionné, l'injection d'encre blanche peut devenir instable lorsque vous tentez d'imprimer sur une large zone.



## 8-12. Réglage de l'auto nettoyage

### Réglage du nombre de feuilles imprimées pour le nettoyage automatique

Spécifiez le nombre de feuilles imprimées comme fréquence pour le nettoyage automatique ; le moment où le nettoyage de la tête est automatiquement effectué, à chaque fois qu'un nombre prédéterminé de feuilles est imprimé afin de protéger l'imprimante et de fournir une qualité d'impression stable. Si la qualité d'impression se dégrade lors de l'impression en continu, réduisez le nombre de feuilles imprimées pour le nettoyage automatique. La valeur par défaut est 24.

- (1) À partir du menu, sélectionnez [Réglage imprimante] > [Paramètre nettoyage auto], puis appuyez sur .
- (2) Appuyez sur  /  pour définir le nombre de feuilles à imprimer dans une plage de 1 à 24, puis appuyez sur .

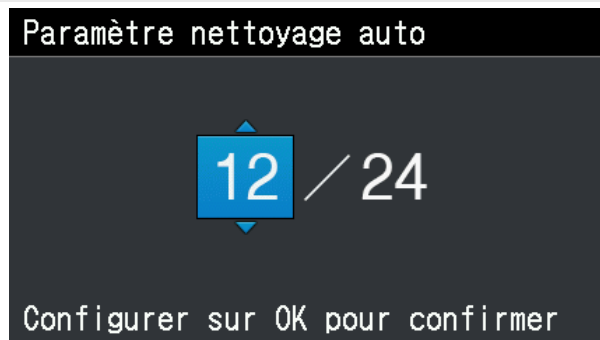

#### < CONSEILS >

- La qualité d'impression tend à se détériorer si l'humidité est faible.
- Si le nettoyage automatique est effectué plus fréquemment, le nettoyeur de racle et le feutre de nettoyage doivent être remplacés plus tôt par des neufs.



### Heure de démarrage du nettoyage auto

Indiquez l'heure de démarrage du nettoyage automatique souhaitée.

- (1) À partir du menu, sélectionnez [Réglage imprimante] > [Heure démarrage nettoyage auto], puis appuyez sur .
- (2) Sélectionnez l'heure de démarrage de l'auto nettoyage que vous souhaitez, puis appuyez sur .

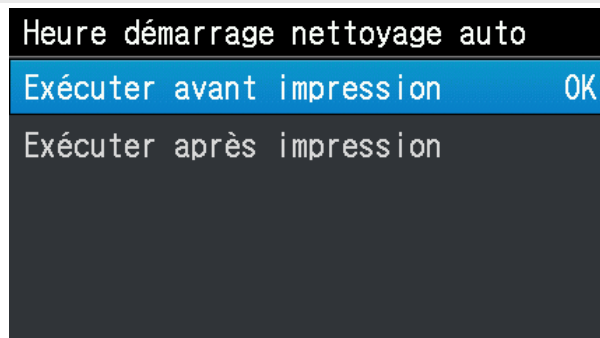

#### < CONSEILS >

- Même lorsque [Exécuter après impression] est sélectionné, le nettoyage automatique peut être effectué avant l'impression, en fonction de l'état d'utilisation.



### 8-13. Réglage de l'intervalle de rinçage

Effectuez ce réglage si la qualité d'impression se détériore lors de l'opération d'impression.

- (1) À partir du menu, sélectionnez [Réglage imprimante] > [Réglage intervalle rinçage], puis appuyez sur .
- (2) Sélectionnez le nombre d'opérations de balayages souhaités jusqu'à ce que le rinçage démarre, puis appuyez sur .



#### < CONSEILS >

- La qualité d'impression a tendance à se détériorer pendant l'opération d'impression si l'humidité est faible.
- Régler un intervalle de rinçage plus court permet d'améliorer la qualité d'impression. Cela augmente toutefois la consommation d'encre et le temps nécessaire à l'impression.



### 8-14. Réglage du volume de rinçage

Effectuez ce réglage si la qualité d'impression se détériore au démarrage de l'opération d'impression.

- (1) À partir du menu, sélectionnez [Réglage imprimante] > [Réglage volume rinçage], puis appuyez sur .
- (2) Sélectionnez le volume d'encre à projeter des têtes d'impression pendant l'opération de rinçage avant que l'opération d'impression ne commence, puis appuyez sur .

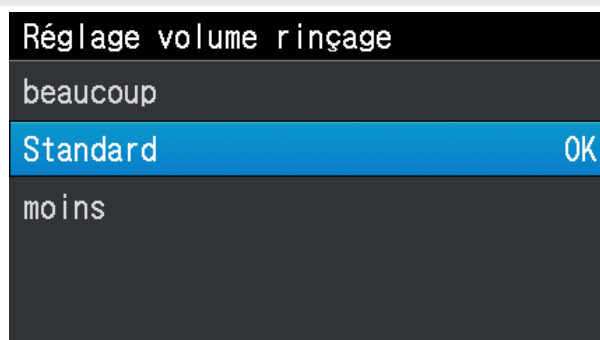

#### < CONSEILS >

- La qualité d'impression a tendance à se détériorer au démarrage de l'opération d'impression si l'humidité est faible.
- Régler un plus grand volume de rinçage permet d'améliorer la qualité d'impression mais augmente toutefois la consommation d'encre.



## 8-15. Paramètres de fréquence d'essuyage

Effectuez cette opération si la qualité d'impression du blanc se détériore pendant l'impression.

- (1) À partir du menu, sélectionnez [Réglage imprimante] > [Fréquence d'essuyage], puis appuyez sur .
- (2) Sélectionnez la fréquence de balayage cible pendant l'impression et appuyez sur .

### < CONSEILS >

- La qualité d'impression a tendance à se détériorer lors de l'impression si la température est basse.
- Des balayages fréquents amélioreront la qualité d'impression, ce qui prendra cependant plus de temps à imprimer.

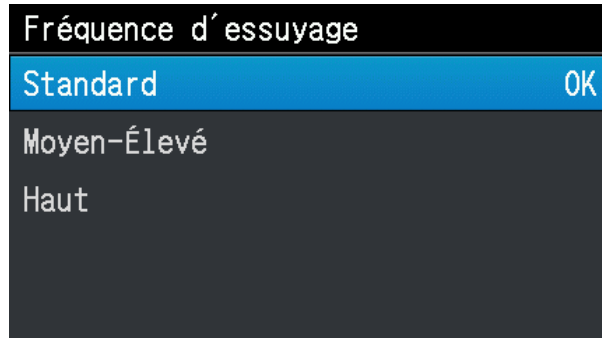

## 8-16. Suppression automatique des données d'impression

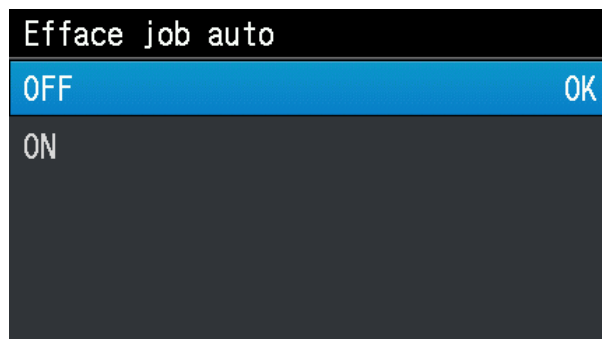

À partir du menu, sélectionnez [Réglage imprimante] > [Efface job auto], puis appuyez sur

- (1) .
- (2) Sélectionnez la fonction de suppression de travaux auto souhaitée, puis appuyez sur .



## 8-17. Configurer l'adresse IP statique





Dans la fenêtre [Configuration adresse IP], sélectionnez le réglage manuel ou l'acquisition automatique, et configurez [Adresse IP], [Masque de sous-réseau] et [Passerelle par défaut] lorsque le mode manuel est sélectionné.

- (3) À partir du menu, sélectionnez [Réglage imprimante] > [Configuration adresse IP], puis appuyez sur .
- (4) Sélectionnez soit [Réglage manuel] soit [Acquisition automatique] et appuyez sur .

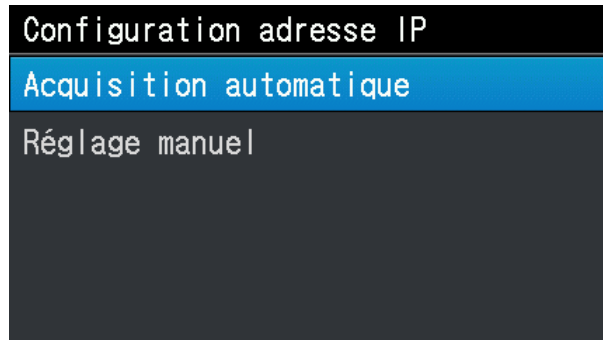
### < CONSEILS >

- Si vous sélectionnez [Acquisition automatique], l'écran reviendra à l'écran du mode veille une fois que les réglages sont acquis automatiquement.



- (5) Pour effectuer les réglages manuels, appuyez sur  /  pour vous déplacer vers et sélectionner l'emplacement souhaité.
- (6) Pour effectuer les réglages manuels, appuyez sur  /  pour spécifier la valeur numérique souhaitée.
- (7) Lorsque vous appuyez sur , la valeur sélectionnée est acceptée, et l'écran d'affichage passe à [Adresse IP], [Masque de sous-réseau] et [Passerelle par défaut] dans cet ordre.

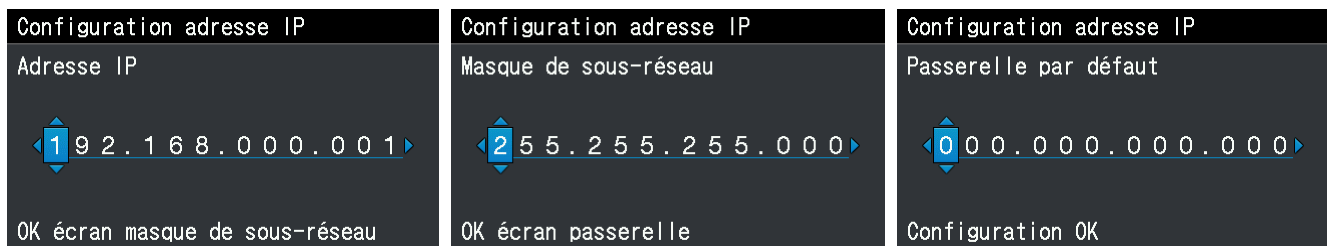

### < CONSEILS >

- L'écran affiché ici est pris comme exemple.



## 8-18. Paramètres de filtrage réseau

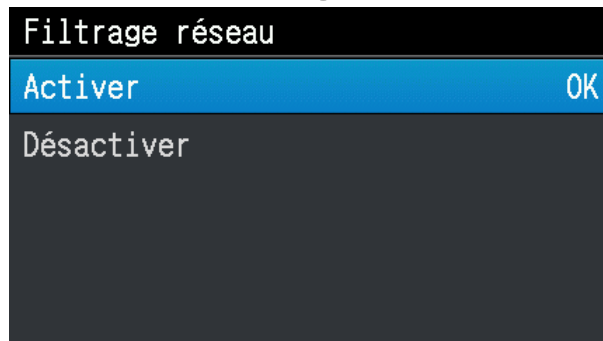

Cette fonction améliorera la sécurité du LAN. Activez ou désactivez cette fonction lors de l'utilisation de l'imprimante. Lorsque cette fonction est réglée sur [Activer], seul un accès à partir du masque de sous-réseau auquel appartient le GTX connecté au LAN est autorisé. Par défaut, il est réglé sur [Désactiver].

- (1) À partir du menu, sélectionnez [Réglage imprimante] > [Network filtering], puis appuyez sur .
- (2) Sélectionnez [Activer] ou [Désactiver] et appuyez sur .



## 8-19. Réglage du bouton de raccourci

Vous pouvez définir l'opération qui a lieu lorsque vous appuyez sur le bouton de raccourci du panneau de commande.

- (1) À partir du menu, sélectionnez [Réglage imprimante] > [Réglage du bouton de raccourci] et appuyez sur .
- (2) Sélectionnez la fonction et appuyez sur .

### < CONSEILS >

- Pendant ce processus de sélection de menu, la valeur de réglage actuellement sélectionnée s'affiche.
- Si vous sélectionnez [Nettoyage normal], vous verrez s'afficher le menu de sélection de la tête de nettoyage normal.
- Si vous sélectionnez [Auto-nettoyage], le nettoyage automatique commence.
- Si vous sélectionnez [Charge Données impression], vous verrez s'afficher l'écran de sélection des données d'impression à charger.
- Si vous sélectionnez [Circulation encre blanche], la circulation de l'encre blanche commence.

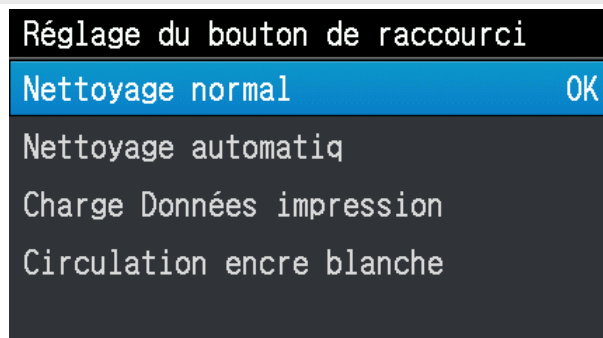

## 8-20. Affichage de toutes les feuilles imprimées

Sur cet écran d'affichage, le nombre total de feuilles imprimées s'affiche.

(1) À partir du menu, sélectionnez [Total impress.], puis appuyez sur .

(2) Ensuite, le nombre total de feuilles imprimées s'affiche.

### < CONSEILS >

- Seul le nombre de feuilles imprimées dont l'impression a réussi est décompté, le nombre de feuilles annulées n'est pas inclus.
- Toutes les feuilles imprimées impliquées dans l'opération d'impression, y compris dans le test d'impression, sont comptées.
- L'écran affiché ici est pris comme exemple.
- Le décompte du nombre total de feuilles imprimées ne peut pas être réinitialisé.

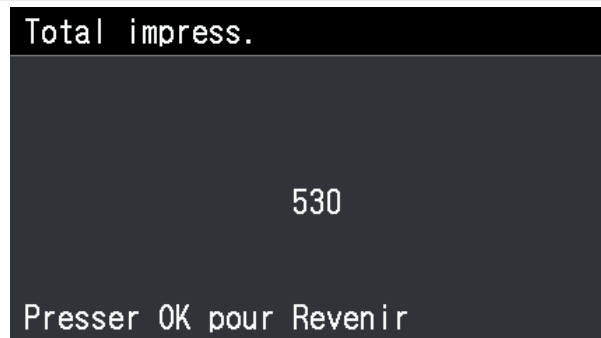

## 8-21. Vérifiez l'horaire de circulation

La circulation de l'encre blanche peut être effectuée à une heure spécifiée.

(1) A partir du menu, sélectionnez [Vérifier calendrier circulation], et appuyez sur .

(2) Affichez l'horaire de circulation.

### < CONSEILS >

- Si l'horaire programmé de circulation de l'encre blanche n'a pas été réglé avec l'outil de maintenance, l'horaire de circulation ne sera pas affiché.

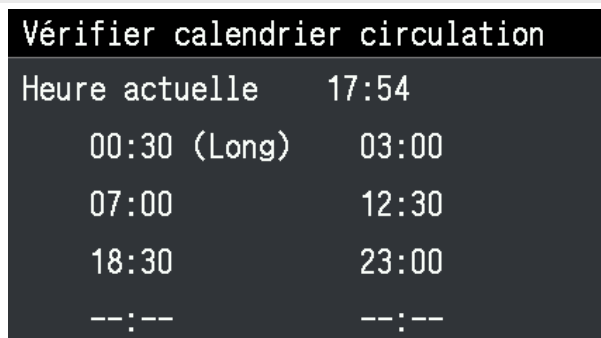

## 8-22. Affichage des informations de température/humidité

Sur cet écran, la température et l'humidité ambiantes sont affichées.

- (1) À partir du menu, sélectionnez [Infos de température/humidité], puis appuyez sur .
- (2) Alors, la température et l'humidité ambiantes s'affichent.

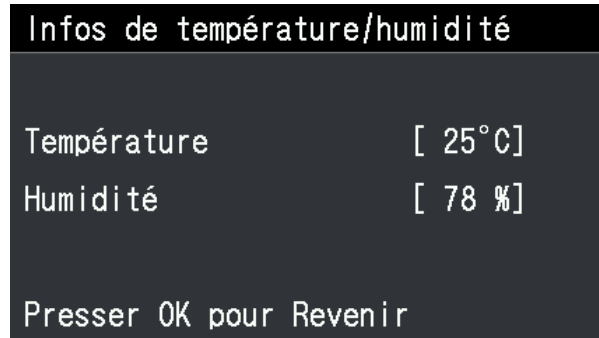

### < CONSEILS >

- Effectuez le réglage de l'unité d'indication de température dans la fenêtre Température.
- L'écran affiché ici est pris comme exemple.



## 8-23. Vérifiez le réglage du réseau

Dans la fenêtre [Vérifier régl de trans réseau], affichez [Adresse IP], [Masque de sous-réseau], [Passerelle par défaut], [Nom d'hôte] et [Adresse MAC].

- (1) À partir du menu, sélectionnez [Vérifier régl de trans réseau], puis appuyez sur .
- (2) Sélectionnez l'un des éléments parmi [Adresse IP], [Masque de sous-réseau], [Passerelle par défaut], [Nom d'hôte] et [Adresse MAC], puis appuyez sur .

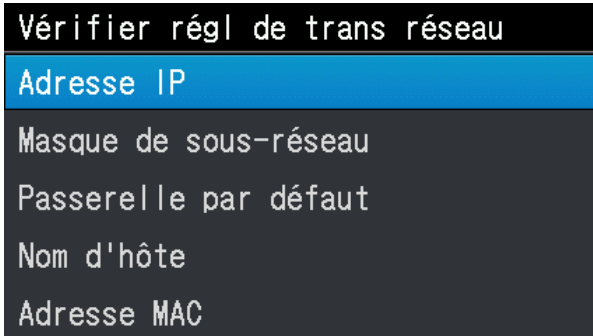

- (3) Affichez [Adresse IP], [Masque de sous-réseau], [Passerelle par défaut], [Nom d'hôte], ou [Adresse MAC].

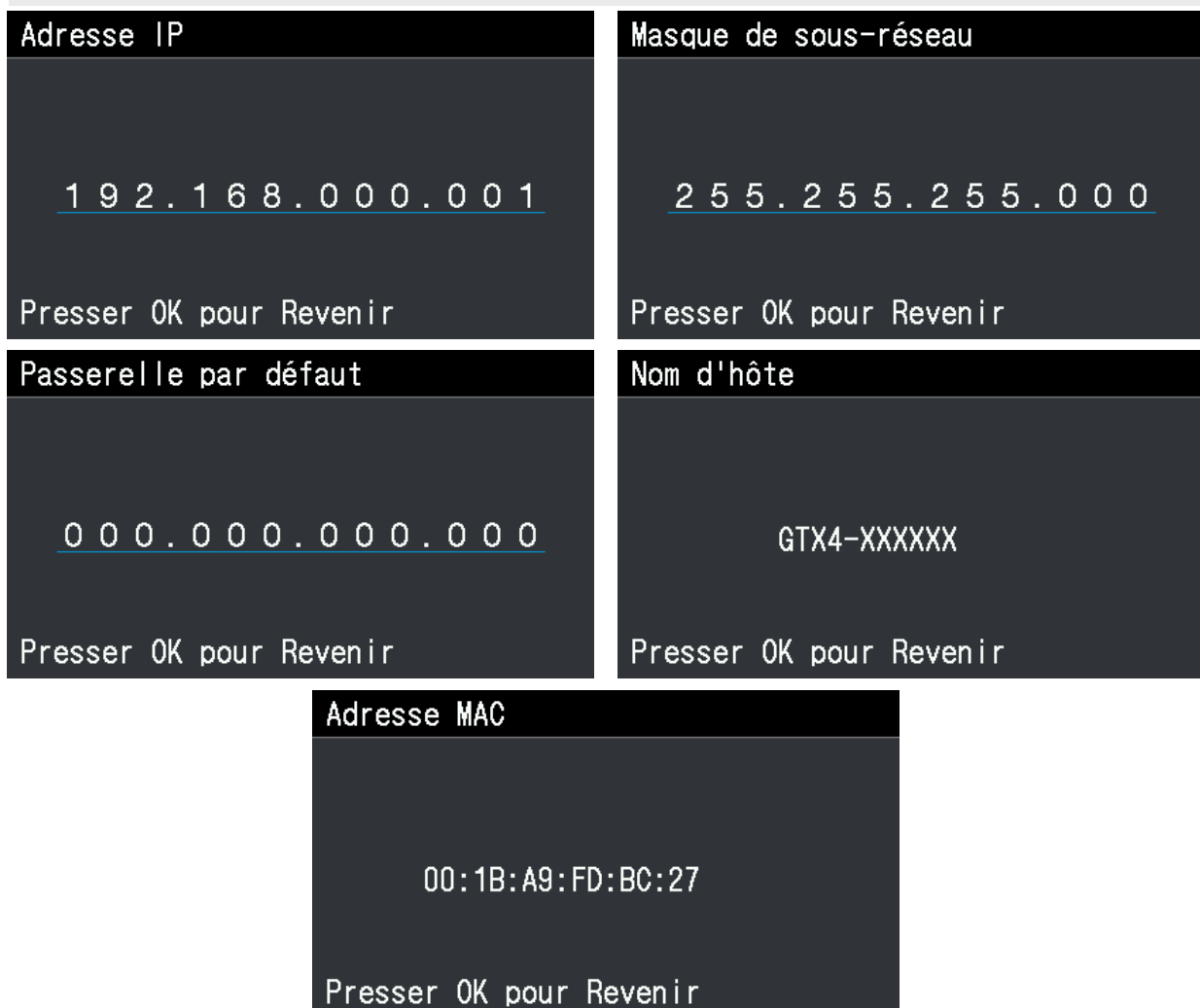

### < CONSEILS >

- L'écran affiché ici est pris comme exemple.



## 8-24. Réglage de la langue

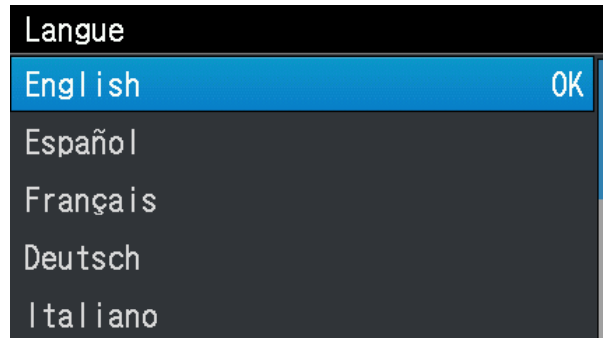

Sélectionnez la langue de votre choix à afficher sur l'écran à cristaux liquides.

- (1) À partir du menu, sélectionnez [Langue], puis appuyez sur .
- (2) Sélectionnez la langue de votre choix dans la fenêtre [Langue], et finalisez vos réglages en appuyant sur .
- (3) Suivez le message à l'écran et mettez l'appareil hors tension puis à nouveau sous tension.



## 8-25. Affichage de la version

Sur cet écran, les informations de version du microprogramme, [Version du microprogramme], ainsi que [Informations sur les données] et [No. Serie] s'affichent.

- (1) À partir du menu, sélectionnez [Version], puis appuyez sur .
- (2) Dans la fenêtre ci-dessous, sélectionnez l'un des éléments suivants, [Version du microprogramme], [Informations sur les données], [No. Série], et [Informations sur la tête], puis appuyez sur .

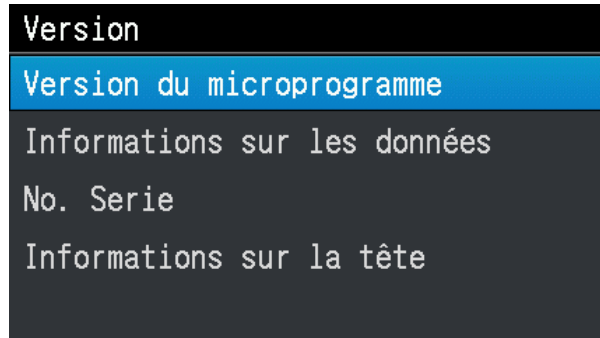

- (3) Alors l'un de ceux suivants, [Version du microprogramme], [Informations sur les données], [No. Série] et [Informations sur la tête] s'affiche.

### < CONSEILS >

- Appuyer sur  permet à la fenêtre actuellement affichée de revenir à la fenêtre [Version].
- L'écran affiché ici est pris comme exemple.

<b>Version du microprogramme</b> Main 1.00.0006 MNT 1.00.0002/ 1.00.0002 LCD 1.00.0000 Head 1.00.6000/ 1.00.6000 BTL 1.00.0000	<b>Informations sur les données</b> Message 1.00.0000 Font 1.00.0000 Test Print 1.00.0000
<b>No. Serie</b> Serial No. AS-16 Hardware ID 9.0 Preventive Maintenance Enable	<b>Informations sur la tête</b> White Head No:XAA0080 V.Rating:10 Color Head No:GXD7743 V.Rating:11

## 8-25-1. Mise à jour du microprogramme

Lorsqu'un nouveau microprogramme est publié, veuillez mettre à jour le microprogramme.

### < CONSEILS >

- Pour vérifier toutes les informations relatives à la publication d'un nouveau microprogramme, veuillez vous rendre sur le site Web de Brother Industries, Ltd.
- (1) Téléchargez les données mises à jour du microprogramme à partir du site Web de Brother Industries, Ltd.
  - (2) Sur l'ordinateur, à partir de [Tous les programmes] dans le menu Démarrer, sélectionnez « GTX pro Firmware Update » de « Brother GTX pro Tools ».
  - (3) Spécifiez les données mises à jour du microprogramme (.bwf).

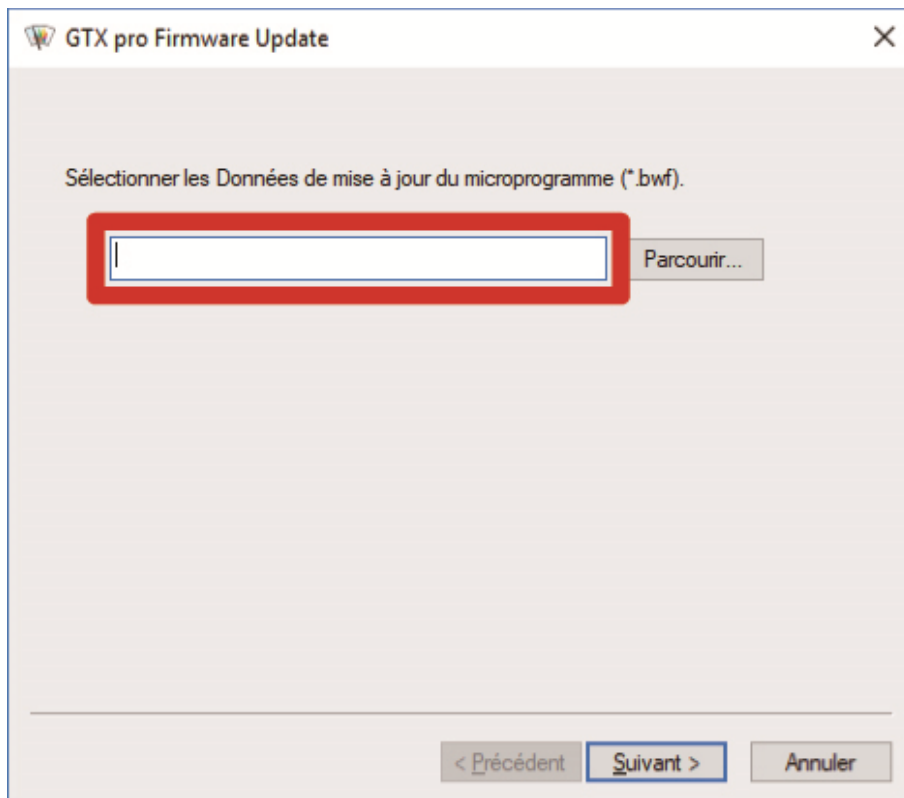

- (4) Réalisez la connexion d'un câble USB 2.0 ou d'un câble réseau entre votre ordinateur et l'imprimante, puis mettez à jour le microprogramme en suivant les procédures à l'écran.

**⚠ ATTENTION**

Assurez-vous qu'il reste suffisamment d'espace devant l'imprimante et évitez d'y placer des objets. Sinon, votre main pourrait se trouver coincée entre la platine et un objet, ce qui peut provoquer des blessures.



Ne manipulez pas la platine pendant l'impression. Si votre main se trouve coincée entre la platine ou le Plateau à T-shirt et les capots, vous pouvez vous blesser.



Ne mettez pas vos mains à l'intérieur des capots pendant que l'imprimante est sous tension. Sinon, vos mains pourraient entrer en contact avec des parties en mouvement et vous pourriez vous blesser.



Veillez à ne pas vous coincer les doigts lors de la fermeture du capot avant, sinon vous pourriez vous blesser.



Lorsque vous montez ou remplacez la tête, veillez à ne pas vous coincer les mains ou les doigts. Vous risqueriez de vous blesser.



Ne buvez pas de liquides tels que de l'encre, de la solution d'entretien, de la solution de nettoyage, du prétraitement, de l'eau usée. Ils peuvent provoquer le vomissement ou des diarrhées.

Évitez que vos yeux ou votre peau entre en contact avec l'encre, la solution d'entretien, la solution de nettoyage, le prétraitement ou l'eau usée. Cela peut provoquer une inflammation. En cas de contact avec les yeux, ne frottez pas mais rincez immédiatement vos yeux avec de l'eau. Conservez les liquides hors de la portée des enfants.



Veillez à porter des lunettes de protection et des gants lors de la manipulation de la graisse, de manière à ce qu'elle ne pénètre pas dans vos yeux ou qu'elle n'entre pas en contact avec votre peau.

Cela peut provoquer une inflammation. Ne buvez pas et ne mangez pas la graisse. Cela peut provoquer des vomissements ou des diarrhées.

Conservez les liquides hors de la portée des enfants.



Lors du remplacement des pièces et de l'installation des accessoires en option, assurez-vous toujours d'utiliser des pièces d'origine Brother. Brother ne saurait être tenu responsable des problèmes ou accidents résultant de l'utilisation de pièces autres que celles d'origine.



Lors du remplacement des pièces ou de l'installation d'accessoires en option, veillez à bien suivre les procédures décrites dans le Manuel d'instruction. Suivre les procédures de manière incorrecte peut entraîner des blessures ou des problèmes.

**((!))IMPORTANT**

Ne déplacez pas la platine à la main. Sinon, l'imprimante pourrait être endommagée mécaniquement et électriquement.

## 9-1. Instructions de dépannage

En vous référant aux descriptions ci-dessous, réglez votre problème.

### Aucune donnée d'impression ne peut être envoyée depuis l'ordinateur

Cause probable	Remède	Référence
Avez-vous ou non sélectionné une imprimante erronée ?	Dans le menu d'impression, vérifiez le nom de votre imprimante.	-
Un câble réseau ou USB a-t-il été connecté correctement ?	Vérifiez que la connexion du câble USB 2.0 ou du câble réseau a été effectuée correctement.	-
Utilisez-vous un ordinateur ou un système d'exploitation non conforme aux spécifications ?	Vérifiez l'environnement d'exploitation de votre ordinateur.	"11-2. Logiciel >>P.345"
Utilisez-vous un câble USB 2.0 non conforme aux spécifications ?	Utilisez un câble 2.0 conforme aux spécifications.	"1-3. Autres éléments que vous devez rendre disponibles à l'utilisation >>P.24"
Un bruit a-t-il été généré entre l'imprimante et votre ordinateur ?	Retirez d'abord le câble USB 2.0/câble réseau, puis établissez à nouveau une connexion en cinq secondes. Si le problème persiste, mettez d'abord l'imprimante hors tension, puis réactivez-la en cinq secondes.	-
Votre ordinateur fonctionne-t-il correctement ?	Réactivez l'ordinateur.	-
Un autre périphérique USB a-t-il été connecté à votre ordinateur ?	Retirez l'autre périphérique USB, réactivez l'ordinateur, puis vérifiez si l'imprimante fonctionne correctement.	-
Le câble USB/câble réseau a-t-il été hors d'usage ?	Utilisez un autre câble réseau ou USB.	-

### Aucune tâche d'impression n'a démarré même après avoir appuyé sur le bouton d'impression

Cause probable	Remède	Référence
L'impression est-elle programmée (le bouton clignote-t-il rapidement) ?	L'impression commence dès que l'imprimante est disponible. Patientez un moment.	-
Un message d'erreur s'affiche-t-il ?	Éliminez la cause de l'erreur et effectuez à nouveau l'impression.	"10. Message d'erreur >>P.293"
L'écran du menu s'affiche-t-il à l'écran, ou effectuez-vous une opération d'entretien à partir du menu ?	Veillez quitter le menu. Sinon, veuillez patienter jusqu'à ce que l'opération d'entretien se termine.	-
L'opération de nettoyage automatique des têtes est-elle en cours ?	Veillez patienter jusqu'à ce que l'opération de nettoyage des têtes se termine.	-
L'imprimante est-elle en phase de circulation d'encre blanche ?	Veillez patienter jusqu'à ce que la circulation de l'encre blanche en cours se termine.	-
La température de la pièce est-elle appropriée aux conditions d'utilisation ?	Vérifier l'environnement d'exploitation de votre ordinateur et réglez la température de la pièce.	"11-1. Appareil >>P.344"

Cause probable	Remède	Référence
L'imprimante ne reçoit-elle aucune donnée d'impression, ou est-elle en état de recevoir de telles données (le bouton d'impression ne s'allume pas) ?	Envoyez les données d'impression à l'imprimante. Sinon, patientez jusqu'à ce que la réception des données d'impression se termine.	-
Estimez-vous que la température des têtes d'impression soit trop élevée, et le message [La tête couleur chauffe] ou [W Temp. Tête Blanc Haute] s'affiche-t-il ?	Il est possible que les câbles plats des têtes d'impression n'aient pas été positionnés et que la température des têtes d'impression ait augmenté. Coupez l'alimentation, assurez-vous que le câble plat est mis en place, puis attendez que la température baisse.	-

### L'imprimante ne peut pas être mise sous tension

Cause probable	Remède	Référence
Le cordon d'alimentation est-il connecté à l'imprimante ?	Vérifiez que le cordon d'alimentation est connecté à l'imprimante.	-
Le capot avant est-il bien fermé ?	Fermez correctement le capot avant.	-

### Une erreur survient immédiatement après la mise en marche de l'imprimante

Cause probable	Remède	Référence
Un message d'erreur s'affiche-t-il ?	Vérifiez le contenu de l'erreur et redémarrez l'imprimante. Si l'erreur n'est toujours pas résolue, veuillez contacter votre revendeur ou Brother.	"10. Message d'erreur >>P.293"

### Aucune donnée d'impression ne peut être chargée à partir de la mémoire flash USB

Cause probable	Remède	Référence
La mémoire flash USB a-t-elle été insérée correctement dans sa fente d'insertion ?	Insérez fermement la mémoire flash USB dans la fente d'insertion.	-
Le fichier applicable est-il le fichier ARP ou AR3 ?	Cette imprimante ne peut pas imprimer les données d'impression de GT-541/GT-782/GT-3. Recréez les données d'impression.	-
Votre mémoire flash USB est-elle adaptée aux conditions requises ?	Veuillez utiliser une mémoire flash USB formatée en FAT32 dont la capacité de stockage varie de 2 Go à 32 Go. Vous ne pouvez pas utiliser de mémoire USB avec des fonctions de sécurité telles que le verrouillage par mot de passe ou au-delà de 32 Go.	-
Votre mémoire flash USB mémoire s'est-elle cassée ?	Vérifiez si elle fonctionne correctement à l'aide de votre ordinateur ou autre.	-

### Ni l'impression unidirectionnelle ni l'impression bidirectionnelle ne peuvent être effectuées

Cause probable	Remède	Référence
Les paramètres du pilote d'imprimante et de l'imprimante correspondent-ils ?	Remarquez que le réglage de la configuration de l'imprimante a priorité sur le réglage du pilote d'imprimante. La valeur de configuration du pilote d'imprimante ne prend effet que si l'imprimante est réglée sur [Automatique].	"8-1. Réglage de la direction d'impression >>P.227"

**L'épuisement de l'encre dans un réservoir d'encre ne peut pas être détecté**

Cause probable	Remède	Référence
Vérifiez si la correction du niveau d'encre restant a été ignorée ou si une valeur incorrecte a été saisie pour la correction.	Effectuez à nouveau la correction du niveau d'encre restante.	"7-1-9. Correction du niveau d' encre restante >>P.203"

**« x » s'affiche pour le niveau d'encre restante après le réapprovisionnement en encre.**

Cause probable	Remède	Référence
L'encre d'une mauvaise couleur est-elle réapprovisionnée ?	Réapprovisionnez l'encre appropriée. Si les couleurs se mélangent dans le réservoir d'encre suite au réapprovisionnement d'une encre de la mauvaise couleur, veuillez contacter votre revendeur.	-

**L'indication du volume restant du réservoir d'encre ne reflète pas l'état réel**

Cause probable	Remède	Référence
Vérifiez si la correction du niveau d'encre restant a été ignorée ou si une valeur incorrecte a été saisie pour la correction.	Effectuez à nouveau la correction du niveau d'encre restante.	"7-1-9. Correction du niveau d' encre restante >>P.203"

**Vous avez réapprovisionné la solution de nettoyage mais elle est toujours signalée comme vide.**

Cause probable	Remède	Référence
Après avoir réapprovisionné la solution de nettoyage, avez-vous sélectionné [Recharge de la solution de nettoyage] dans le menu ?	Effectuez [recharge de la solution de nettoyage] dans le menu.	-

## 9-2. Solutions aux problèmes de qualité d'impression

En vous référant aux descriptions ci-dessous, réglez votre problème.

### L'impression est trop claire

Cause probable	Remède	Référence
Le réglage du logiciel d'édition d'image est-il mal réalisé, ou une image est-elle placée en mode CMYK ?	Modifiez l'image.	"5-3. Utilisation d' autres applications >>P.71"
Les conditions d'impression ont-elles été mal appliquées, ou vos données d'image présentent-elle une saturation de couleur insuffisante ?	À l'aide de [Traitement des couleurs], réglez la saturation ou le contraste si nécessaire.	"5-4-9. Configurez la qualité d' image >>P.106"
Existe-t-il une buse qui ne projette pas de gouttes d'encre ?	Effectuez [Nettoyage tête] à partir du menu. Si aucune amélioration n'est obtenue, suivez les instructions en référence.	"9-2-1. Mesure à prendre pour réparer une buse qui ne peut pas projeter de gouttes d'encre >>P.256"
Les réglages initiaux après le remplacement de la tête sont-ils configurés ?	En suivant les références, effectuez la configuration des réglages initiaux après le remplacement de la tête.	"7-3-2. Réglages initiaux après le remplacement de la tête >>P.215"
[Mode temp. basse] n'est-il pas réglé sur [Désactiver] ?	Modifiez le réglage sur [Activer (Normal)].	"8-11. Paramètres de fonctionnement d'impression en basse température >>P.232"

### Une bande horizontale (rayure) se trouve sur le matériau imprimé

Cause probable	Remède	Référence
Existe-t-il une buse qui ne projette pas de gouttes d'encre ?	Effectuez [Nettoyage tête] à partir du menu. Si aucune amélioration n'est obtenue, suivez les instructions en référence.	"9-2-1. Mesure à prendre pour réparer une buse qui ne peut pas projeter de gouttes d'encre >>P.256"
Imprimez-vous des points d'encre sur un support d'impression absorbant fortement l'eau ?	Réglez le sens d'impression de la tête d'impression sur [Toujours Uni-directionnel]. Combinez également l'impression couleur en plusieurs passes avec l'impression.	"8-1. Réglage de la direction d'impression >>P.227" "5-4-6. Spécifiez s' il faut ou non effectuer plusieurs passages d' impression >>P.100"
La platine est-elle positionnée à un niveau trop bas ?	Réglez la hauteur de la platine correspondant au support d'impression avant de l'utiliser. Vous pouvez utiliser le levier de réglage de la hauteur de la platine pour ajuster la hauteur de platine. Comme indication approximative, réglez la hauteur de manière à l'abaisser d'un pas à partir de la hauteur limite détectée par le détecteur d'obstacle, puis vérifiez que la platine n'est pas détectée par le détecteur.	"6-5. Placement du support d'impression en position >>P.151"

Cause probable	Remède	Référence
Le temps de projection est-il adapté ?	Réglez à nouveau le temps de projection. Il est probable que la valeur de réglage n'a pas été correctement réglée après le remplacement d'une tête d'impression ou de la platine par une neuve, ou après avoir réglé la hauteur de la platine.	"7-3-3. Réglage de projection >>P.216"
L'alimentation de la platine est-elle réglée ?	Effectuez le réglage de l'alimentation de la platine. Il est probable que la valeur de réglage n'a pas été correctement réglée après le remplacement d'une tête d'impression ou de la platine par une neuve.	"7-3-4. Réglage de l'alimentation de la platine >>P.217"
La case [Impression haute vitesse du blanc] des données d'impression est-elle cochée ?	Décochez la case [Impression haute vitesse du blanc] pour créer les données d'impression.	"5-4-4. Installez l' encre blanche >>P.96"
La température n'est-elle pas basse ?	Modifiez le réglage de la fréquence d'essuyage.	"8-15. Paramètres de fréquence d'essuyage >>P.235"
[Mode temp. basse] n'est-il pas réglé sur [Désactiver] ?	Modifiez le réglage sur [Activer (Normal)].	"8-11. Paramètres de fonctionnement d'impression en basse température >>P.232"

#### On observe un flou (lors d'une impression avec [Encre couleur uniquement])

Cause probable	Remède	Référence
La quantité d'encre n'est-elle pas excessive par rapport aux supports d'impression ?	Imprimez le volume d'encre et vérifiez le flou, puis sélectionnez la valeur de réglage appropriée pour [Volume encre:].	"5-5-5. Réglez le volume d'encre >>P.112" "5-4-7. Installez l'encre de couleur >>P.101"

#### On observe un flou (lors d'une impression avec [Encre couleur + blanche])

Cause probable	Remède	Référence
[Accentuation:] de [Paramétrages Blanc:] n'est-elle pas trop élevée ?	Imprimez le motif de vérification de la surbrillance pour vérifier le flou et sélectionnez la valeur de réglage appropriée pour [Accentuation:].	"5-5-6. Imprimez un modèle de contrôle d'accentuation/un modèle de contrôle de masque >>P.113" "5-4-4. Installez l' encre blanche >>P.96"
	En mettant MARCHE pour la case à cocher de [Pause blanc/couleur] ou [Impression couleur multipasse], allongez le temps avant que l'encre de couleur se dépose sur l'encre blanche afin d'éviter le flou. Essayez cette méthode pour éliminer le flou sans affaiblir l'accentuation.	"5-4-8. Installez l' encre blanche >>P.103" "5-4-6. Spécifiez s' il faut ou non effectuer plusieurs passages d' impression >>P.100"

**L'encre adhère à un tel support là où aucune donnée d'impression n'existe (tache d'encre, rayure horizontale, etc.)**

Cause probable	Remède	Référence
La zone autour des têtes d'impression est-elle souillée par de l'encre usagée renversée du nettoyeur de racle ou du couvercle de la tête ?	Nettoyez la tête et le capuchon d'aspiration. Remplacez également le nettoyeur de racle par un neuf.	"7-1-4. Nettoyage de la protection de buses, de la racle, du couvercle d'extraction et du couvercle d'aspiration >>P.179" "7-1-5. Remplacement du nettoyeur de racle >>P.191"
Une peluche s'est-elle accrochée sur la surface de la buse ?	Nettoyez la protection de la buse.	"7-1-4. Nettoyage de la protection de buses, de la racle, du couvercle d'extraction et du couvercle d'aspiration >>P.179"
La plaque du chariot n'est-elle pas contaminée ?	Nettoyez la plaque du chariot.	"7-2-4. Nettoyage de la plaque CR (chariot) >>P.209"
Les têtes d'impression frottent-elles contre un T-shirt ?	Aplatissez la surface du T-shirt et réglez la hauteur de la platine selon les besoins.	"6-5. Placement du support d'impression en position >>P.151"
Le feutre de rinçage est-il sale ?	Remplacez le feutre de liquide de rinçage par un neuf.	"7-1-6. Remplacement du feutre de nettoyage >>P.194"
La feuille pour platine est-elle sale ?	Remplacez la feuille de platine par une neuve.	"7-2-5. Remplacement de la feuille pour platine >>P.212"
De l'encre fixée au chariot qui sécurise les têtes d'impression en place s'égoutte-t-elle ?	Nettoyez la plaque du chariot et retirez l'encre accumulée.	"7-2-4. Nettoyage de la plaque CR (chariot) >>P.209"

### Les bords de l'image sont flous, les caractères et les lignes droites sont imprimés en double et résultat imprimé apparaît trop granuleux

Cause probable	Remède	Référence
La platine est-elle positionnée à un niveau trop bas ?	Régalez la hauteur de la platine correspondant au support d'impression avant de l'utiliser. Vous pouvez utiliser le levier de réglage de la hauteur de la platine pour ajuster la hauteur de platine. Comme indication approximative, réglez la hauteur de manière à l'abaisser d'un pas à partir de la hauteur limite détectée par le détecteur d'obstacle, puis vérifiez que la platine n'est pas détectée par le détecteur.	"6-5. Placement du support d'impression en position >>P.151"
Le temps de projection est-il adapté ?	Régalez à nouveau le temps de projection. Il est probable que la valeur de réglage n'a pas été correctement réglée après le remplacement d'une tête d'impression ou de la platine par une neuve, ou après avoir réglé la hauteur de la platine.	"7-3-3. Réglage de projection >>P.216"
L'image n'est-elle pas agrandie sur l'écran de réglage de l'impression ?	Lorsqu'une image à basse résolution est agrandie sur l'écran de réglage de l'imprimante, ceci peut rendre l'image floue ou angulaire. Les données de modèles doivent être agrandies sur l'application d'édition d'image et la rugosité doit être vérifiée.	-

### Les couleurs fines ne peuvent pas être imprimées progressivement

Cause probable	Remède	Référence
L'atmosphère ambiante est-elle à une température relativement élevée et très sèche, ce qui tend à faire sécher la surface de la buse ?	Effectuez le rinçage plus fréquemment. De plus, augmentez le volume de liquide de rinçage.	"8-13. Réglage de l'intervalle de rinçage >>P.234" "8-14. Réglage du volume de rinçage >>P.234"

## L'encre blanche n'est pas imprimée uniformément

Cause probable	Remède	Référence
Le prétraitement a-t-il été appliqué de façon inégale ?	Appliquez uniformément la quantité recommandée de prétraitement sur la zone cible.	"6-3-3. Application du prétraitement >>P.128"
Le prétraitement a-t-il provoqué un changement de dureté ou une déformation du rouleau de prétraitement ? (Cela s'applique dans le cas où le rouleau de prétraitement est utilisé).	Après l'utilisation du rouleau de prétraitement, mettez-le dans un sac en plastique hermétique, ou similaire, pour l'empêcher de sécher, puis stockez-le dans un endroit plat et dans une position verticale. De plus, lorsqu'il demeure inutilisé pendant deux semaines ou plus, lavez-le bien sous l'eau courante, et laissez-le sécher dans une zone ombragée.	-
Y a-t-il de l'eau sur le rouleau de prétraitement après que le prétraitement a été effectué ?	Évitez que de l'eau se fixe sur le rouleau après que le prétraitement a été effectué.	"6-3-4. Fixation du prétraitement >>P.134"
Des peluches, des déchets de fils, de la poussière, etc. sont-ils accrochés sur la surface du rouleau de prétraitement ? (Cela s'applique dans le cas où le rouleau de prétraitement est utilisé).	Nettoyez la surface du rouleau de prétraitement.	"6-3-3. Application du prétraitement >>P.128"
Avez-vous secoué le prétraitement après sa dilution ?	Secouez suffisamment le prétraitement.	"6-3-2. Dilution de Prétraitement >>P.126"
[Mode temp. basse] n'est-il pas réglé sur [Désactiver] ?	Modifiez le réglage sur [Activer (Normal)].	"8-11. Paramètres de fonctionnement d'impression en basse température >>P.232"
Le prétraitement a-t-il été fixé de manière insuffisante ?	Vérifiez la température réelle de la presse à chaud et sa pression pendant la phase de fixation. Toujours garder le fer inférieur (le support est placé) de la presse à chaud à une température chauffée avec une source de chaleur peut résoudre le problème.	"6-3-4. Fixation du prétraitement >>P.134"

### La blancheur du résultat d'impression est insuffisante

Cause probable	Remède	Référence
Le prétraitement a-t-il été appliqué de manière insuffisante ?	Appliquez une quantité appropriée de prétraitement.	"6-3-3. Application du prétraitement >>P.128"
Le prétraitement a-t-il été fixé de manière insuffisante ?	Vérifiez la température réelle de la presse à chaud et sa pression pendant la phase de fixation.	"6-3-4. Fixation du prétraitement >>P.134"
Existe-t-il une buse qui ne projette pas de gouttes d'encre ?	Effectuez [Nettoyage tête] à partir du menu. Si aucune amélioration n'est obtenue, suivez les instructions en référence.	"9-2-1. Mesure à prendre pour réparer une buse qui ne peut pas projeter de gouttes d'encre >>P.256"
L'encre blanche ne circule-t-elle pas suffisamment ?	À partir du menu, sélectionnez [Maintenance] > [Circulation encre blanche] pour faire circuler correctement l'encre blanche.	-
[Mode temp. basse] n'est-il pas réglé sur [Désactiver] ?	Modifiez le réglage sur [Activer (Normal)].	"8-11. Paramètres de fonctionnement d'impression en basse température >>P.232"
Le taux de dilution du prétraitement est-il correct ?	Diluez le prétraitement de façon appropriée.	"6-3-2. Dilution de Prétraitement >>P.126"
[Accentuation:] de [Paramétrages Blanc:] n'est-elle pas trop basse ?	Imprimez le motif de vérification de la surbrillance pour vérifier le flou et sélectionnez la valeur de réglage appropriée pour [Accentuation:].	"5-5-6. Imprimez un modèle de contrôle d'accentuation/un modèle de contrôle de masque >>P.113" "5-4-4. Installez l' encre blanche >>P.96"
L'alimentation a-t-elle été coupée pendant une période prolongée ?	Dans le menu, sélectionnez [Maintenance] > [Reprise après longue panne].	-

### Trop d'éclat

Cause probable	Remède	Référence
Utilisez-vous une feuille pelable traitée au Téflon pour la fixation ?	Utilisez une feuille de silice lors du durcissement de l'encre pour réduire le brillant.	-

**Trop de flou**

Cause probable	Remède	Référence
Avez-vous appuyé sur le support d'impression (T-shirt) juste avant l'impression ?	Toucher de manière excessive le support (T-shirt) sur la platine pour essayer d'aplatir le support avant l'impression peut provoquer un flou. Assurez-vous de ne pas toucher de manière excessive la surface du support après que le prétraitement a été fixé.	-
Faut-il beaucoup de temps avant l'impression, après la fixation du prétraitement ?	Laisser le support d'impression (T-shirt) après la fixation du prétraitement peut provoquer du flou, car le support va absorber de l'eau. Imprimez le support avec le prétraitement fixé aussi vite que possible.	-
Le fer supérieur de la presse à chaud n'a-t-il pas été contaminé pendant le processus de fixation du prétraitement ?	Si le fer supérieur est contaminé, ceci peut rendre rugueux la surface du support d'impression (T-shirt) lors du processus de presse à chaud, ce qui va provoquer du flou. Nettoyez le fer supérieur de la presse à chaud avec un chiffon. Si le problème persiste, essayez d'utiliser une feuille pelable pendant le processus de fixation du prétraitement, ceci devrait améliorer la situation.	-
Séché de manière inégale pendant le processus de fixation ?	Ceci peut être résolu par un tapis en mousse de silicone entre le fer inférieur de la presse à chaud et le support d'impression (T-shirt) pendant la fixation de l'encre.	-

**L'encre blanche de fond se répand lors d'une impression avec [Encre couleur + blanche]**

Cause probable	Remède	Référence
Est-ce que [Alignement blanc/couleur] est mal aligné ?	Un désalignement des encres blanche et de couleur peut se produire lorsque l'épaisseur du support ou la hauteur de la platine est modifiée. Ajustez d'abord la hauteur de la platine pour le support à imprimer et alignez les positions des encres blanche et de couleur.	"7-3-5. Alignement blanc/couleur >>P.218"
Les supports s'étirent-ils facilement lorsqu'ils sont humides ?	Un défaut d'alignement d'impression peut se produire entre les encres blanche et de couleur lorsque les supports s'étirent à l'humidité avec l'encre blanche. Augmenter [Largeur de dépassement:] peut empêcher que l'encre blanche de fond ne se répande.	"5-4-8. Installez l' encre blanche >>P.103".

**Craquelures sur la surface imprimée après la fixation**

Cause probable	Remède	Référence
La surface imprimée n'a-t-elle pas été enroulée avant la fin de la fixation ?	Essayez de ne pas toucher la surface d'impression jusqu'à ce que le processus de fixation ne soit terminé.	-

### La partie inférieure gauche de l'unité principale de l'imprimante est tachée d'encre

Cause probable	Remède	Référence
Le tube de résidu d'encre est-il démonté de l'unité de maintenance ?	Pour obtenir de l'aide, veuillez contacter votre revendeur.	-
Le tube d'encre usagée est-il obstrué, ce qui fait que l'encre usagée coule à l'envers ?	Redressez le tube d'encre usagée pour retirer ce qui l'obstrue.	-

### La solution de nettoyage fuit du réservoir de liquide de nettoyage

Cause probable	Remède	Référence
Le corps principal de l'imprimante est-il placé en biais ?	Placez l'imprimante horizontalement. Si le problème n'est toujours pas résolu, veuillez contacter votre revendeur.	"4-1. Installation de l'imprimante >>P.41"

### Temps d'impression plus long que d'habitude

Cause probable	Remède	Référence
La température ambiante n'est-elle pas inférieure à 18 °C ?	Régalez la température de la pièce à 18 °C ou plus. S'il est difficile de régler la température de la pièce, réglez la configuration opérationnelle à basse température sur [Désactiver].	"8-11. Paramètres de fonctionnement d'impression en basse température >>P.232"
Votre impression est-elle soumise à un environnement à haute température et à faible humidité ?	Abaissez la température ambiante de votre pièce en dessous de 30 °C. Augmentez l'humidité de votre pièce à plus de 35%.	-
La fréquence d'essuyage est-elle réglée sur [Moyen-Haut] ou [Haut] ?	Modifiez la fréquence d'essuyage sur [Standard].	-

## 9-2-1. Mesure à prendre pour réparer une buse qui ne peut pas projeter de gouttes d'encre

Veuillez vérifier ce qui suit lorsqu'une buse n'éjecte pas de gouttes d'encre.

Éléments à contrôler	Description	Remède	Document
Le couvercle n'est-il pas contaminé ?	Lorsque le couvercle est contaminé, il ne peut pas être complètement en contact avec la tête, ce qui entraîne un échec d'aspiration.	Nettoyez le couvercle	Reportez-vous à "7-1-4. Nettoyage de la protection de buses, de la racle, du couvercle d'extraction et du couvercle d'aspiration >>P.179".
Y a-t-il un dépôt d'encre autour de la surface de la buse ?	Lorsque la zone autour de la surface de la buse est contaminée, cela peut conduire à l'échec de la projection car la racle ne peut pas nettoyer correctement la surface de la buse. Cela peut également réduire l'adhérence entre la buse et le couvercle, provoquant ainsi l'échec de l'aspiration de l'encre.	Nettoyage de la zone autour de la surface de la buse	Reportez-vous à "9-2-3. Nettoyage de la zone autour de la surface de la buse >>P.265"
La racle n'est-elle pas contaminée ?	Lorsque l'extrémité de la racle est contaminée, elle peut conduire à l'échec de la projection car elle ne peut pas nettoyer correctement la surface de la buse.	Nettoyez la racle	Reportez-vous à "7-1-4. Nettoyage de la protection de buses, de la racle, du couvercle d'extraction et du couvercle d'aspiration >>P.179".
N'y a-t-il aucune indication de marque ou de déformation de la racle ?	Lorsque la racle présente des marques ou une déformation, elle peut conduire à l'échec de la projection car elle ne peut pas nettoyer la surface de la buse.	Remplacez la racle	Reportez-vous à "9-2-6. Remplacement de la racle >>P.285".
Le nettoyeur de racle n'est-il pas contaminé ?	Si le nettoyeur de racle est contaminé, la saleté résiduelle sur la racle peut empêcher la fonction de nettoyage des racles.	Remplacement du nettoyeur de racle	Reportez-vous à "7-1-5. Remplacement du nettoyeur de racle >>P.191".
Le nettoyeur de racle n'a-t-il pas séché ?	Si le nettoyeur de racle est sec, il peut empêcher la racle de nettoyer correctement.	Remplacement du nettoyeur de racle	Reportez-vous à "7-1-5. Remplacement du nettoyeur de racle >>P.191".
Le feutre de rinçage gonfle-t-il ?	Si le feutre de rinçage n'est pas correctement installé, il peut toucher la surface de la buse et stopper la projection à partir de la buse.	Remplacez le feutre de rinçage	Reportez-vous à "7-1-6. Remplacement du feutre de nettoyage >>P.194".
L'encre ne s'est-elle pas accumulée sur le feutre de rinçage ?	Si de l'encre s'accumule sur le feutre de rinçage, elle peut toucher la surface de la buse et empêcher la projection de l'encre.	Remplacez le feutre de rinçage	Reportez-vous à "7-1-6. Remplacement du feutre de nettoyage >>P.194".
Les tubes sont-ils bien connectés à la tête ?	S'ils sont montés sans être serrés, cela peut permettre à l'air de pénétrer dans la section de la tête pendant l'opération de nettoyage de la tête, et provoquer la non-projection de la buse.	Vérifiez la connexion entre la tête et le tube	Reportez-vous à "9-2-5. Remplacement de la tête d'impression >>P.271".

Éléments à contrôler	Description	Remède	Document
Le tube est-il rempli d'encre ?	Si une grande quantité d'air est présente dans le tube, cet air pénètre dans la tête et provoque la non-projection de la buse.	Réinstallez l'encre	Reportez-vous à "9-2-7. Réinstallez l'encre >>P.290".

Après l'exécution des mesures correctives appropriées énumérées ci-dessus, assurez-vous que la buse présentant un problème de projection a bien été réparée. Sinon, suivez les étapes 1 à 5 pour réparer la buse présentant le problème de projection.

## Étape 1 : Imprimez un modèle de contrôle des buses

- (1) Imprimez un modèle de contrôle de la buse (1ère fois). ➡"7-2-1. Impression du modèle de contrôle de la buse (vérification sur les têtes d'impression) >>P.204"
- (2) Vérifiez le résultat du modèle de contrôle de la buse (1ère fois), et suivez les procédures suivantes. ➡"7-2-1. Impression du modèle de contrôle de la buse (vérification sur les têtes d'impression) >>P.204"

### < CONSEILS >

- Même si le résultat de l'impression blanche est faible, puisque l'encre blanche est projetée sur un même point par plusieurs buses, une quantité relativement importante d'encre est utilisée, et le problème de projection d'une seule buse n'affecte pas autant la qualité d'impression. Même en cas de lignes faibles, l'impression est réalisée sans problème.

Existence ou non-existence d'une buse qui ne projette pas de gouttes d'encre	Action de récupération
Une buse qui ne projette aucune goutte d'encre n'existe pas	Si un certain nombre de têtes blanches ne projetant pas d'encre est observé lors de l'impression, bien que de tels problèmes de non-projection ne se produisent pas lors de l'impression du modèle de vérification des buses, veuillez contacter votre revendeur. Si un certain nombre de têtes blanches ne projetant pas d'encre est observé lors de l'impression, bien que de tels problèmes de non-projection ne se produisent pas lors de l'impression du modèle de vérification des buses, remplacez le filtre. ➡"9-2-4. Remplacement du filtre de couleur >>P.268" Si le remplacement du filtre ne résout pas le problème de non-projection, veuillez contacter votre revendeur.
Une buse qui ne projette aucune goutte d'encre existe	Passez à l'étape 2.

## Étape 2 : Effectuez le nettoyage de la tête

- (1) Effectuez le nettoyage normal. ➔ "7-2-2. Nettoyage de la tête >>P.206".
- (2) Imprimez un modèle de contrôle de la buse (2ème fois).
- (3) Vérifiez le résultat du modèle de contrôle de la buse (2ème fois), et suivez les procédures suivantes.

Existence ou non-existence d'une buse qui ne projette pas de gouttes d'encre	Action de récupération
Une buse qui ne projette aucune goutte d'encre n'existe pas	Quitter
Il existe une dizaine de buses ou moins qui ne projettent aucune goutte d'encre	Effectuez le nettoyage normal une fois de plus. Par la suite, passez à (4).
Il existe une dizaine de buses ou plus qui ne projettent aucune goutte d'encre	Effectuez le nettoyage puissant. Par la suite, passez à (4).
Plus de la moitié des buses des têtes de couleur présente un problème concernant la projection des têtes d'impression.	Réinstallez l'encre. ➔ "9-2-7. Réinstallez l'encre >>P.290" Par la suite, passez à (4).

- (4) Imprimez un modèle de contrôle des buses (3ème fois).
- (5) Vérifiez le résultat du modèle de contrôle des buses imprimé (3ème fois), et suivez les procédures suivantes.

Existence ou non-existence d'une buse qui ne projette pas de gouttes d'encre	Action de récupération
Une buse qui ne projette aucune goutte d'encre n'existe pas	Quitter
Une buse qui ne projette aucune goutte d'encre existe	Passez à l'étape 3.

**Étape 3 : Vérifiez qu'aucune goutte d'encre n'est projetée par la buse applicable**

- (1) Vérifiez les emplacements des buses qui ne projettent pas d'encre sur le résultat du modèle de contrôle des buses (de la 1ère à la 3ème fois), et suivez les procédures suivantes.

Comparaison des emplacements des buses qui ne projettent pas d'encre	Action de récupération
La même buse ne projette toujours pas de gouttes d'encre	Effectuez un nettoyage supérieur -> imprimez le modèle de contrôle des buses pour la troisième fois consécutive.
Une buse différente ne projette pas de gouttes d'encre	Laissez l'imprimante comme elle est pendant environ 30 minutes, et effectuez le nettoyage normal -> imprimez le modèle de contrôle des buses pour la troisième fois consécutive.

- (2) Vérifiez le résultat des modèles de contrôle des buses qui en résulte et procédez comme suit.

Existence ou non-existence d'une buse qui ne projette pas de gouttes d'encre	Action de récupération
Une buse qui ne projette aucune goutte d'encre n'existe pas	Quitter
Une buse qui ne projette aucune goutte d'encre existe	Passez à l'étape 4.

**Étape 4 : Nettoyez la surface de la buse**

- (1) Nettoyez la surface de la buse des têtes d'impression. ➡ "9-2-2. Nettoyage de la buse de la tête >>P.262"
- (2) Imprimez un modèle de contrôle des buses.

- (3) Vérifiez le résultat des modèles de contrôle des buses qui en résulte et procédez comme suit.

Existence ou non-existence d'une buse qui ne projette pas de gouttes d'encre	Action de récupération
Une buse qui ne projette aucune goutte d'encre n'existe pas	Quitter
Une buse qui ne projette aucune goutte d'encre existe	Passez à l'étape 5.

<IMPORTANT>

Même si les buses du côté blanc présentent un léger problème de projection, puisque l'encre blanche est projetée sur un même point par plusieurs buses, une quantité relativement importante d'encre est utilisée, et le problème de projection d'une seule buse n'affecte pas autant la qualité d'impression. Même dans une condition avec un problème de projection, comme illustré dans (a), l'impression s'effectue sans problème, comme illustré dans (b).



### Étape 5 : Remplacement de la tête

- (1) Remplacez la tête d'impression par une neuve. ➡ "9-2-5. Remplacement de la tête d'impression >>P.271"

## 9-2-2. Nettoyage de la buse de la tête

Si le problème de la non-projection de gouttes d'encre n'est pas résolu même après avoir effectué le nettoyage de la tête, effectuez le nettoyage de la buse de la tête.

<IMPORTANT>

- Nettoyez d'abord la protection de la buse, puis nettoyez la buse de la tête. ➡ "7-1-4. Nettoyage de la protection de buses, de la racle, du couvercle d'extraction et du couvercle d'aspiration >>P.179"

- Préparez le bâtonnet de nettoyage R, la coupe de nettoyage, les gants et la solution de nettoyage, fournis avec l'imprimante.

<IMPORTANT>

- Utilisez un nouveau bâtonnet de nettoyage R lorsque vous démarrez le nettoyage.
- Ne touchez jamais l'extrémité du bâtonnet de nettoyage R avec votre main. Une matière sébacée fixée sur la buse de la tête peut provoquer un dysfonctionnement de l'imprimante.

- À partir du menu, sélectionnez [Maintenance] > [Maintenance pièce nett./remplac.], puis appuyez sur .

<IMPORTANT>

- Si une autre erreur ou un autre message s'affiche sur le panneau de commande ou dans la fenêtre de message d'avertissement, suivez les instructions du message pour résoudre le problème, puis procédez au nettoyage.

< CONSEILS >

- Appuyer sur  permet à la platine de commencer à se déplacer. Ne placez aucun objet autour de la platine.

- Suivez le message à l'écran et mettez l'appareil hors tension.

<IMPORTANT>

- Veillez effectuer la tâche en 15 minutes, afin d'éviter que les têtes d'impression sèchent.
- Si la tâche prend plus de 15 minutes, fermez le capot avant et mettez sous tension, puis sélectionnez à nouveau [Maintenance pièce nett./remplac.] pour relancer la tâche. Le nettoyage de la tête est alors effectué pour empêcher que l'encre ne sèche.

- Ouvrez le capot avant.

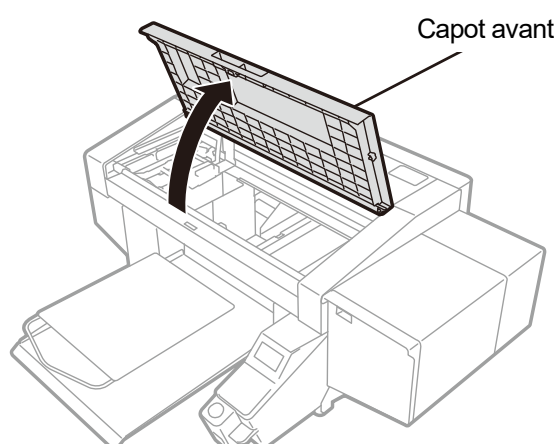

X0419

- (5) Mettez une quantité appropriée de solution de nettoyage dans la coupe de nettoyage.
- (6) Humidifiez un bâtonnet de nettoyage R avec la solution de nettoyage.

## &lt;IMPORTANT&gt;

- Assurez-vous d'utiliser séparément un bâtonnet de nettoyage R différent pour la tête de couleur et la tête blanche. Utilisez un nouveau bâtonnet de nettoyage R lorsque vous démarrez le nettoyage.
- N'utilisez pas d'autres liquides (eau, etc.), car ils peuvent endommager les têtes d'impression.
- Ne remettez pas la solution de nettoyage qui a été versée dans la coupe de nettoyage dans la bouteille de solution de nettoyage.
- Ne versez pas de solution de nettoyage dans l'unité d'entretien.

## &lt;REMARQUE&gt;

- Pour effectuer un travail correct, assurez-vous de porter les gants fournis avec l'imprimante.

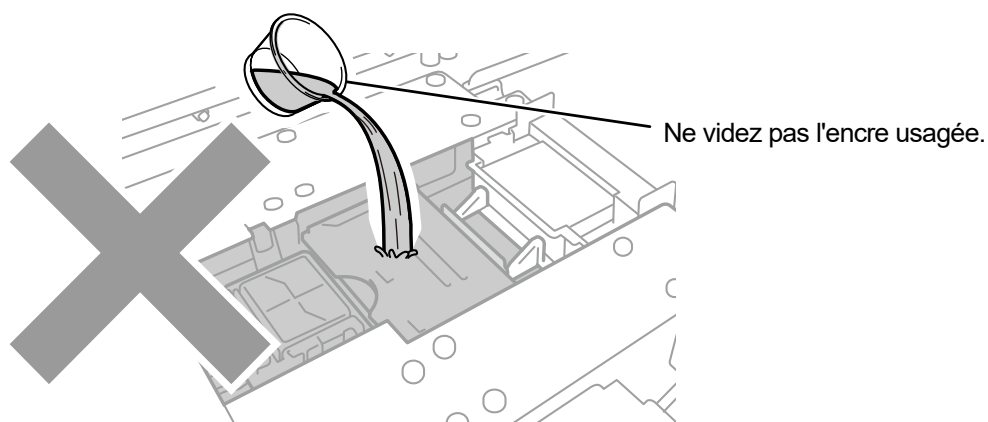
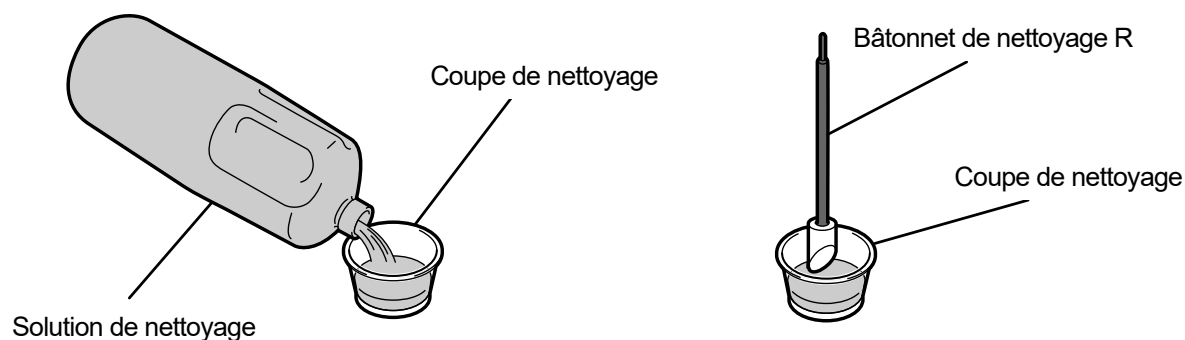

X0320

- (7) Avec un bâtonnet de nettoyage R, nettoyez la surface de la buse de la tête d'impression.

Déplacez manuellement le chariot dans une position qui vous permettra d'effectuer facilement le nettoyage.

<IMPORTANT>

- Veillez à ne pas mettre les bords extérieurs du bâtonnet de nettoyage R en contact avec la surface de la buse.
- Évitez de frotter trop vivement la surface de la buse.
- Le bâtonnet de nettoyage R utilisé doit être mis au rebut et ne doit pas être réutilisé.

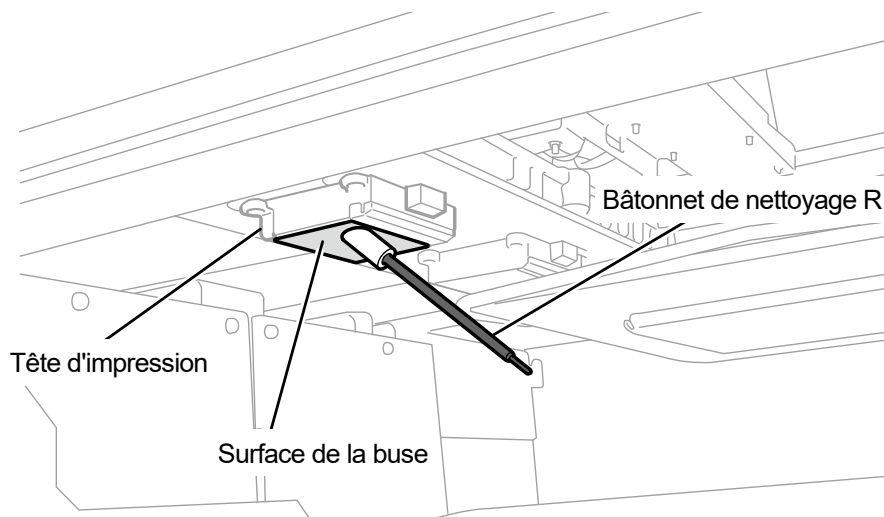

X0251

- (8) Fermez le capot avant, mettez l'appareil sous tension.

- (9) À partir du menu, sélectionnez [Nettoyage tête] > [Nettoyage puissant] > [Toutes têtes impression], puis appuyez sur .

<REMARQUE>

- Mettez au rebut les déchets résultant du nettoyage conformément aux lois et décrets en vigueur.

< CONSEILS >

- Le nettoyage de la tête est alors effectué pour empêcher que l'encre ne sèche.
- La coupe de nettoyage devant être réutilisée, rincez-la dans une solution de nettoyage propre et rangez-la dans un endroit sûr.

### 9-2-3. Nettoyage de la zone autour de la surface de la buse

- (1) Préparez le bâtonnet de nettoyage R, la coupe de nettoyage, les gants et la solution de nettoyage, fournis avec l'imprimante.

<IMPORTANT>

- Utilisez un nouveau bâtonnet de nettoyage R lorsque vous démarrez le nettoyage.
- Ne touchez jamais l'extrémité du bâtonnet de nettoyage R avec votre main. Une matière sébacée fixée sur la buse de la tête peut provoquer un dysfonctionnement de l'imprimante.

- (2) À partir du menu, sélectionnez [Maintenance] > [Maintenance pièce nett./remplac.], puis appuyez sur .

<IMPORTANT>

- Si une autre erreur ou un autre message s'affiche sur le panneau de commande ou dans la fenêtre de message d'avertissement, suivez les instructions du message pour résoudre le problème, puis procédez au nettoyage.

< CONSEILS >

- Appuyer sur  permet à la platine de commencer à se déplacer. Ne placez aucun objet autour de la platine.

- (3) Suivez le message à l'écran et mettez l'appareil hors tension.

<IMPORTANT>

- Veuillez effectuer la tâche en 15 minutes, afin d'éviter que les têtes d'impression sèchent.
- Si la tâche prend plus de 15 minutes, fermez le capot avant et mettez sous tension, puis sélectionnez à nouveau [Maintenance pièce nett./remplac.] pour relancer la tâche. Le nettoyage de la tête est alors effectué pour empêcher que l'encre ne sèche.

- (4) Ouvrez le capot avant.

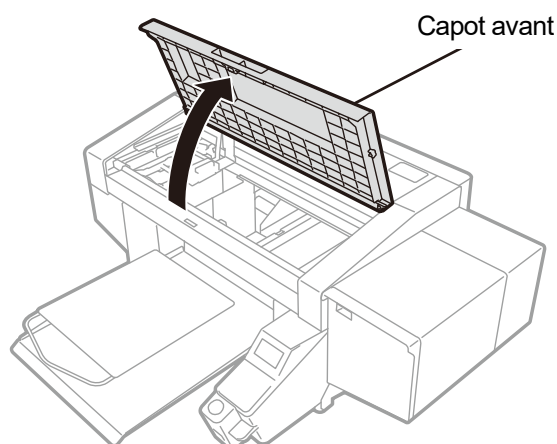

X0419

- (5) Mettez une quantité appropriée de solution de nettoyage dans la coupe de nettoyage.
- (6) Humidifiez un bâtonnet de nettoyage R avec la solution de nettoyage.

## &lt;IMPORTANT&gt;

- Assurez-vous d'utiliser séparément un bâtonnet de nettoyage R différent pour la tête de couleur et la tête blanche. Utilisez un nouveau bâtonnet de nettoyage R lorsque vous démarrez le nettoyage.
- N'utilisez pas d'autres liquides (eau, etc.), car ils peuvent endommager les têtes d'impression.
- Ne remettez pas la solution de nettoyage qui a été versée dans la coupe de nettoyage dans la bouteille de solution de nettoyage.
- Ne versez pas de solution de nettoyage dans l'unité d'entretien.

## &lt;REMARQUE&gt;

- Pour effectuer un travail correct, assurez-vous de porter les gants fournis avec l'imprimante.

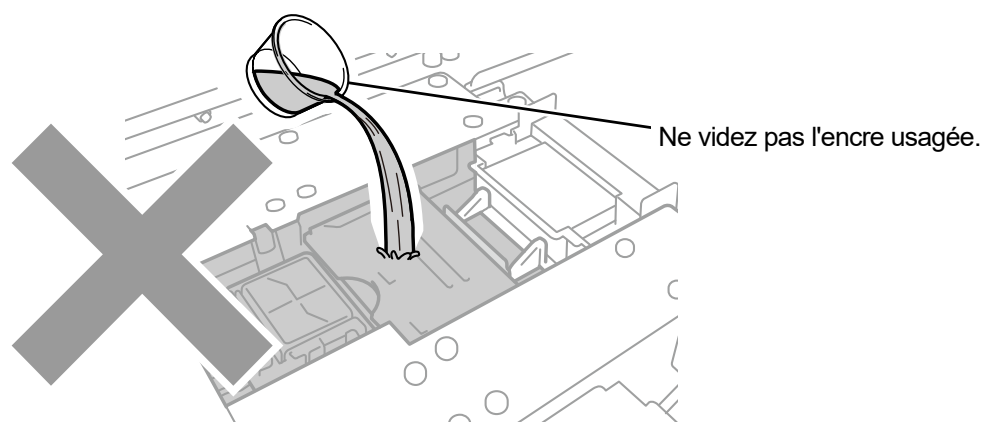
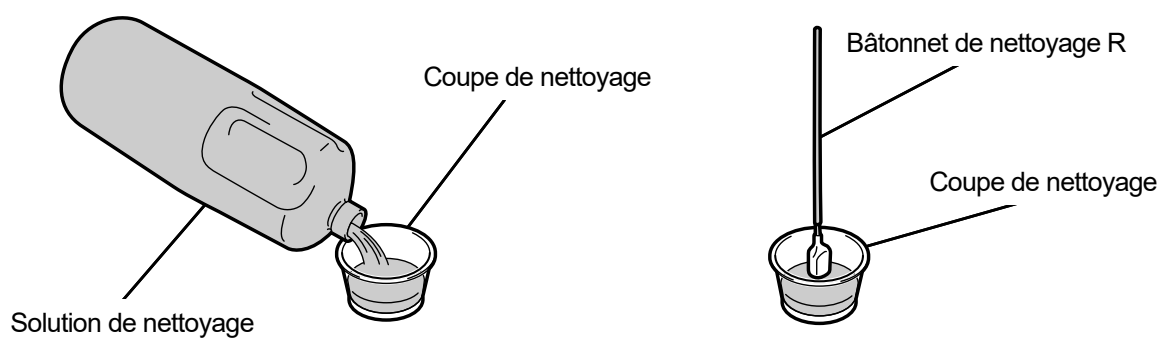

X0321

- (7) Avec un bâtonnet de nettoyage R, nettoyez la zone autour de la surface de la buse de la tête d'impression. Déplacez manuellement le chariot dans une position qui vous permettra d'effectuer facilement le nettoyage.

<IMPORTANT>

- Veillez à ne pas mettre le bâtonnet de nettoyage R en contact avec la surface de la buse.
- Le bâtonnet de nettoyage R utilisé doit être mis au rebut et ne doit pas être réutilisé.

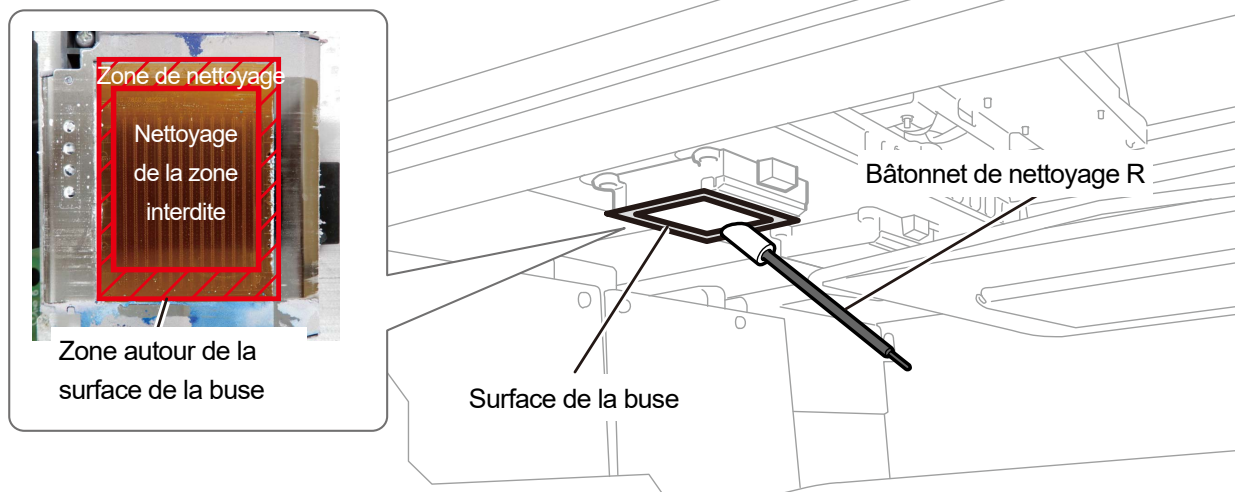

X0293

- (8) Fermez le capot avant, mettez l'appareil sous tension.
- (9) À partir du menu, sélectionnez [Nettoyage tête] > [Nettoyage puissant] > [Toutes têtes impression], puis appuyez sur .

<REMARQUE>

- Mettez au rebut les déchets résultant du nettoyage conformément aux lois et décrets en vigueur.

< CONSEILS >

- Le nettoyage de la tête est alors effectué pour empêcher que l'encre ne sèche.
- La coupe de nettoyage devant être réutilisée, rincez-la dans une solution de nettoyage propre et rangez-la dans un endroit sûr.

Conditions de nettoyage

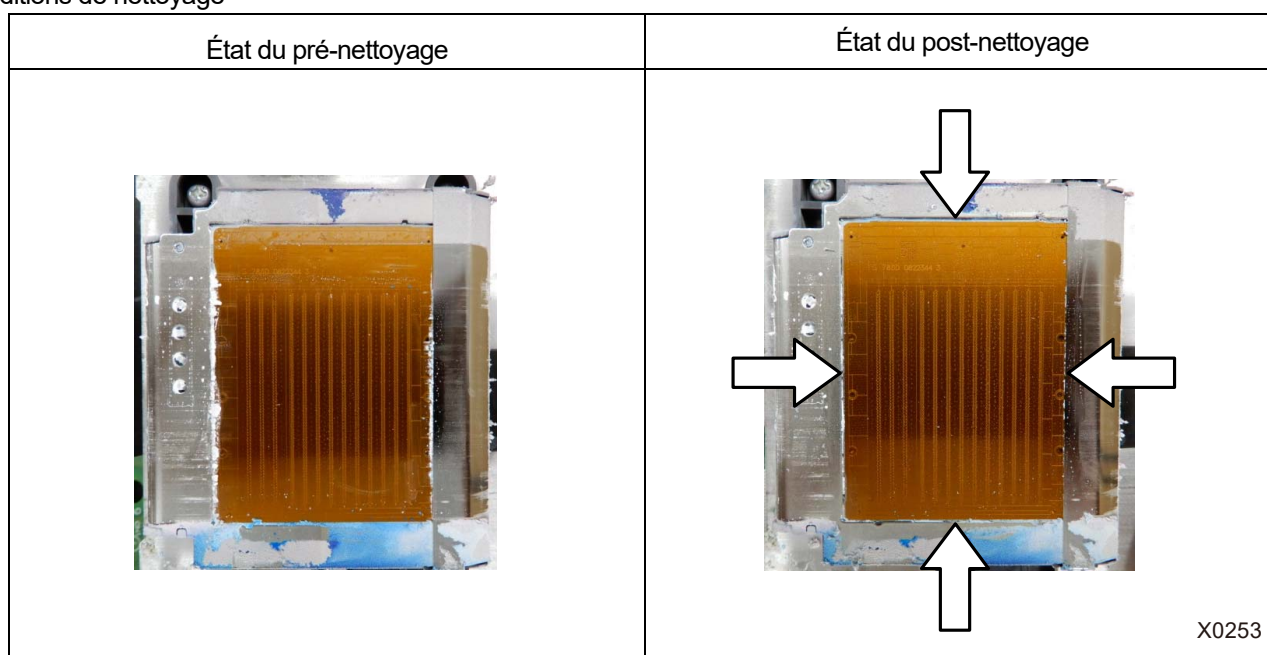

X0253

## 9-2-4. Remplacement du filtre de couleur

Si après l'impression vous remarquez que la tête de couleur n'a rien projeté plusieurs fois, le filtre doit être remplacé.

### <IMPORTANT>

- Lors du remplacement de plusieurs filtres, les filtres des couleurs individuelles doivent être remplacés un par un. Remplacez le filtre de la première couleur et installez l'encre, puis remplacez le filtre suivant. Le retrait de plusieurs filtres en même temps peut endommager la tête d'impression.

### < CONSEILS >

- L'installation de l'encre doit être effectuée après le remplacement des filtres. Si le niveau d'encre est bas, préparez une nouvelle poche d'encre.

(1) Préparez les gants fournis et le filtre en option.

(2) À partir du menu, sélectionnez [Maintenance] > [Echanger filtre], puis appuyez sur .

(3) Parmi [noire], [jaune], [cyan] et [magenta] sélectionnez la couleur qui ne projette plus puis appuyez sur .

### < CONSEILS >

- Appuyer sur  permet à la platine de commencer à se déplacer. Ne placez aucun objet autour de la platine.

(4) Suivez le message à l'écran et mettez l'appareil hors tension.

(5) Ouvrez le capot avant.

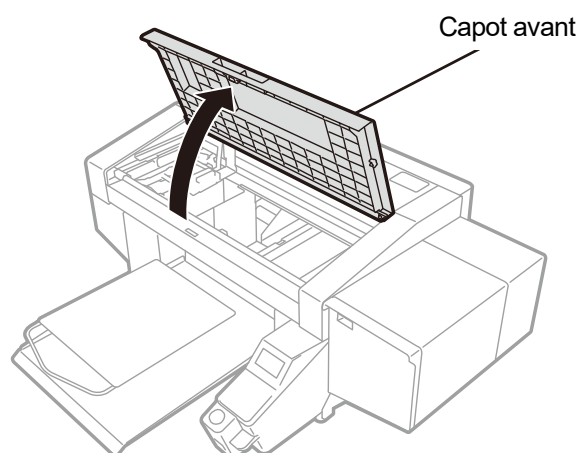

X0419

(6) Placez le chiffon sous le filtre à remplacer.

### < CONSEILS >

- Un chiffon non pelucheux et propre doit être utilisé.

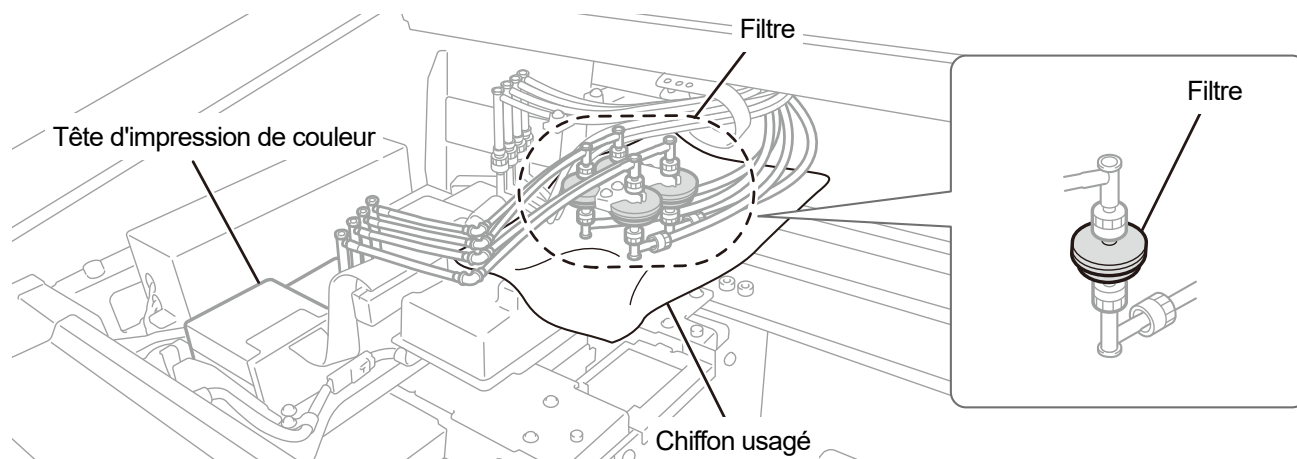

X0396

- (7) Retirez le filtre de son support.

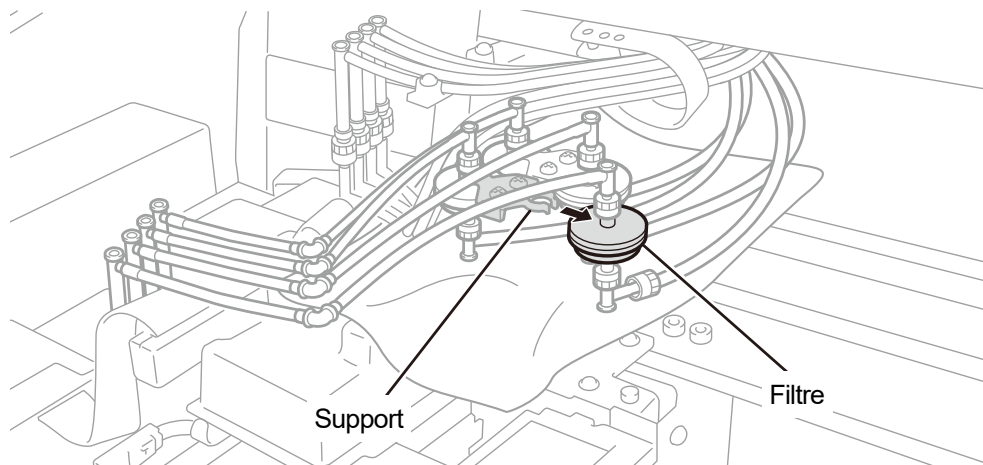

X0397

- (8) Tournez l'écrou du tube sur le côté de la tête puis retirez le filtre.

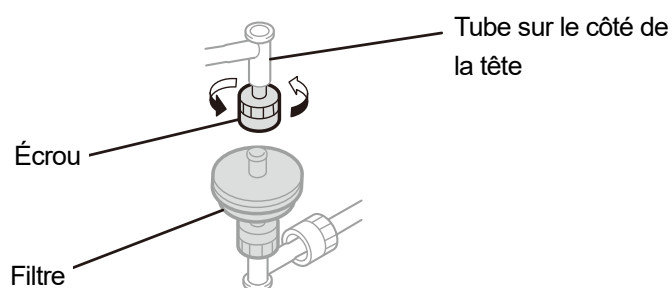

X0437

- (9) Placez un filtre neuf sur le tube sur le côté de la tête puis serrez l'écrou.

<IMPORTANT>

- Installez le filtre sans estampille tournée vers le tube. Faites attention à ce que l'installation soit ainsi orientée.

<REMARQUE>

- Pour effectuer un travail correct, assurez-vous de porter les gants fournis avec l'imprimante.

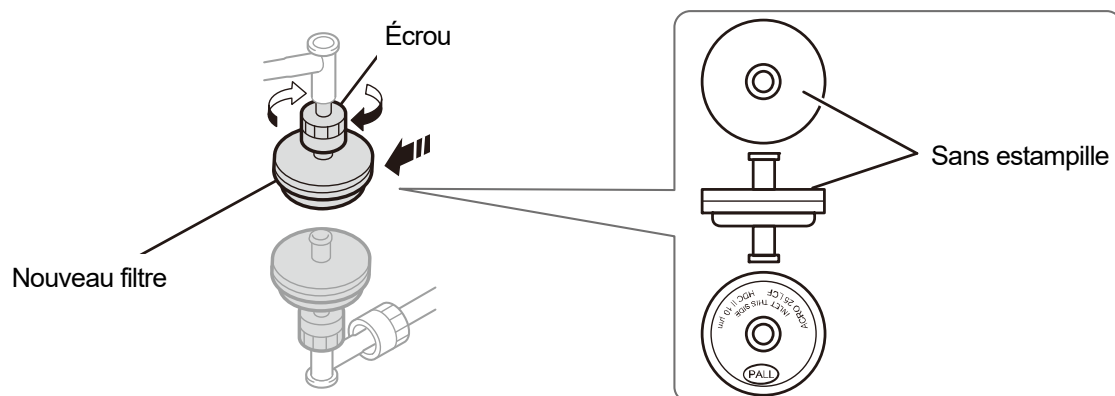

X0334

(10) Tournez l'écrou du tube sur le côté du réservoir d'encre pour retirer l'ancien filtre.

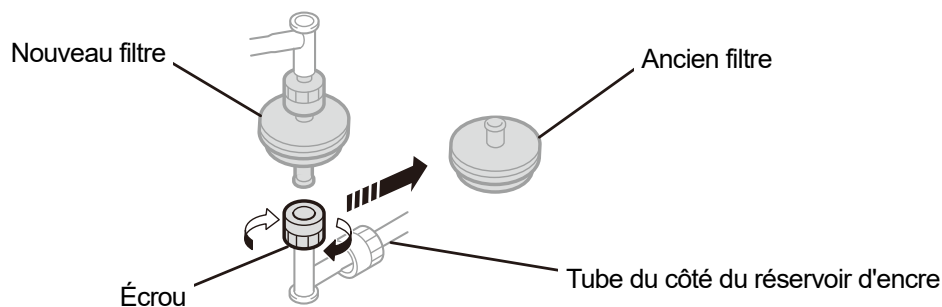

X0438

(11) Fixez le tube sur le côté du réservoir d'encre à un nouveau filtre puis serrez l'écrou.

<IMPORTANT>

- Assurez-vous d'installer le filtre avec le côté estampillé face au tube du côté du réservoir d'encre.

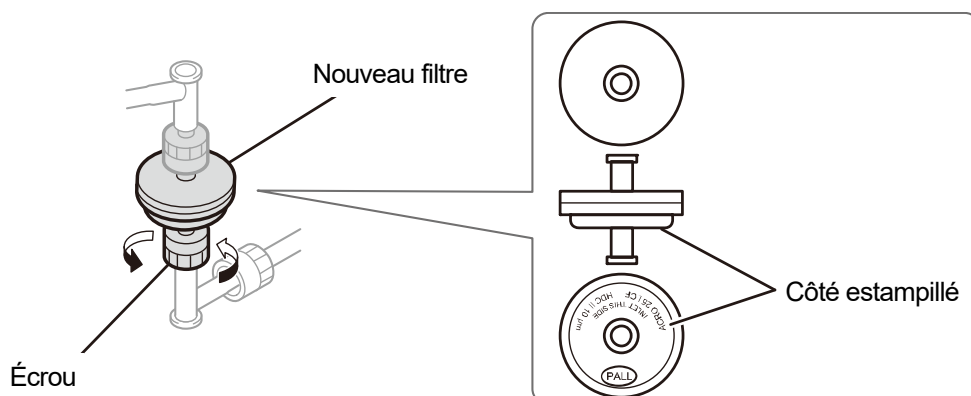

X0335

(12) Retirez le chiffon qui était sous le filtre.

(13) Fermez le capot avant, mettez l'appareil sous tension.

<REMARQUE>

- Tous les déchets résultant du remplacement doivent être mis au rebut conformément aux lois et décrets en vigueur.

(14) Effectuez l'opération [Éch. filtre après charg. encre] en suivant les instructions à l'écran.

< CONSEILS >

- Lors du remplacement de plusieurs filtres, revenez au début de la procédure pour démarrer le remplacement du filtre suivant.
- Une fois que les procédures sont terminées, l'écran actuel revient à l'écran du mode veille.

## 9-2-5. Remplacement de la tête d'impression

Si le problème de non-projection de gouttes d'encre n'est pas résolu même après le nettoyage de la buse de la tête, remplacez la tête d'impression par une neuve.

Les procédures de remplacement varient entre les têtes de couleur et les têtes blanches. En fonction de chacune des procédures de remplacement, remplacez séparément chaque tête d'impression par une neuve.

### < CONSEILS >

- Ne confondez pas la tête d'impression du côté couleur avec la tête d'impression du côté blanc. Vérifiez la couleur du boîtier (rouge pour le côté couleur, blanc pour le côté blanc) et reposez le boîtier.
- L'encre doit être réinstallée après le remplacement de la tête d'impression. Si le niveau d'encre est bas, préparez une nouvelle poche d'encre.

### Procédures de remplacement de la tête d'impression du côté couleur

- (1) À partir du menu, sélectionnez [Maintenance] > [Remplacement tête] > [Couleur], puis appuyez sur .

#### < CONSEILS >

- Appuyer sur  permet à la platine de commencer à se déplacer. Ne placez aucun objet autour de la platine.

- (2) Suivez le message à l'écran et mettez l'appareil hors tension.

#### <IMPORTANT>

- Veuillez effectuer la tâche en 15 minutes, afin d'éviter que les têtes d'impression sèchent.

- (3) Ouvrez le capot avant.

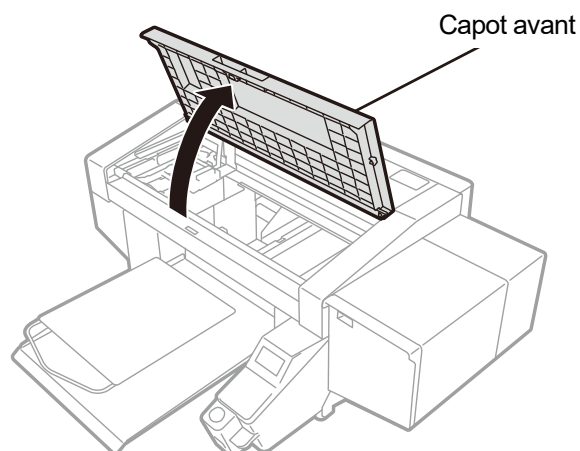

X0419

- (4) Retirez le boîtier supérieur d'une nouvelle tête d'impression.

- (5) Retirez quatre fiches de la nouvelle tête d'impression.

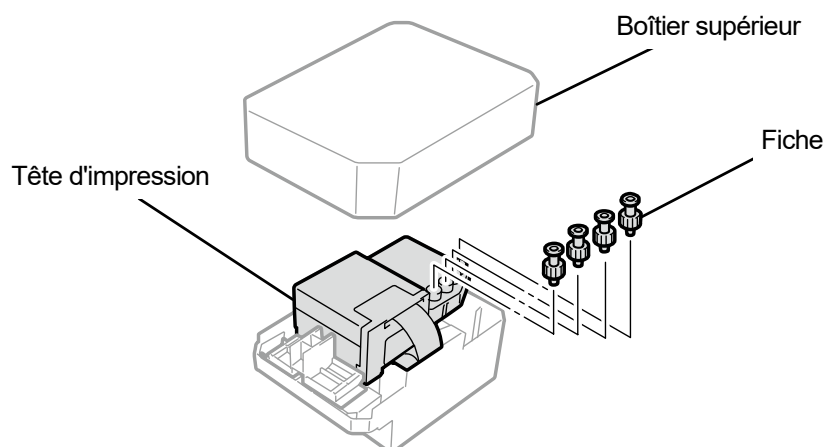

X0068

(6) Retirez chaque tube de la tête d'impression à remplacer par une neuve.

Puis fixez chacune des nouvelles fiches retirées de la nouvelle tête d'impression à chaque tube, tout en prenant soin d'éviter de renverser de l'encre.

<IMPORTANT>

- Des précautions doivent être prises pour empêcher l'encre de se renverser des tubes. Si l'encre goutte, essuyez les gouttes d'encre.
- Ne le confondez pas avec le tube de la tête d'impression du côté blanc.
- Lorsque vous remplacez la tête d'impression, assurez-vous de déplacer le chariot à la main vers la position de la platine au centre de l'imprimante avant de procéder au remplacement. Si vous effectuez le montage de la tête lorsque le chariot est directement au-dessus de l'unité d'entretien, cela risque d'endommager l'unité d'entretien ou les têtes.

<REMARQUE>

- Pour effectuer un travail correct, assurez-vous de porter les gants fournis avec l'imprimante.

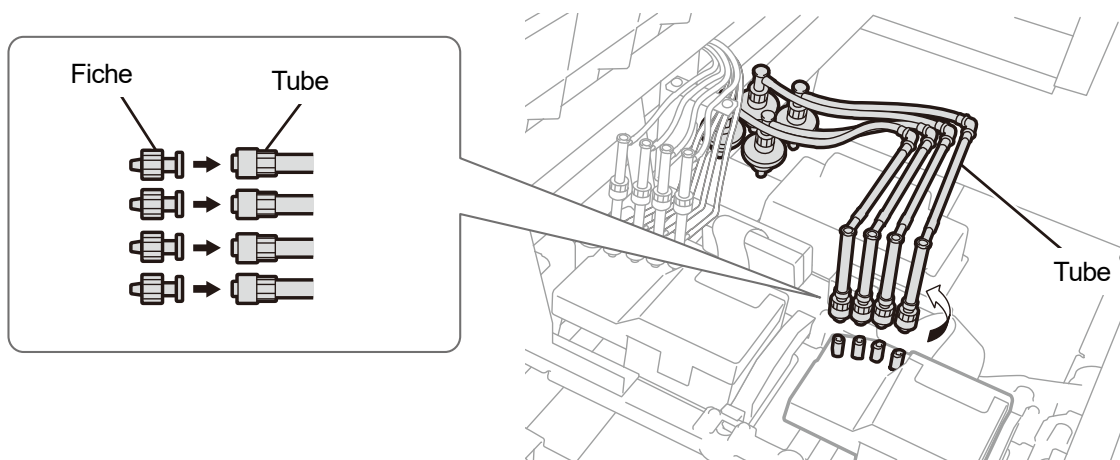

X0398

(7) Retirez le crochet à l'aide du tournevis fourni.

<IMPORTANT>

- Tenez le centre du noyau à la main pour faciliter l'insertion du tournevis dans la griffe.

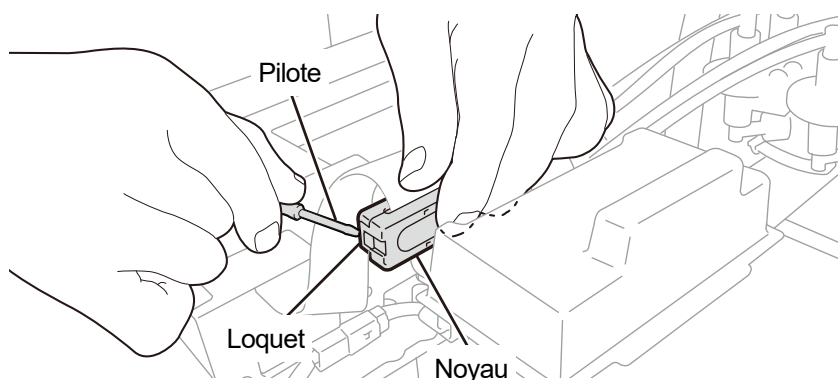

X0399

- (8) Retirez le capot en résine placé sur le dessus de la carte du chariot et retirez le câble plat.

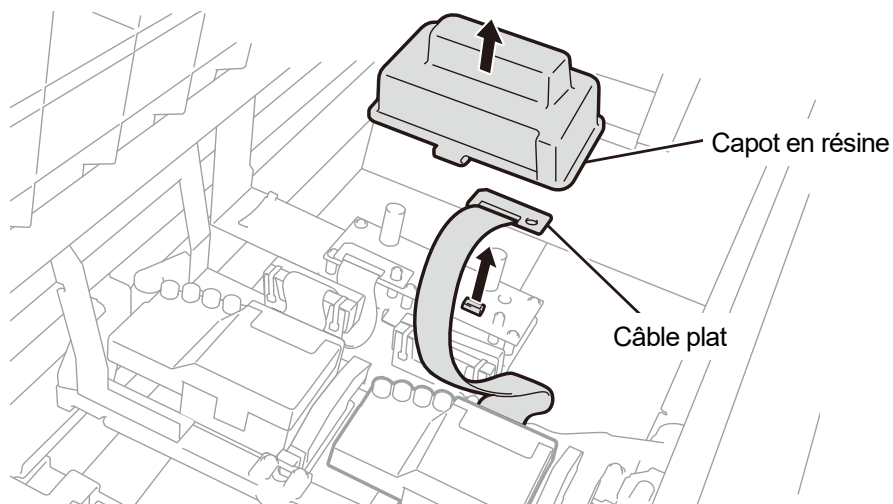

X0400

- (9) Déverrouillez la tête d'impression, puis retirez la tête d'impression.

< IMPORTANT >

- Lors du retrait de la tête d'impression en position, faites attention de ne pas faire couler l'encre sur la plaque du chariot. Si l'encre goutte, essuyez les gouttes d'encre.

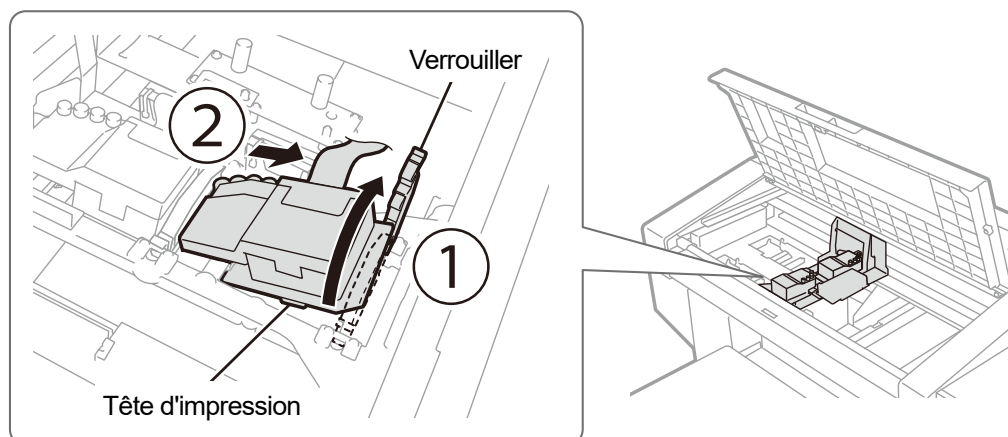

X0401

(10) Libérez le verrouillage en tirant la partie (a) vers vous puis retirez la nouvelle tête d'impression de son boîtier.

<IMPORTANT>

- Lorsque vous retirez la tête d'impression, prenez garde à ne pas toucher la surface de la buse au bas de la tête. Sinon, cela peut entraîner une mauvaise qualité d'impression.

< CONSEILS >

- Parfois, il peut s'avérer difficile de retirer la tête d'impression lorsque vous tentez de déverrouiller la partie (a). Parfois, il peut s'avérer difficile de retirer la tête d'impression lorsque vous tentez de déverrouiller la partie (a). S'il est difficile, utilisez vos deux mains pour la retirer.

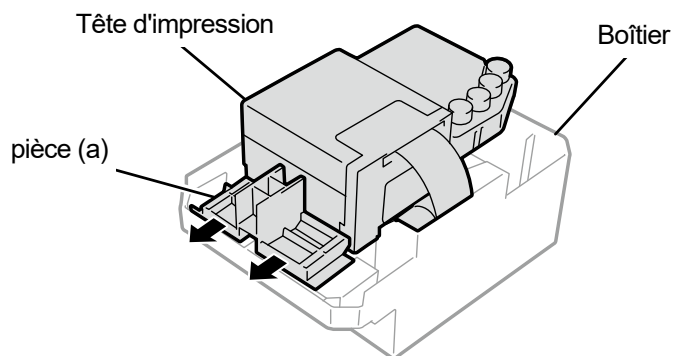

X0069

(11) En suivant les procédures décrites ci-dessous, installez une nouvelle tête d'impression sur le chariot.

- ① Insérez l'extrémité arrière de la tête d'impression dans le chariot.
- ② Poussez avec force dans le sens ② de manière à ce que la partie illustrée (a) entre en contact avec le côté de la plaque métallique de la tête d'impression.
- ③ Verrouillez la tête d'impression bien en place.

<IMPORTANT>

- Assurez-vous que la partie illustrée (a) est en contact avec le côté de la plaque métallique.
- Lorsque vous installez la tête d'impression, veillez autant que possible à ne pas déplacer le chariot. Votre main peut se trouver coincée dans le chariot et vous risquez de vous blesser. De plus, les tubes peuvent s'enrouler tous ensemble et risquent d'être endommagés.
- Lorsque vous montez ③, tenez-le par le haut. Sinon, vous pourriez vous coincer le doigt et vous blesser.
- Ne tirez pas ou n'appliquez pas de force excessive sur le câble plat de la nouvelle tête d'impression.

< CONSEILS >

- Si la tête d'impression n'est pas suffisamment insérée, la partie illustrée en (b) risque d'entrer en contact avec sa surface inférieure, qui, à son tour, peut provoquer une mauvaise impression. Veuillez insérer la tête d'impression aussi loin que possible.

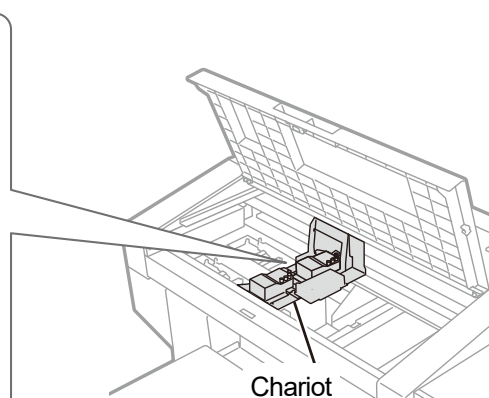
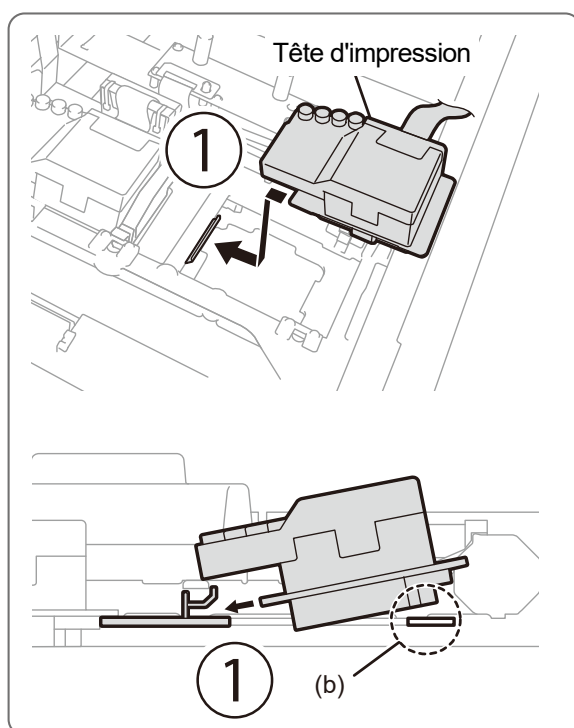

X0402

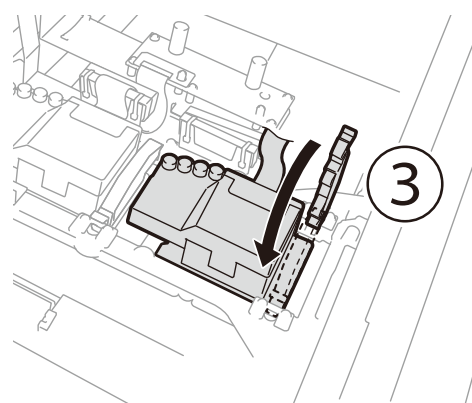
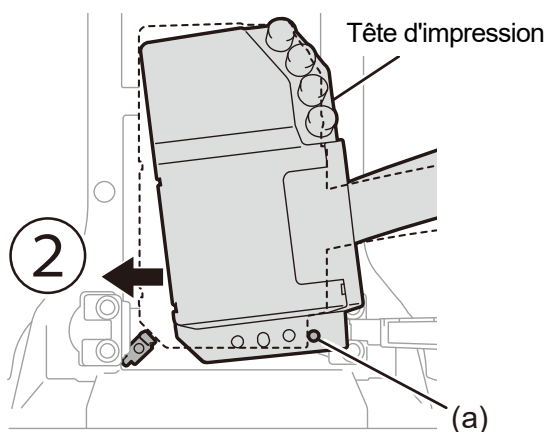

X0403

(12) Insérez le câble plat dans le noyau et connectez-le à la carte du chariot.

(13) Fixez la griffe en poussant le noyau jusqu'à ce qu'il s'enclenche.

Laissez un jeu pour éviter les interférences entre le câble plat et le couvercle en résine.

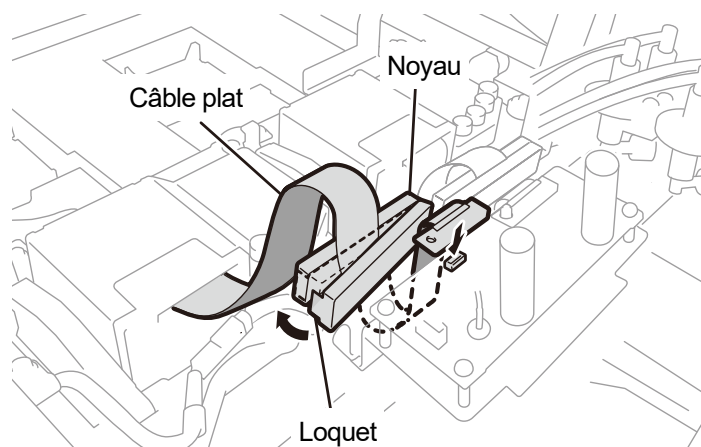

X0404

(14) Placez le capot en résine sur la carte du chariot, et engagez correctement les deux loquets.

Rentrez le câble extra plat comme indiqué sur l'illustration.

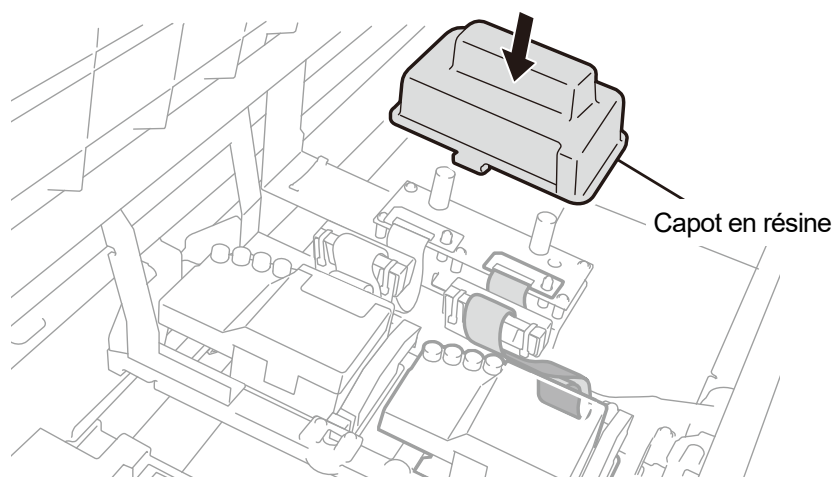

X0405

(15) Retirez les fiches que vous avez connectées à l'étape (6) du tube, et connectez les tubes à la tête d'impression.

<IMPORTANT>

- Pour éviter que les tubes ne s'enchevêtrent les uns avec les autres, raccordez d'abord le tube le plus à l'intérieur de la tête d'impression, puis connectez le reste des tubes.
- Veillez à connecter chaque tube à sa position correcte.

(16) Serrez fermement l'écrou jusqu'au bout de manière à ce que chaque tube soit fixé à la tête d'impression.

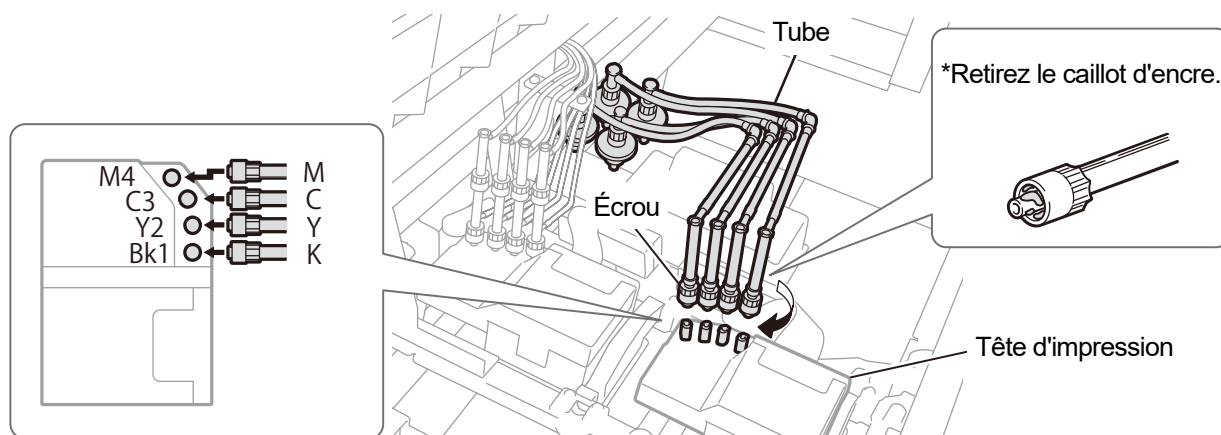

X0406

(17) Fermez le capot avant, mettez l'appareil sous tension.

(18) À partir du menu, sélectionnez [Maintenance] > [Instal. encre après rempla. tête] > [Couleur], puis appuyez sur



Effectuez les opérations en suivant les instructions à l'écran.

#### < CONSEILS >

- Une fois que les procédures sont terminées, l'écran actuel revient à l'écran du mode veille.

(19) Réglez la vitesse du chariot. ➡ "7-3-1. Réglage de la vitesse du CR (chariot) >>P.214"

(20) Imprimez les modèles de contrôle de la buse. ➡ "7-2-1. Impression du modèle de contrôle de la buse (vérification sur les têtes d'impression) >>P.204"

(21) Effectuez la configuration des réglages initiaux après le remplacement de la tête. ➡ "7-3-2. Réglages initiaux après le remplacement de la tête >>P.215"

(22) Réglez le temps de projection de la tête d'impression. ➡ "7-3-3. Réglage de projection >>P.216"

(23) Effectuez le réglage de l'alimentation de la platine. ➡ "7-3-4. Réglage de l'alimentation de la platine >>P.217"

(24) Réglez la position entre les têtes blanches et la tête de couleur. ➡ "7-3-5. Alignement blanc/couleur >>P.261"

## Procédures de remplacement de la tête d'impression sur le côté blanc

- (1) À partir du menu, sélectionnez [Maintenance] > [Remplacement tête] > [Blanc], puis appuyez sur .
- (2) Sélectionnez [Non] en réponse aux instructions à l'écran.

### < CONSEILS >

- Effectuez les opérations en suivant les instructions à l'écran.
- Appuyer sur  permet à la platine de commencer à se déplacer. Ne placez aucun objet autour de la platine.

- (3) Suivez le message à l'écran et mettez l'appareil hors tension.

### <IMPORTANT>

- Veuillez effectuer la tâche en 15 minutes, afin d'éviter que les têtes d'impression sèchent.

- (4) Ouvrez le capot avant.

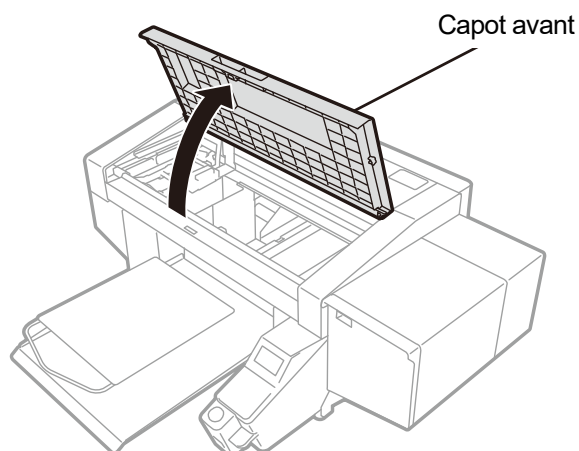

X0419

- (5) Retirez le boîtier supérieur d'une nouvelle tête d'impression.
- (6) Retirez quatre fiches de la nouvelle tête d'impression.

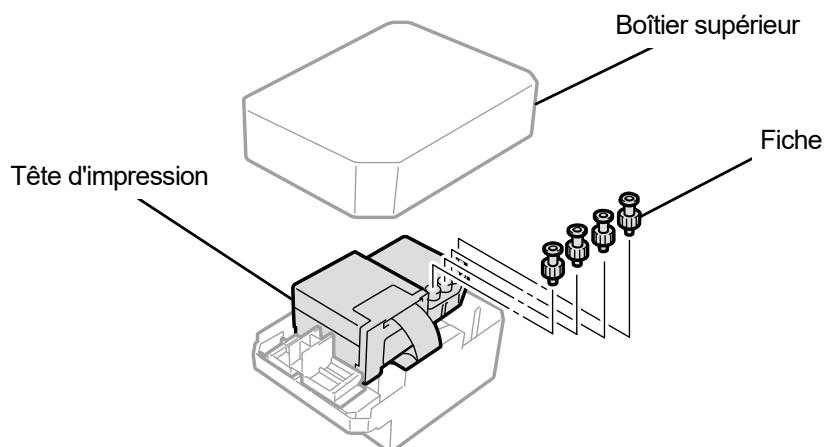

X0068

**(7)** Retirez chaque tube de la tête d'impression à remplacer par une neuve.

Puis fixez chacune des nouvelles fiches retirées de la nouvelle tête d'impression à chaque tube, tout en prenant soin d'éviter de renverser de l'encre.

**<IMPORTANT>**

- Des précautions doivent être prises pour empêcher l'encre de se renverser des tubes. Si l'encre goutte, essuyez les gouttes d'encre.
- Ne le confondez pas avec le tube de la tête d'impression du côté couleur.
- Veillez à ne pas serrer l'écrou de la partie (a) par erreur. Cela pourrait démettre le tube et provoquer une fuite d'encre.
- Lorsque vous remplacez la tête d'impression, assurez-vous de déplacer le chariot à la main vers la position de la platine au centre de l'imprimante avant de procéder au remplacement. Si vous effectuez le montage de la tête lorsque le chariot est directement au-dessus de l'unité d'entretien, cela risque d'endommager l'unité d'entretien ou les têtes.

**<REMARQUE>**

- Pour effectuer un travail correct, assurez-vous de porter les gants fournis avec l'imprimante.

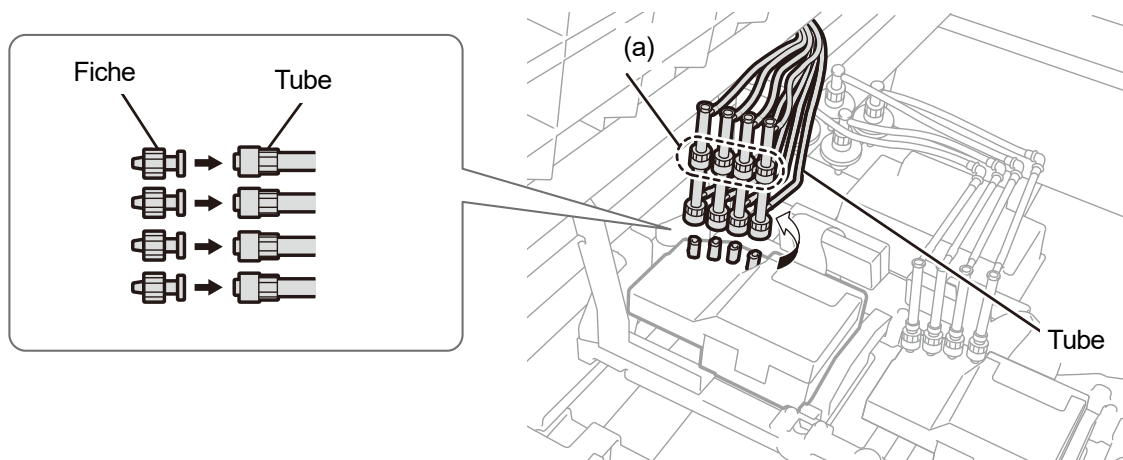

X0407

**(8)** Retirez le crochet à l'aide du tournevis fourni.**< CONSEILS >**

- Tenez le centre du noyau à la main pour faciliter l'insertion du tournevis dans la griffe.

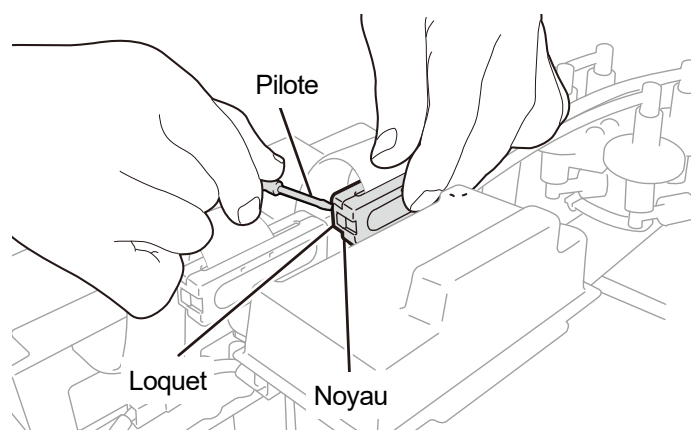

X0408

- (9) Retirez le capot en résine placé sur le dessus de la carte du chariot et retirez le câble plat.

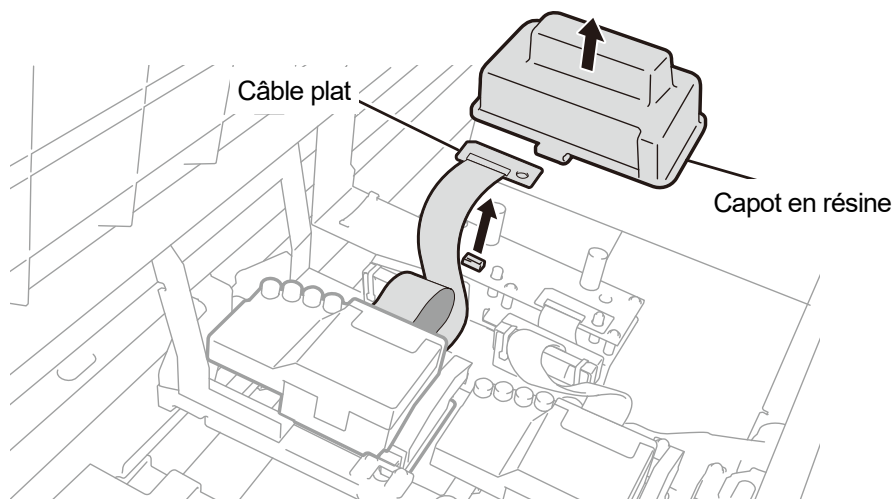

X0409

- (10) Déverrouillez la tête d'impression, puis retirez la tête d'impression.

< IMPORTANT >

- Lors du retrait de la tête d'impression, faites attention de ne pas faire couler l'encre sur la plaque du chariot. Si l'encre goutte, essuyez les gouttes d'encre.

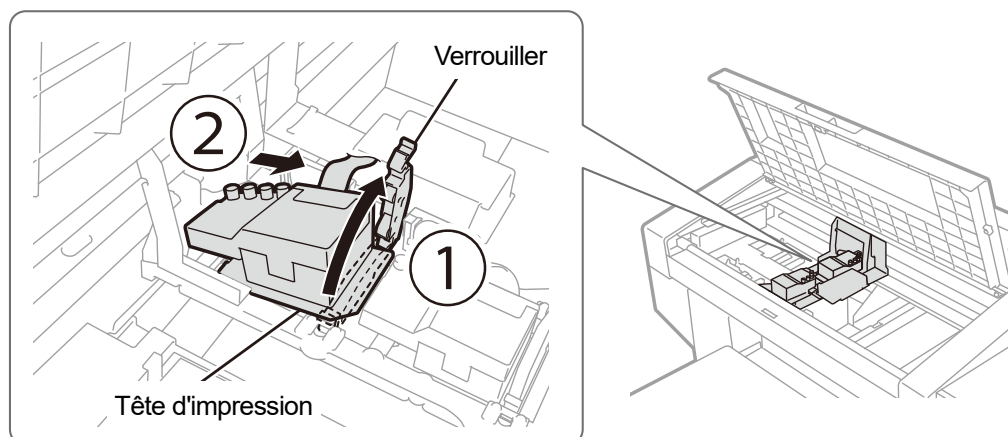

X0410

(11) Libérez le verrouillage en tirant la partie (a) vers vous puis retirez la nouvelle tête d'impression de son boîtier.

<IMPORTANT>

- Lorsque vous retirez la tête d'impression, prenez garde à ne pas toucher la surface de la buse au bas de la tête. Sinon, cela peut entraîner une mauvaise qualité d'impression.

< CONSEILS >

- Parfois, il peut s'avérer difficile de retirer la tête d'impression lorsque vous tentez de déverrouiller la partie (a). Parfois, il peut s'avérer difficile de retirer la tête d'impression lorsque vous tentez de déverrouiller la partie (a). S'il est difficile, utilisez vos deux mains pour la retirer.

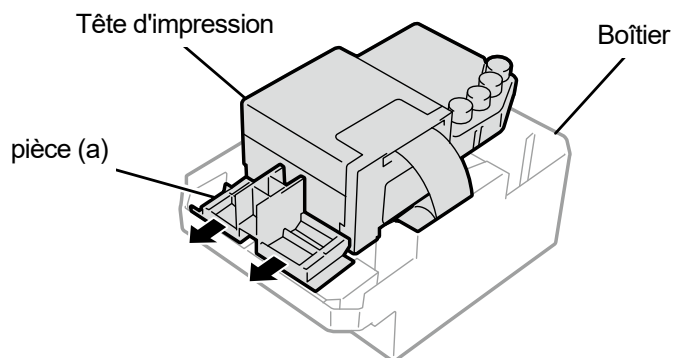

X0069

(12) En suivant les procédures décrites ci-dessous, installez une nouvelle tête d'impression sur le chariot.

- ① Insérez l'extrémité arrière de la tête d'impression dans le chariot.
- ② Poussez avec force dans le sens ② de manière à ce que la partie illustrée (a) entre en contact avec le côté de la plaque métallique de la tête d'impression.
- ③ Verrouillez la tête d'impression bien en place.

<IMPORTANT>

- Assurez-vous que la partie illustrée (a) est en contact avec le côté de la plaque métallique.
- Lorsque vous installez la tête d'impression, veillez autant que possible à ne pas déplacer le chariot. Votre main peut se trouver coincée dans le chariot et vous risquez de vous blesser. De plus, les tubes peuvent s'enrouler tous ensemble et risquent d'être endommagés.
- Lorsque vous montez ③, tenez-le par le haut. Sinon, vous pourriez vous coincer le doigt et vous blesser.
- Ne tirez pas ou n'appliquez pas de force excessive sur le câble plat de la nouvelle tête d'impression.

< CONSEILS >

- Si la tête d'impression n'est pas suffisamment insérée, la partie illustrée en (b) risque d'entrer en contact avec sa surface inférieure, qui, à son tour, peut provoquer une mauvaise impression. Veuillez insérer la tête d'impression aussi loin que possible.

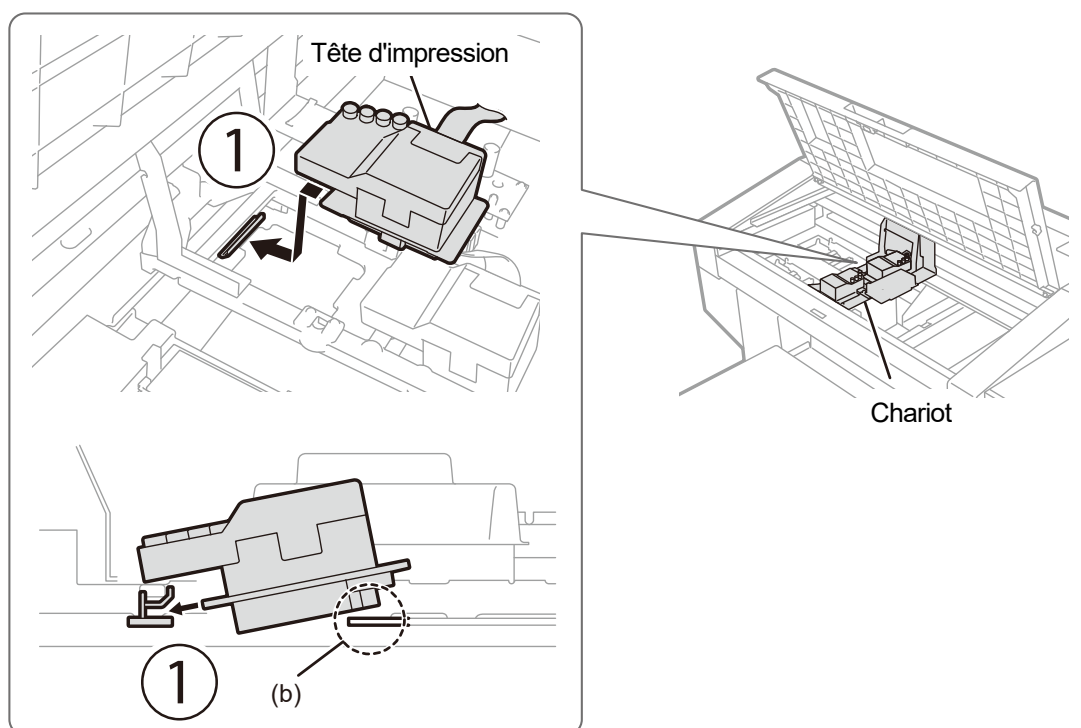

X0411

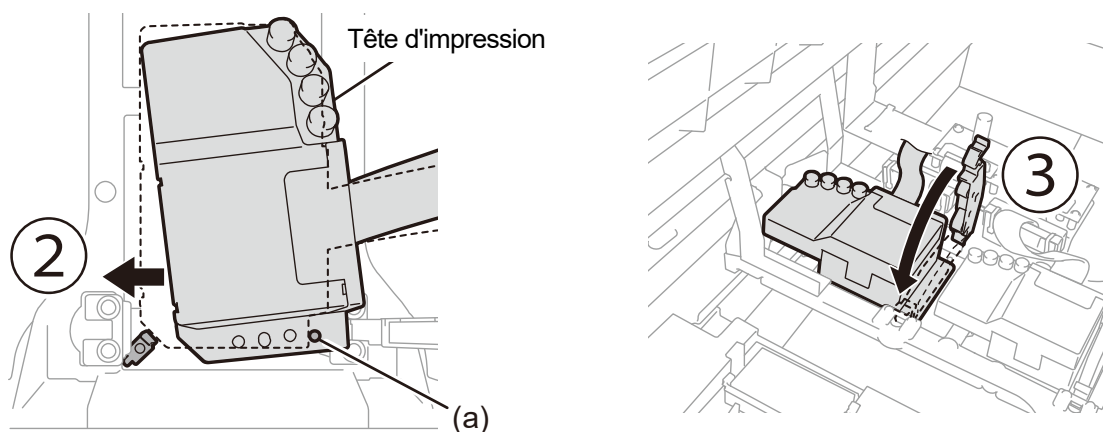

X0412

(13) Insérez le câble plat dans le noyau et connectez-le à la carte du chariot.

(14) Fixez la griffe en poussant le noyau jusqu'à ce qu'il s'enclenche.

Laissez un jeu pour éviter les interférences entre le câble plat et le couvercle en résine.

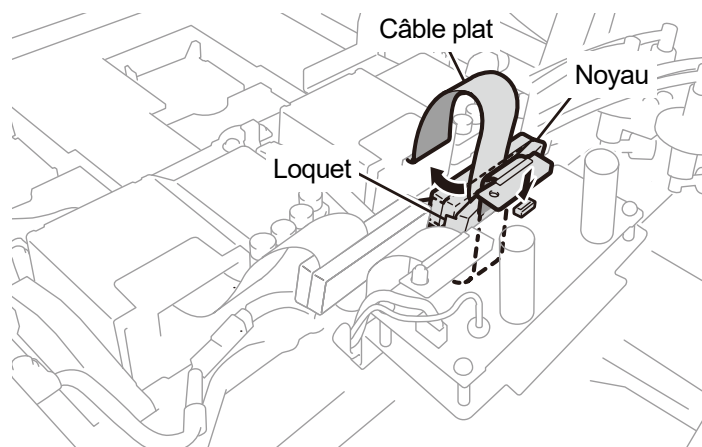

X0413

(15) Placez le capot en résine sur la carte du chariot, et engagez correctement les deux loquets.

Rentrez le câble extra plat comme indiqué sur l'illustration.

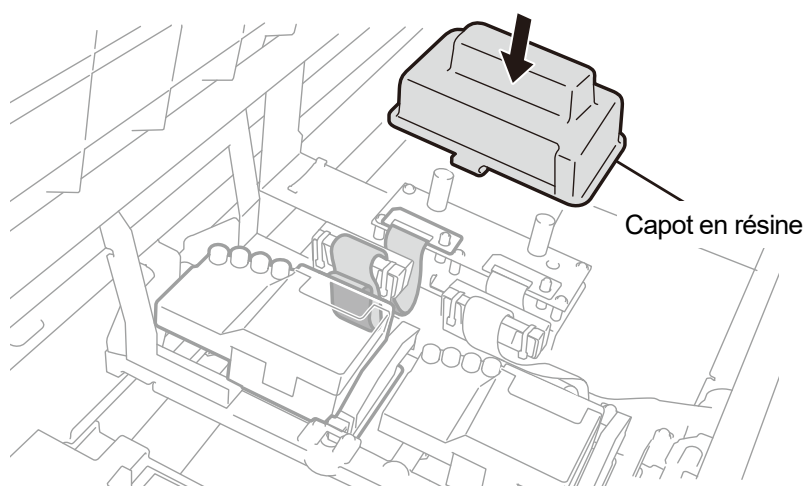

X0414

(16) Retirez les fiches des tubes, et connectez les tubes à la tête d'impression.

<IMPORTANT>

- Pour éviter que les tubes ne s'enchevêtrent les uns avec les autres, raccordez d'abord le tube le plus à l'intérieur de la tête d'impression, puis connectez le reste des tubes.
- Vérifiez les tampons sur la tête d'impression et connectez-les en prenant soin de ne pas confondre leurs positions. Une mauvaise connexion peut entraîner une fuite d'encre pendant la circulation.

(17) Serrez fermement l'écrou jusqu'au bout de manière à ce que chaque tube soit fixé à la tête d'impression.

<IMPORTANT>

- Veillez à ne pas serrer l'écrou de la partie (a) par erreur.

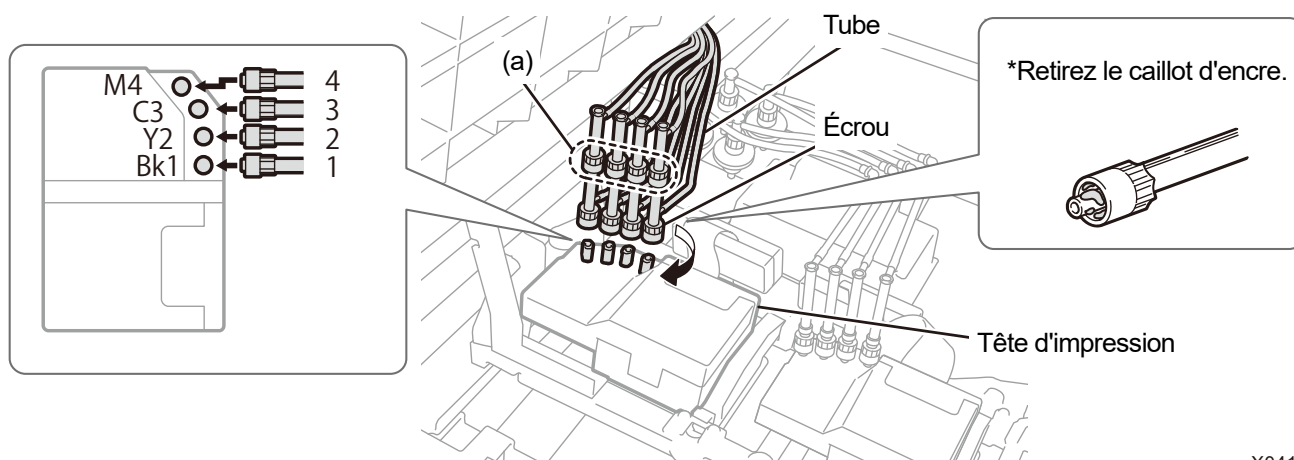

X0415

(18) Fermez le capot avant, mettez l'appareil sous tension.

(19) À partir du menu, sélectionnez [Maintenance] > [Instal. encre après rempla. tête] > [Blanc], puis appuyez sur



Effectuez les opérations en suivant les instructions à l'écran.

< CONSEILS >

- Lorsque le niveau d'encre de la poche d'encre blanche baisse, la fonction Installation de l'encre après le remplacement de la tête ne peut plus être démarrée. De plus, il est possible que la poche doive être remplacée par une neuve pendant le processus d'installation de l'encre blanche. Si le volume restant est de 400 g ou moins, préparez une nouvelle poche d'encre blanche, suivez les instructions à l'écran pour remplacer la poche, puis réactivez le mode.

(20) Sur le panneau de commande, appuyez sur .

L'encre blanche est alors installée après le remplacement de la tête par une neuve.

< CONSEILS >

- Une fois que les procédures sont terminées, l'écran actuel revient à l'écran du mode veille.

(21) Réglez la vitesse du chariot. ➤ "7-3-1. Réglage de la vitesse du CR (chariot) >>P.214"

(22) Imprimez les modèles de contrôle de la buse. ➤ "7-2-1. Impression du modèle de contrôle de la buse (vérification sur les têtes d'impression) >>P.204"

(23) Effectuez la configuration des réglages initiaux après le remplacement de la tête. ➤ "7-3-2. Réglages initiaux après le remplacement de la tête >>P.215"

(24) Réglez le temps de projection de la tête d'impression. ➤ "7-3-3. Réglage de projection >>P.216"

(25) Effectuez le réglage de l'alimentation de la platine. ➤ "7-3-4. Réglage de l'alimentation de la platine >>P.217"

(26) Réglez la position entre les têtes blanches et la tête de couleur. ➤ "7-3-5. Alignement blanc/couleur >>P.218"

## 9-2-6. Remplacement de la racle

Remplacez la racle par une nouvelle si celle-ci est endommagée ou déformée.

(1) Préparez les gants et la racle fournis.

(2) À partir du menu, sélectionnez [Maintenance] > [Maintenance pièce nett./remplac.], puis appuyez sur .

<IMPORTANT>

- Si une autre erreur ou un autre message s'affiche sur le panneau de commande ou dans la fenêtre de message d'avertissement, suivez les instructions du message pour résoudre le problème, puis procédez au nettoyage.

< CONSEILS >

- Appuyer sur  permet à la platine de commencer à se déplacer. Ne placez aucun objet autour de la platine.

(3) Suivez le message à l'écran et mettez l'appareil hors tension.

<IMPORTANT>

- Veuillez effectuer la tâche en 15 minutes, afin d'éviter que les têtes d'impression sèchent.
- S'il vous faut plus de 15 minutes pour terminer la tâche, après avoir fixé le réceptacle de liquide de rinçage, le nettoyeur de racle et la racle, fermez le capot avant et mettez sous tension, puis sélectionnez à nouveau [Maintenance pièce nett./remplac.] pour relancer la tâche. Le nettoyage de la tête est alors effectué pour empêcher que l'encre ne sèche.

(4) Ouvrez le capot avant.

(5) Relevez le nettoyeur de racle et mettez-le en position verticale, puis retirez-le en le déplaçant vers le haut.

<IMPORTANT>

- Le nettoyeur de racle retiré doit être placé côté nettoyeur vers le haut.

<REMARQUE>

- Pour effectuer un travail correct, assurez-vous de porter les gants fournis avec l'imprimante.

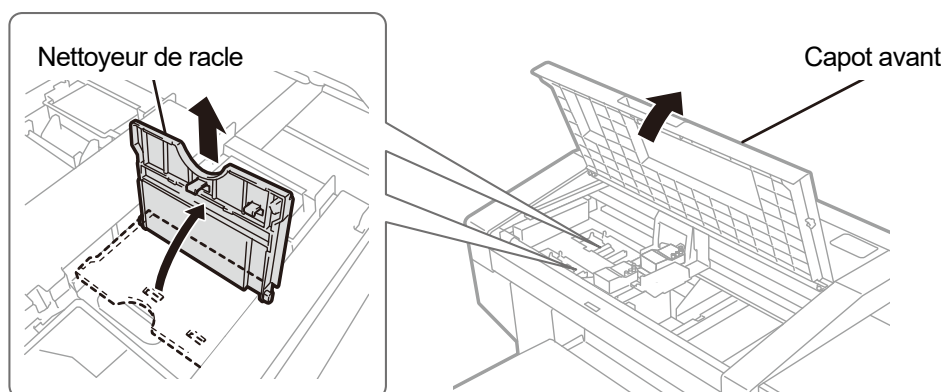

X0325

(6) Retirez le réceptacle de liquide de rinçage de l'unité d'entretien.

<IMPORTANT>

- Les gouttes d'encre tombent dans l'orifice au bas du réceptacle de liquide de rinçage. Appuyez un chiffon contre la surface inférieure et soulevez verticalement le réceptacle de liquide de rinçage pour le retirer.

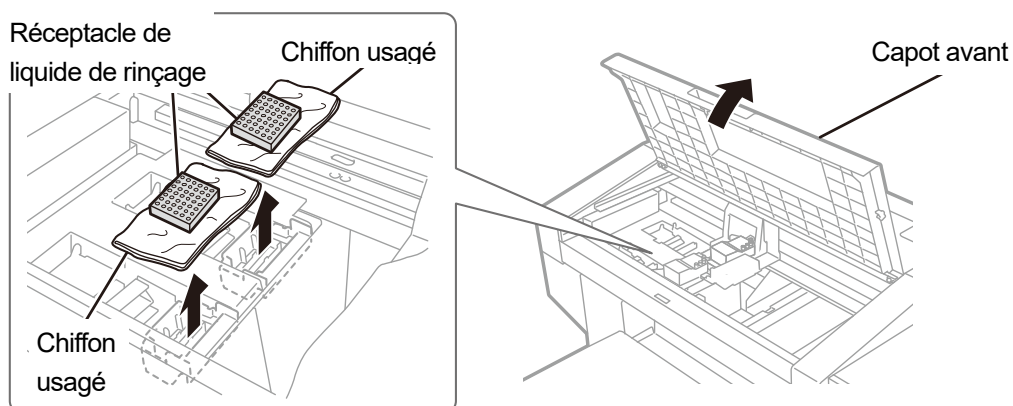

X0327

(7) Retirez le ressort sous la racle du loquet de l'unité de maintenance.

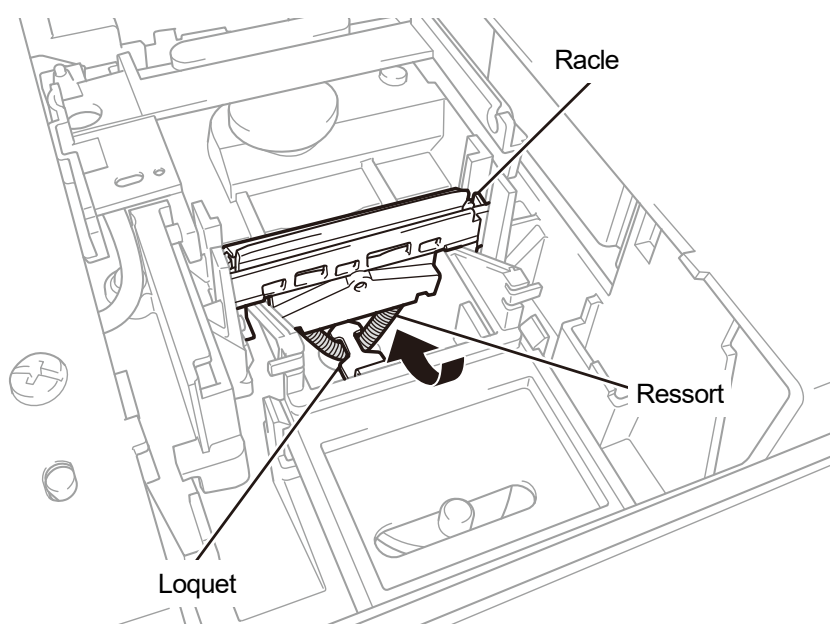

X0439

(8) Retirez la racle de l'unité d'entretien.

<IMPORTANT>

- Il y a deux parties saillantes en dessous. Retirez complètement la racle pour ne pas endommager ces pièces.

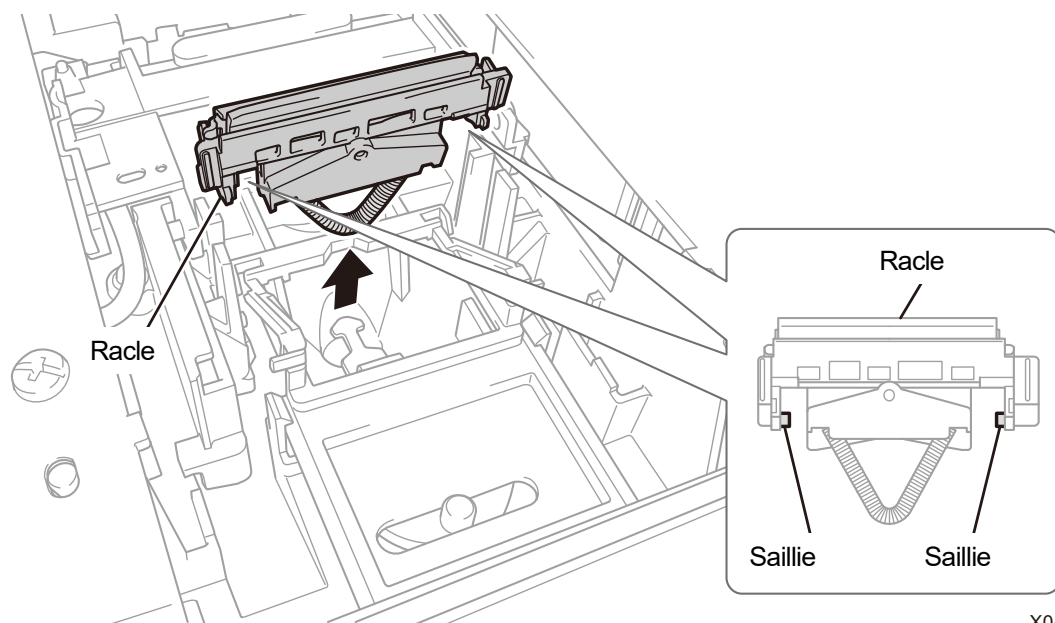

X0440

(9) Insérez une nouvelle racle dans l'imprimante par le haut.

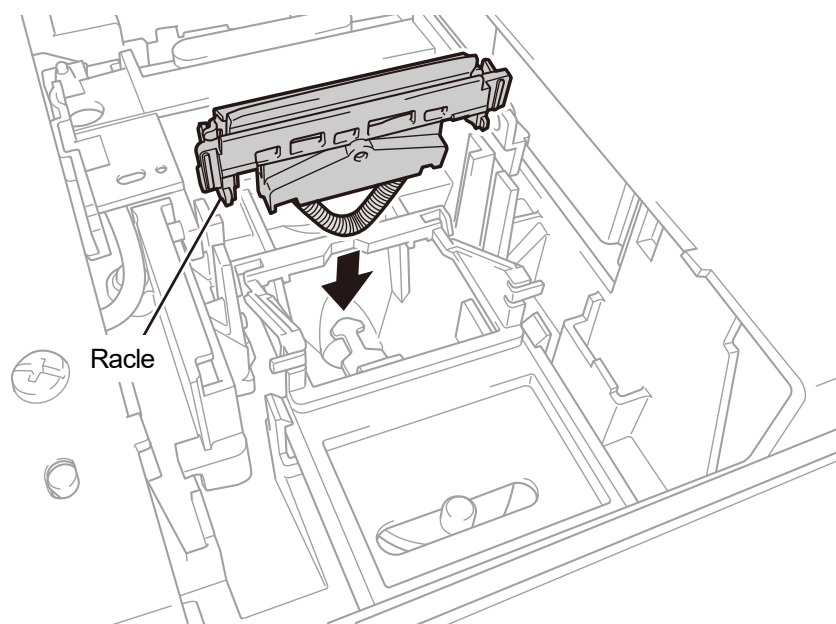

X0441

(10) Placez le ressort sous la racle sur le loquet de l'unité de maintenance.

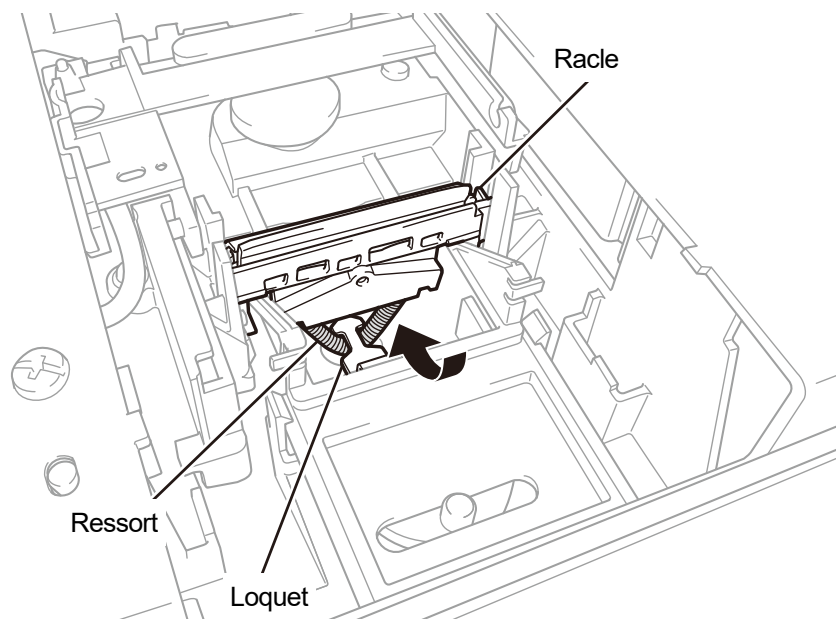

X0442

(11) Insérez un nettoyeur de racle dans l'imprimante par le haut, inclinez-le vers la gauche et fixez-le en place.

< CONSEILS >

- Pendant ce processus, il est recommandé de remplacer également le nettoyeur de racle par un neuf.
- D'abord, insérez l'arbre par le dessus. Puis repliez-le vers la gauche, appuyez sur la zone mentionnant l'indication PUSH jusqu'à ce que vous entendiez un déclic, puis positionnez le loquet.

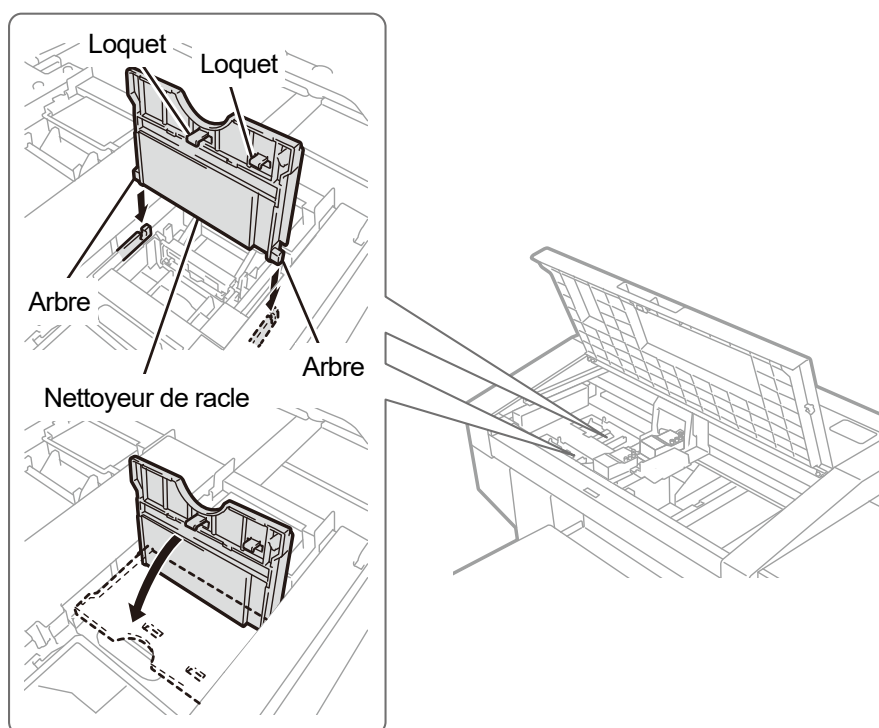

X0326

**(12)** Montez le réceptacle de liquide de rinçage à sa position d'origine dans l'unité d'entretien.

< CONSEILS >

- Dirigez son orientation à l'aide du trou situé sur le fond à l'avant.

**(13)** Fermez le capot avant.

**(14)** Mettez l'appareil sous tension.

<REMARQUE>



- Tous les déchets résultant du remplacement doivent être mis au rebut conformément aux lois et décrets en vigueur.

< CONSEILS >

- Le nettoyage de la tête est alors effectué pour empêcher que l'encre ne sèche.

## 9-2-7. Réinstallez l'encre

L'encre doit être réinstallée lorsqu'une entrée d'air dans la tête ou le tube d'impression empêche la bonne projection de l'encre et qu'aucune mesure corrective ne peut améliorer la situation.

- (1) Lorsque l'imprimante est en attente, appuyez sur  sur le panneau de commande pour afficher l'écran du menu.
- (2) Appuyez sur ▲ / ▼, sélectionnez [Maintenance] > [Installation encre initiale] et appuyez sur .
- (3) Appuyez ▲ / ▼ pour sélectionner l'une des options ; [Toutes couleurs], [Tous Blancs] ou [Toutes têtes impression], et appuyez .

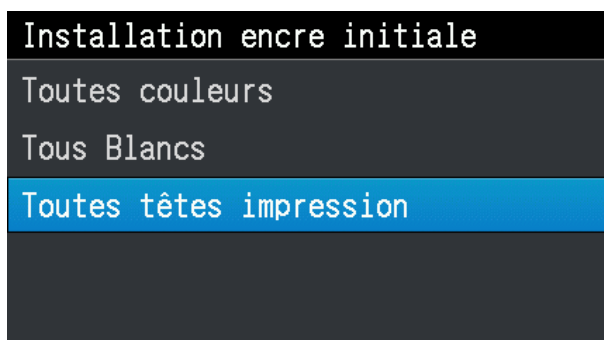

- (4) En fonction du message affiché sur le panneau de commande, appuyez sur .

L'installation initiale de l'encre est effectuée.

### < CONSEILS >

- Le temps estimé pour terminer est de 70 minutes (30 minutes de plus en dessous de 18 °C) pour Tout Blanc et de 45 minutes pour Toutes couleurs (10 minutes de plus en dessous de 18 °C), ce qui peut toutefois varier en fonction de la température environnante et de l'état de l'imprimante.

### 9-3. Acquisition du fichier du journal



En cas de dysfonctionnements de l'imprimante, le personnel d'assistance peut vous demander le fichier du journal de votre imprimante.

Pour cette raison, veuillez enregistrer le fichier journal de votre imprimante dans un fichier.

#### < CONSEILS >

- Un nom de fichier (.log) identifiant automatiquement votre imprimante sera donné au fichier qui en résulte.

#### Récupérez un fichier journal depuis la mémoire flash USB

- (1) Insérez une mémoire flash USB dans la fente d'insertion de l'imprimante.
- (2) Appuyez sur  sur le panneau de commande situé sur le côté gauche de l'imprimante pour accéder au menu.
- (3) Appuyez sur , sélectionnez [Maintenance] > [Copie Log vers USB], puis appuyez sur .

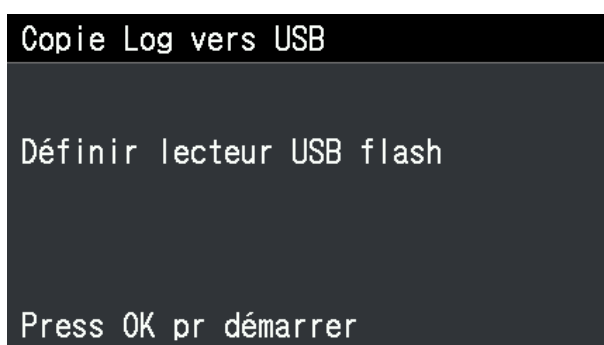

- (4) Le bouton d'impression cesse ensuite de clignoter, et l'opération d'écriture du fichier journal se termine lorsque vous entendez un son de « pong ».

#### <IMPORTANT>

- Ne retirez jamais la mémoire flash USB de l'imprimante lorsque le bouton impression clignote. Dans le cas contraire, la mémoire flash USB risque d'être endommagée, rendant ses données internes illisibles.

- (5) Récupérez le fichier journal enregistré dans la mémoire flash USB et envoyez ce fichier à notre personnel d'assistance.

## Récupérez un fichier journal via une connexion USB/LAN

- (1) Sur l'ordinateur, à partir de [Tous les programmes] dans le menu Démarrer, sélectionnez « GTX pro Maintenance » de « Brother GTX pro Tools ».
- (2) Après l'affichage de la fenêtre ci-dessous, sélectionnez [Acquisition du journal] puis cliquez sur [Suivant].

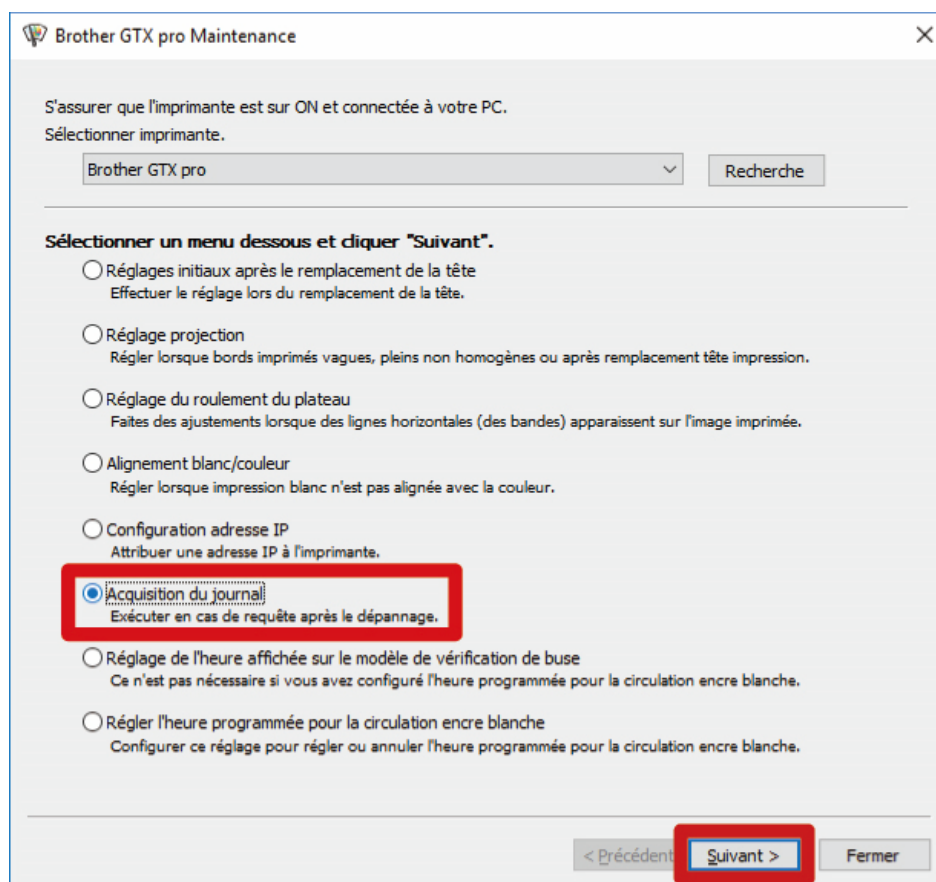

- (3) Effectuez l'opération requise en suivant les instructions à l'écran dans la boîte de dialogue.

# 10 Message d'erreur

## Message d'erreur

Ce qui est montré ci-dessous est la liste des messages d'erreur de l'imprimante GTX pro. Un message d'erreur s'affiche sur l'écran à cristaux liquides.

Veillez essayer de résoudre l'erreur conformément à la stratégie de résolution.

Code d'erreur	Message d'erreur	Description	Remède	Référence
—	[Avertissement de temp et d'humidité]	L'imprimante se trouve actuellement dans un environnement à haute température et à faible humidité, ce qui prolonge le temps nécessaire à l'opération d'entretien automatique après l'achèvement de l'impression.	Réglez la température et l'humidité environnantes de l'imprimante de manière à ce que la température et l'humidité se trouvent dans le cadre de la garantie pour l'impression, en laissant même une marge pour cette couverture.	"11-1. Appareil >>P.344"
0001	[ERROR: 0001 j'ai échoué à initialiser. Éteignez et rallumez]	La carte du panneau ne peut pas communiquer du tout avec la carte principale (s'affiche en anglais quelle que soit la langue sélectionnée.)	Si le problème persiste même après la réactivation de l'imprimante, veuillez contacter votre revendeur.	-
1000	[Solution nett. faible: rajouter]	La solution de nettoyage restante est presque épuisée.	Réapprovisionnez la solution de nettoyage.	"6-2-2. Confirmation et reconstitution de la solution de nettoyage >>P.121"
1001	[Solution nett. épuisée: rajouter]	La solution de nettoyage est épuisée.	Réapprovisionnez la solution de nettoyage.	"6-2-2. Confirmation et reconstitution de la solution de nettoyage >>P.121"
1010	[Heure de correction du réservoir]	Lorsque le capteur de volume restant du réservoir doit être corrigé manuellement	Sélectionnez [Correction du capteur de volume résiduel du réservoir] pour corriger le capteur de volume restant du réservoir d'encre.	-
1011	[La correction du réservoir est nécessaire. Procédez à la correction]	Lorsque le capteur de volume restant du réservoir doit être corrigé manuellement	Corrigez le capteur de volume restant du réservoir d'encre en suivant les instructions à l'écran.	-

Code d'erreur	Message d'erreur	Description	Remède	Référence
1030	[La tête couleur chauffe]	Il s'agit de l'avertissement concernant l'augmentation de température dans les têtes de couleur.	Veillez attendre que la température baisse. Si le problème persiste, veuillez contacter votre revendeur.	-
1031	[W Temp. Tête Blanc Haute]	Il s'agit de l'avertissement concernant l'augmentation de température dans les têtes blanches.	Veillez attendre que la température baisse. Si le problème persiste, veuillez contacter votre revendeur.	-
1060	[Temp. Basse]	La température ambiante descend en dessous du champ couvert par la garantie pour le meilleur résultat d'impression.	Augmentez la température de votre pièce.	"11-1. Appareil >>P.344"
1061	[Temp. Haute]	La température ambiante augmente au dessus du champ couvert par la garantie pour le meilleur résultat d'impression.	Abaissez la température de votre pièce.	"11-1. Appareil >>P.344"
1064	[Humidité trop faible]	L'humidité descend en dessous du champ couvert par la garantie pour le meilleur résultat d'impression.	Augmentez l'humidité de votre pièce.	"11-1. Appareil >>P.344"
1065	[Humidité trop élevée]	Le niveau d'humidité est plus élevé que le champ couvert par la garantie pour le meilleur résultat d'impression.	Abaissez l'humidité de votre pièce.	"11-1. Appareil >>P.344"
1070	[Remplacer batterie]	La batterie doit être remplacée.	Prenez note du code d'erreur et du message d'erreur, et veuillez en informer votre revendeur.	-
1080	[RTC non réglé]	L'horloge intégrée n'a pas été configurée.	Prenez note du code d'erreur et du message d'erreur, et veuillez en informer votre revendeur.	-



Code d'erreur	Message d'erreur	Description	Remède	Référence
1085	[RTC non réglé]	L'horloge intégrée n'a pas été configurée.	Prenez note du code d'erreur et du message d'erreur, et veuillez en informer votre revendeur.	-
1090	[Nettoyage cap/racle]	Le couvercle et la racle ont besoin d'être nettoyés.	Nettoyez le couvercle et la racle.	"7-1-4. Nettoyage de la protection de buses, de la racle, du couvercle d'extraction et du couvercle d'aspiration >>P.179"
1091	[Nettoyage cap/racle]	Le couvercle et la racle ont besoin d'être nettoyés.	Nettoyez le couvercle et la racle.	"7-1-4. Nettoyage de la protection de buses, de la racle, du couvercle d'extraction et du couvercle d'aspiration >>P.179"
1092	[Remplacement nett. de racle bl.]	Le nettoyeur de racle du côté blanc a besoin d'être remplacé par un neuf.	Remplacez le nettoyeur de racle par un neuf.	"7-1-5. Remplacement du nettoyeur de racle >>P.191"
1093	[Remplacement nett. de racle bl.]	Le nettoyeur de racle du côté blanc a besoin d'être remplacé par un neuf.	Remplacez le nettoyeur de racle par un neuf.	"7-1-5. Remplacement du nettoyeur de racle >>P.191"
1095	[Remplacement nett. racle coul.]	Le nettoyeur de racle du côté couleur a besoin d'être remplacé par un neuf.	Remplacez le nettoyeur de racle par un neuf.	"7-1-5. Remplacement du nettoyeur de racle >>P.191"
1096	[Remplacement nett. racle coul.]	Le nettoyeur de racle du côté couleur a besoin d'être remplacé par un neuf.	Remplacez le nettoyeur de racle par un neuf.	"7-1-5. Remplacement du nettoyeur de racle >>P.191"
1100	[Remplacer tube de la pompe]	Le tube de la pompe doit être remplacé.	Prenez note du code d'erreur et du message d'erreur, et veuillez en informer votre revendeur.	-
1210	[Arrêt Ventilateur extraction]	Le ventilateur d'extraction ne fonctionne pas.	Prenez note du code d'erreur et du message d'erreur, et veuillez en informer votre revendeur.	-
1501	[Remplacer filtre extracteur]	Le filtre de l'extracteur a besoin d'être remplacé par un neuf.	Remplacez le filtre du ventilateur par un neuf.	"7-1-8. Remplacement du filtre de l'extracteur >>P.201"

Code d'erreur	Message d'erreur	Description	Remède	Référence
1601	[Remplacer feutre de nett. bl.]	Le feutre de nettoyage du côté blanc a besoin d'être remplacé par un neuf.	Remplacez le feutre de liquide de rinçage par un neuf.	"7-1-6. Remplacement du feutre de nettoyage >>P.194"
1602	[Remplacer feutre de nett. bl.]	Le feutre de nettoyage du côté blanc a besoin d'être remplacé par un neuf.	Remplacez le feutre de liquide de rinçage par un neuf.	"7-1-6. Remplacement du feutre de nettoyage >>P.194"
1605	[Remplacement feutre nett. coul.]	Le feutre de rinçage du côté couleur a besoin d'être remplacé par un neuf.	Remplacez le feutre de liquide de rinçage par un neuf.	"7-1-6. Remplacement du feutre de nettoyage >>P.194"
1606	[Remplacement feutre nett. coul.]	Le feutre de rinçage du côté couleur a besoin d'être remplacé par un neuf.	Remplacez le feutre de liquide de rinçage par un neuf.	"7-1-6. Remplacement du feutre de nettoyage >>P.194"
1700	[Heure nett. protection des buses]	La protection de buses a besoin d'être nettoyée.	Nettoyez la protection de la buse.	"7-1-4. Nettoyage de la protection de buses, de la racle, du couvercle d'extraction et du couvercle d'aspiration >>P.179"
1701	[Heure nett. protection des buses]	La protection de buses a besoin d'être nettoyée.	Nettoyez la protection de la buse.	"7-1-4. Nettoyage de la protection de buses, de la racle, du couvercle d'extraction et du couvercle d'aspiration >>P.223"
1801	[Aucun après changement tête (W)]	Une fois le remplacement de la tête blanche terminé, exécutez la fonction Installer l'encre après remplacement de la tête.	Effectuez l'installation de l'encre après avoir remplacé la tête de la tête blanche.	"9-2-5. Remplacement de la tête d'impression >>P.271"
1802	[Aucun après chang. tête (KYCM)]	Une fois le remplacement de la tête de couleur terminé, exécutez la fonction Installer l'encre après remplacement de la tête.	Effectuez l'installation de l'encre après avoir remplacé la tête pour la tête couleur.	"9-2-5. Remplacement de la tête d'impression >>P.271"

Code d'erreur	Message d'erreur	Description	Remède	Référence
1901	[Installer encre initiale]	L'installation de l'encre n'a pas encore été réalisée.	Effectuez l'installation initiale de l'encre.	"9-2-7. Réinstallez l'encre >>P.290"
1921	[Temps pour entr. techn. pour 25 000 feuilles Contacter l'ingénieur de service]	Un entretien et un contrôle périodiques sont immédiatement nécessaires.	Pour obtenir de l'aide, veuillez contacter votre revendeur.	-
1922	[Temps pour entr. techn. pour 50 000 feuilles Contacter l'ingénieur de service]	Un entretien et un contrôle périodiques sont immédiatement nécessaires.	Pour obtenir de l'aide, veuillez contacter votre revendeur.	-
1923	[Temps pour entr. techn. pour 75 000 feuilles Contacter l'ingénieur de service]	Un entretien et un contrôle périodiques sont immédiatement nécessaires.	Pour obtenir de l'aide, veuillez contacter votre revendeur.	-
1924	[Temps pour entr. techn. pour 100 000 feuilles Contacter l'ingénieur de service]	Un entretien et un contrôle périodiques sont immédiatement nécessaires.	Pour obtenir de l'aide, veuillez contacter votre revendeur.	-
2010	[Encre noire vide]	Le volume d'encre noire est inférieur à la quantité spécifiée	Réapprovisionnez l'encre noire.	-
2011	[Encre magenta vide]	Le volume d'encre magenta est inférieur à la quantité spécifiée	Réapprovisionnez l'encre magenta.	-
2012	[Encre cyan vide]	Le volume d'encre cyan est inférieur à la quantité spécifiée	Réapprovisionnez l'encre cyan.	-
2013	[Encre jaune vide]	Le volume d'encre jaune est inférieur à la quantité spécifiée	Réapprovisionnez l'encre jaune.	-
2014	[Encre blanche vide]	Le volume d'encre blanche est inférieur à la quantité spécifiée	Réapprovisionnez l'encre blanche.	-
2030	[Erreur dustick IC Noir]	Le stick IC noir ne peut pas être identifié correctement.	Placez le stick IC dans sa position correcte. Si le problème persiste, veuillez contacter votre revendeur.	-

Code d'erreur	Message d'erreur	Description	Remède	Référence
2031	[Erreur dustick IC Magenta]	Le stick IC magenta ne peut pas être identifié correctement.	Placez le stick IC dans sa position correcte. Si le problème persiste, veuillez contacter votre revendeur.	-
2032	[Erreur dustick IC Cyan]	Le stick IC cyan ne peut pas être identifié correctement.	Placez le stick IC dans sa position correcte. Si le problème persiste, veuillez contacter votre revendeur.	-
2033	[Erreur dustick IC Jaune]	Le stick IC jaune ne peut pas être identifié correctement.	Placez le stick IC dans sa position correcte. Si le problème persiste, veuillez contacter votre revendeur.	-
2034	[Erreur dustick IC Blanc]	Le stick IC blanc ne peut pas être identifié correctement.	Placez le stick IC dans sa position correcte. Si le problème persiste, veuillez contacter votre revendeur.	-
2036	[Erreur Machine]	Erreur de lecture du stick IC côté couleur	Prenez note du code d'erreur et du message d'erreur, et veuillez en informer votre revendeur.	-
2037	[Erreur Machine]	Erreur de lecture du stick IC côté blanc	Prenez note du code d'erreur et du message d'erreur, et veuillez en informer votre revendeur.	-
2041	[Pas de nettoyeur de racle (CMYK)]	Il n'y a pas de nettoyeur de racle du côté couleur.	Installez un nettoyeur de racle du côté couleur.	-
2042	[Pas de nettoyeur de racle (Bl.)]	Il n'y a pas de nettoyeur de racle du côté blanc.	Installez un nettoyeur de racle du côté blanc.	-
2050	[Temp. Basse]	La température ambiante descend en dessous de la plage de fonctionnement assurant le meilleur résultat d'impression.	Augmentez la température de votre pièce.	"11-1. Appareil >>P.344"
2051	[Temp. Haute]	La température ambiante augmente au-delà de la plage de fonctionnement assurant le meilleur résultat d'impression.	Abaissez la température de votre pièce.	"11-1. Appareil >>P.344"

Code d'erreur	Message d'erreur	Description	Remède	Référence
2070	[Obstacle sur le plateau]	Le détecteur d'obstacle a détecté un obstacle sur la platine ou sur le support d'impression.	Retirez l'obstacle de la platine, aplatissez sa surface, et appuyez sur  pour effacer l'erreur.	-
2071	[Obstacle détecté pendant l'impression]	Un obstacle a été détecté sur la platine pendant l'impression	Effectuez un test d'impression et vérifiez que la projection depuis la tête ne présente pas d'anomalie. Si la projection est anormale, effectuez immédiatement un nettoyage de la tête pour remédier à l'anomalie.	-
2072	[La platine est trop basse. Réglez-la]	La platine a été détectée comme étant trop basse lors de la tentative de démarrage de l'impression.	L'écart entre la surface d'impression du support et la tête d'impression est trop grand. Effectuez les réglages en soulevant la platine.	-
2100	[Lecteur USB flash Pas Prêt]	Aucune mémoire flash USB n'a été insérée dans sa fente d'insertion.	Insérez une mémoire flash USB dans la fente, attendez quelques secondes, puis effectuez l'opération. Réinsérez une mémoire flash USB dans la fente. Si le problème persiste, vérifiez le format et le type de la mémoire flash USB.	"9-1. Instructions de dépannage >>P.245"
2101	[Zone insuffisante]	À l'étape de l'écriture dans la mémoire flash USB, il n'y a pas suffisamment d'espace libre pour stocker les données.	Utilisez votre ordinateur pour vérifier l'espace libre sur la mémoire flash USB. Insérez la mémoire flash USB ayant suffisamment d'espace libre dans la fente d'insertion.	-
2105	[Pas de fichiers]	Aucun fichier n'existe dans une mémoire flash USB.	Connectez la mémoire flash USB à votre ordinateur pour vérifier les informations qu'elle contient. Si un fichier ARXP ou ARX4 y a été sauvegardé, vérifiez son contenu à l'aide de la visionneuse de fichiers.	"9-1. Instructions de dépannage >>P.245"

Code d'erreur	Message d'erreur	Description	Remède	Référence
2110	[Récept. historique sans erreur1]	Après la mise sous tension, on constate qu'aucune donnée d'impression n'a été reçue.	Appuyez sur  pour effacer l'erreur.	-
2120	[Activer sup. auto données impr.]	Parce que la fonction Activer la suppression automatique des données d'impression reste active, aucun historique de réception n'est disponible.	Appuyez sur  pour effacer l'erreur. Lorsque vous utilisez l'historique de réception, désactivez l'option Suppression auto des travaux.	-
2130	[Mode Pause encre blanche... Non réalisable]	Parce que le mode Pause de l'encre blanche reste actif, l'encre blanche ne peut être installée.	Appuyez sur  pour effacer l'erreur. Lorsque vous utilisez l'encre blanche, n'activez pas le mode Pause de l'encre blanche.	-
2230	[Recharge du réservoir d'encre détectée]	L'encre a été réapprovisionnée dans le réservoir d'encre (K) de manière incorrecte.	Réapprovisionnez l'encre en suivant les instructions à l'écran. Pour réapprovisionner l'encre, assurez-vous de sélectionner le menu [Réapprovisionner en encre].	-
2231	[Recharge du réservoir d'encre détectée]	L'encre a été réapprovisionnée dans le réservoir d'encre (M) de manière incorrecte.	Réapprovisionnez l'encre en suivant les instructions à l'écran. Pour réapprovisionner l'encre, assurez-vous de sélectionner le menu [Réapprovisionner en encre].	-
2232	[Recharge du réservoir d'encre détectée]	L'encre a été réapprovisionnée dans le réservoir d'encre (C) de manière incorrecte.	Réapprovisionnez l'encre en suivant les instructions à l'écran. Pour réapprovisionner l'encre, assurez-vous de sélectionner le menu [Réapprovisionner en encre].	-
2233	[Recharge du réservoir d'encre détectée]	L'encre a été réapprovisionnée dans le réservoir d'encre (Y) de manière incorrecte.	Réapprovisionnez l'encre en suivant les instructions à l'écran. Pour réapprovisionner l'encre, assurez-vous de sélectionner le menu [Réapprovisionner en encre].	-

Code d'erreur	Message d'erreur	Description	Remède	Référence
2234	[Recharge du réservoir d'encre détectée]	L'encre a été réapprovisionnée dans le réservoir d'encre (W) de manière incorrecte.	Réapprovisionnez l'encre en suivant les instructions à l'écran. Pour réapprovisionner l'encre, assurez-vous de sélectionner le menu [Réapprovisionner en encre].	-
2300	[Mode de fonctionnement spécial]	Sous la supervision d'un homme de service	Si le problème persiste même après la réactivation de l'imprimante, veuillez contacter votre revendeur.	-
2310	[Effectuez un test d'impression et vérifiez la projection depuis la tête]	Puisque les pièces ont été remplacées, vous devez effectuer un test d'impression et vérifier la projection depuis la tête.	Effectuez un test d'impression en suivant les instructions à l'écran.	-
2320	[Effectuez un test d'impression et vérifiez la projection depuis la tête]	18 heures ou plus s'étant écoulées, vous devez effectuer un test d'impression et vérifier la projection depuis la tête.	Effectuez un test d'impression en suivant les instructions à l'écran.	-
2330	[Longue Coupure De Courant Exécution Opération De Reprise]	L'alimentation a été coupée pendant longtemps et une opération de reprise est requise.	Suivez les instructions à l'écran et cliquez sur le bouton OK pour exécuter la séquence de reprise. La séquence de reprise dépend de la durée de la mise hors tension de l'imprimante.	-
2335	[Détection longue panne courant]	L'alimentation a été coupée pendant longtemps et une opération de reprise est requise.	Suivez les instructions à l'écran et cliquez sur le bouton OK pour exécuter la séquence de reprise. La séquence de reprise dépend de la durée de la mise hors tension de l'imprimante.	-
2400	[Exécutez [Circul. encre blanche] dans le menu avant l'util.]	L'encre blanche s'est répandue dans des zones ne pouvant être évitées par la circulation normale de l'encre blanche en raison d'une inutilisation pendant une période prolongée.	Exécutez [Circulation encre blanche] -> [Puissant] à partir du menu.	-

Code d'erreur	Message d'erreur	Description	Remède	Référence
3000	[Erreur comm PC]	La réception des données provenant de l'ordinateur a été suspendue.	Assurez-vous que votre ordinateur est connecté à l'imprimante, puis renvoyez les données d'impression. Si vous avez des difficultés pour envoyer les données, réactivez votre ordinateur et l'imprimante. Cette erreur se produit également « lorsque le câble est retiré pendant la réception des données » ou « lorsque l'opération en cours est annulée sur l'ordinateur pendant la réception des données ».	-
3001	[Erreur comm PC]	La transmission des données vers l'ordinateur a été suspendue.	Assurez-vous que votre ordinateur est connecté à l'imprimante, et commencez à utiliser l'outil de l'ordinateur depuis le début. Si vous avez des difficultés pour envoyer les données, réactivez votre ordinateur et l'imprimante. Cette erreur peut également se produire « lorsque le câble est retiré pendant la transmission des données » ou « lorsque l'outil de l'ordinateur s'arrête de fonctionner sur l'ordinateur pendant la transmission des données ».	-
3002	[Erreur donnée PC]	Le GT a reçu des données non valides.	Assurez-vous que votre ordinateur est connecté à l'imprimante, puis renvoyez les données d'impression. Si vous avez des difficultés pour envoyer les données, réactivez votre ordinateur et l'imprimante.	-
3003	[Erreur donnée PC]	La version du pilote d'impression est incompatible avec la version du microprogramme.	Mettez à jour à la version la plus récente le microprogramme du pilote d'imprimante de l'ordinateur ainsi que le microprogramme de l'imprimante.	-

Code d'erreur	Message d'erreur	Description	Remède	Référence
3004	[Erreur donnée PC]	Il s'agit d'une erreur de communication entre votre ordinateur et l'imprimante.	Vérifiez si les données actualisées du micrologiciel que vous tentez d'envoyer sont correctes ou non. Assurez-vous que votre ordinateur est connecté à l'imprimante, et relancez la communication entre votre ordinateur et l'imprimante. Si le problème persiste, réactivez votre ordinateur et l'imprimante. Si le problème persiste, veuillez contacter votre revendeur.	-
3005	[Erreur donnée PC]	Il s'agit d'une erreur de communication entre votre ordinateur et l'imprimante.	Assurez-vous que votre ordinateur est connecté à l'imprimante, et relancez la communication entre votre ordinateur et l'imprimante. Si le problème persiste, réactivez votre ordinateur et l'imprimante. Si le problème persiste, veuillez contacter votre revendeur.	-
3010	[Erreur donnée PC]	Il s'agit d'une erreur de communication entre votre ordinateur et l'imprimante.	Assurez-vous que votre ordinateur est connecté à l'imprimante, et relancez la communication entre votre ordinateur et l'imprimante. Si le problème persiste, réactivez votre ordinateur et l'imprimante. Si le problème persiste, veuillez contacter votre revendeur.	-





Code d'erreur	Message d'erreur	Description	Remède	Référence
3013	[Erreur donnée PC]	Il s'agit d'une erreur de communication entre votre ordinateur et l'imprimante.	Assurez-vous que votre ordinateur est connecté à l'imprimante, et relancez la communication entre votre ordinateur et l'imprimante. Si le problème persiste, réactivez votre ordinateur et l'imprimante. Si le problème persiste, veuillez contacter votre revendeur.	-
3014	[Erreur donnée PC]	Il s'agit d'une erreur de communication entre votre ordinateur et l'imprimante.	Assurez-vous que votre ordinateur est connecté à l'imprimante, et relancez la communication entre votre ordinateur et l'imprimante. Si le problème persiste, réactivez votre ordinateur et l'imprimante. Si le problème persiste, veuillez contacter votre revendeur.	-
3015	[Récep de données plus possible]	Trop de données d'impression ont été envoyées à partir de l'ordinateur au cours de l'opération d'impression.	Le nombre de données d'impression ne doit pas dépasser 99 lors de toute opération d'impression.	-
3100	[PC Err Données (avec Blanc)]	Des données d'impression qui utilisent de l'encre blanche ont été envoyées à l'imprimante mise en mode pause de l'encre blanche.	Sur l'écran de configuration du pilote d'imprimante, vérifiez que la sélection de l'encre est réglée sur [Encre couleur uniquement]. Lorsque le mode pause de l'encre blanche est actif, les données d'impression dans lesquelles l'encre blanche est incluse ne peuvent pas être reçues.	-
3400	[Erreur donnée PC]	Dans les données d'impression, une commande de longueur de commande incorrecte est incluse.	Vérifiez sur le fichier ARXP au moyen de « GTX pro File Viewer ». Recréez les données d'impression. Si le problème persiste, veuillez contacter votre revendeur.	-

Code d'erreur	Message d'erreur	Description	Remède	Référence
3401	[Erreur donnée PC]	Dans les données d'impression, certaines commandes non définies sont incluses.	Vérifiez sur le fichier ARXP au moyen de « GTX pro File Viewer ». Recréez les données d'impression. Si le problème persiste, veuillez contacter votre revendeur.	-
3402	[Erreur donnée PC]	Il s'agit de l'erreur de séquence dans les données d'impression.	Vérifiez sur le fichier ARXP au moyen de « GTX pro File Viewer ». Recréez les données d'impression. Si le problème persiste, veuillez contacter votre revendeur.	-
3407	[Donnée vide]	<ul style="list-style-type: none"> <li>- Les données d'impression pour la page blanche sont reçues de l'ordinateur.</li> <li>- Lors de l'exécution de l'impression, vous avez sélectionné une partie du modèle d'image totalement blanche comme plage d'impression dans votre application logicielle, et vous l'avez envoyée à l'imprimante.</li> <li>- Vous avez créé une image plus grande que le format de papier spécifié, et avez tenté d'en imprimer une partie dans l'imprimante, entre autres.</li> </ul>	Vérifiez sur le fichier ARXP au moyen de « GTX pro File Viewer ». Par exemple, veuillez confirmer la plage d'impression et le format de papier pour votre application logicielle par l'intermédiaire de la fonction d'aperçu d'impression, etc. de Photoshop.	-
3408	[PC Err Données (trop grand)]	La capacité des données d'impression est trop importante.	Prenez note du code d'erreur et du message d'erreur, et veuillez en informer votre revendeur.	-

Code d'erreur	Message d'erreur	Description	Remède	Référence
3410	[Erreur donnée PC]	Il s'agit d'une erreur de communication entre votre ordinateur et l'imprimante.	Vérifiez sur le fichier ARXP au moyen de « GTX pro File Viewer ». Assurez-vous que votre ordinateur est connecté à l'imprimante, et relancez la communication entre votre ordinateur et l'imprimante. Réactivez votre ordinateur et l'imprimante. Si le problème persiste, veuillez contacter votre revendeur.	-
3411	[Erreur donnée PC]	Il s'agit d'une erreur de communication entre votre ordinateur et l'imprimante.	Vérifiez sur le fichier ARXP au moyen de « GTX pro File Viewer ». Assurez-vous que votre ordinateur est connecté à l'imprimante, et relancez la communication entre votre ordinateur et l'imprimante. Réactivez votre ordinateur et l'imprimante. Si le problème persiste, veuillez contacter votre revendeur.	-
3412	[Erreur donnée PC]	Il s'agit d'une erreur de communication entre votre ordinateur et l'imprimante.	Vérifiez sur le fichier ARXP au moyen de « GTX pro File Viewer ». Assurez-vous que votre ordinateur est connecté à l'imprimante, et relancez la communication entre votre ordinateur et l'imprimante. Réactivez votre ordinateur et l'imprimante. Si le problème persiste, veuillez contacter votre revendeur.	-
4100	[Erreur accès lecteur USB]	Aucun fichier ne peut être ouvert.	Vérifiez le contenu de la mémoire flash USB. Réinsérez une mémoire flash USB dans la fente, et exécutez l'opération requise une fois de plus. Si le problème n'est toujours pas résolu, réactivez l'imprimante et essayez de la refaire fonctionner.	"9-1. Instructions de dépannage >>P.245"

Code d'erreur	Message d'erreur	Description	Remède	Référence
4101	[Erreur accès lecteur USB]	Aucun fichier ne peut être créé.	Vérifiez le contenu de la mémoire flash USB. Réinsérez une mémoire flash USB dans la fente, et exécutez l'opération requise une fois de plus. Si le problème n'est toujours pas résolu, réactivez l'imprimante et essayez de la refaire fonctionner.	"9-1. Instructions de dépannage >>P.245"
4103	[Erreur accès lecteur USB]	La recherche de fichier s'est terminée par un échec.	Vérifiez le contenu de la mémoire flash USB. Réinsérez une mémoire flash USB dans la fente, et exécutez l'opération requise une fois de plus. Si le problème n'est toujours pas résolu, réactivez l'imprimante et essayez de la refaire fonctionner.	"9-1. Instructions de dépannage >>P.245"
4104	[Erreur accès lecteur USB]	Le système n'a pas pu lire le fichier.	Vérifiez le contenu de la mémoire flash USB. Réinsérez une mémoire flash USB dans la fente, et exécutez l'opération requise une fois de plus. Si le problème n'est toujours pas résolu, réactivez l'imprimante et essayez de la refaire fonctionner.	"9-1. Instructions de dépannage >>P.245"
4105	[Erreur accès lecteur USB]	Le système n'a pas pu écrire le fichier.	Vérifiez le contenu de la mémoire flash USB. Réinsérez une mémoire flash USB dans la fente, et exécutez l'opération requise une fois de plus. Si le problème n'est toujours pas résolu, réactivez l'imprimante et essayez de la refaire fonctionner.	"9-1. Instructions de dépannage >>P.245"
4106	[Format invalide]	Il y a une anomalie dans les données du fichier.	Vérifiez le contenu de la mémoire flash USB. Réinsérez une mémoire flash USB dans la fente, et exécutez l'opération requise une fois de plus. Si le problème n'est toujours pas résolu, réactivez l'imprimante et essayez de la refaire fonctionner.	"9-1. Instructions de dépannage >>P.245"

Code d'erreur	Message d'erreur	Description	Remède	Référence
4108	[Erreur accès lecteur USB]	Le système n'a pas pu obtenir la taille du fichier.	Vérifiez le contenu de la mémoire flash USB. Réinsérez une mémoire flash USB dans la fente, et exécutez l'opération requise une fois de plus. Si le problème n'est toujours pas résolu, réactivez l'imprimante et essayez de la refaire fonctionner.	"9-1. Instructions de dépannage >>P.245"
4200	[Erreur Machine]	Une indication anormale a été détectée dans les données de langue sur l'écran LCD.	Dans le cas où cette erreur s'affiche après la suspension de la mise à jour du microprogramme, veuillez lancer l'opération de mise à jour à partir du début. Si le problème persiste, veuillez contacter votre revendeur.	-
4201	[Erreur Machine]	Une indication anormale a été détectée dans les données de langue sur l'écran LCD.	Dans le cas où cette erreur s'affiche après la suspension de la mise à jour du microprogramme, veuillez lancer l'opération de mise à jour à partir du début. Si le problème persiste, veuillez contacter votre revendeur.	-
4202	[Erreur Machine]	Une indication anormale a été détectée dans les données de langue sur l'écran LCD.	Dans le cas où cette erreur s'affiche après la suspension de la mise à jour du microprogramme, veuillez lancer l'opération de mise à jour à partir du début. Si le problème persiste, veuillez contacter votre revendeur.	-
4400	[Données test impression]	Une erreur a été détectée dans les données d'impression du menu d'impression de test.	Dans le cas où cette erreur s'affiche après la suspension de la mise à jour du microprogramme, veuillez lancer l'opération de mise à jour à partir du début. Si le problème persiste, veuillez contacter votre revendeur.	-
4401	[Données test impression]	Une erreur a été détectée dans les données d'impression du menu d'impression de test.	Dans le cas où cette erreur s'affiche après la suspension de la mise à jour du microprogramme, veuillez lancer l'opération de mise à jour à partir du début. Si le problème persiste, veuillez contacter votre revendeur.	-

Code d'erreur	Message d'erreur	Description	Remède	Référence
4402	[Données test impression]	Une erreur a été détectée dans les données d'impression du menu d'impression de test.	Dans le cas où cette erreur s'affiche après la suspension de la mise à jour du microprogramme, veuillez lancer l'opération de mise à jour à partir du début. Si le problème persiste, veuillez contacter votre revendeur.	-
4500	[Erreur réseau]	L'interface réseau n'a pas pu être activée.	Appuyez sur  pour effacer l'erreur. Contactez votre gestionnaire de configuration réseau et votre administrateur réseau. Si le problème persiste, veuillez contacter votre revendeur.	-
4501	[Erreur réseau]	Une erreur a été détectée dans le réglage de l'adresse IP statique et la valeur du masque de sous-réseau.	Appuyez sur  pour effacer l'erreur. Utilisez l'outil d'entretien pour configurer à nouveau une adresse IP statique correcte et une valeur du masque de sous-réseau.	-
4502	[Erreur réseau]	Le réglage de l'interface réseau a fini par échouer.	Appuyez sur  pour effacer l'erreur. Contactez votre gestionnaire de configuration réseau et votre administrateur réseau. Si le problème persiste, veuillez contacter votre revendeur.	-
4503	[Erreur réseau]	Une erreur a été détectée dans l'adresse IP statique de la passerelle par défaut.	Appuyez sur  pour effacer l'erreur. Utilisez l'outil d'entretien pour configurer à nouveau une adresse IP statique correcte pour la passerelle par défaut.	-
4504	[Erreur réseau]	Il s'agit de l'erreur de la valeur de configuration de l'adresse IP statique.	Appuyez sur  pour effacer l'erreur. Utilisez l'outil d'entretien pour configurer à nouveau une adresse IP statique correcte et une valeur du masque de sous-réseau.	-

Code d'erreur	Message d'erreur	Description	Remède	Référence
4506	[Désactiver données restauration]	Aucune donnée ne peut être restaurée car sa copie de sauvegarde n'a pas été faite.	Prenez note du code d'erreur et du message d'erreur, et veuillez en informer votre revendeur.	-
4510	[Erreur réseau]	Erreur dans la configuration du réseau pour l'imprimante	Appuyez sur  pour effacer l'erreur. Vérifiez les réglages réseau. Contactez votre gestionnaire de configuration réseau si vous avez une question.	-
5001	[Erreur Machine]	Un arrêt s'est produit au moment de l'initialisation.	Prenez note du code d'erreur et du message d'erreur, et veuillez en informer votre revendeur.	-
5010	[Erreur donnée PC]	Une erreur a été détectée dans les données d'impression actuelles en cours d'exécution.	Appuyez sur  pour effacer l'erreur. Recréez les données d'impression sur l'ordinateur pour les charger dans l'imprimante, puis tentez à nouveau l'opération d'impression.	-
5020	[Erreur Machine]	Le mouvement du chariot n'était pas terminé.	Si le problème persiste même après la réactivation de l'imprimante, veuillez contacter votre revendeur.	-
5021	[Erreur Machine]	Le fonctionnement de la tête est incomplet.	Si le problème persiste même après la réactivation de l'imprimante, veuillez contacter votre revendeur.	-
5022	[Erreur Machine]	Le fonctionnement de la tête est incomplet.	Si le problème persiste même après la réactivation de l'imprimante, veuillez contacter votre revendeur.	-
5080	[Erreur Machine]	Le fonctionnement de l'unité d'entretien n'est pas complet.	Si le problème persiste même après la réactivation de l'imprimante, veuillez contacter votre revendeur.	-
5081	[Erreur Machine]	Le fonctionnement de l'unité d'entretien n'est pas complet.	Si le problème persiste même après la réactivation de l'imprimante, veuillez contacter votre revendeur.	-

Code d'erreur	Message d'erreur	Description	Remède	Référence
5094	[Erreur Machine]	La platine ne peut pas être déplacée vers l'arrière de l'imprimante.	Prenez note du code d'erreur et du message d'erreur, et veuillez en informer votre revendeur.	-
5095	[Erreur Machine]	La platine ne peut pas être déplacée vers l'avant de l'imprimante.	Prenez note du code d'erreur et du message d'erreur, et veuillez en informer votre revendeur.	-
5096	[Erreur Machine]	La platine ne peut pas être roulée.	Prenez note du code d'erreur et du message d'erreur, et veuillez en informer votre revendeur.	-
5200	[Erreur Machine]	Il s'agit d'une erreur de communication entre la carte principale et l'unité d'entretien.	Vérifiez si une source peut produire un bruit important à proximité de l'imprimante. Si le problème persiste même après la réactivation de l'imprimante, veuillez contacter votre revendeur.	-
5201	[Erreur Machine]	Il s'agit d'une erreur de communication entre la carte principale et l'unité d'entretien.	Vérifiez si une source peut produire un bruit important à proximité de l'imprimante. Si le problème persiste même après la réactivation de l'imprimante, veuillez contacter votre revendeur.	-
5230	[Erreur Machine]	Il s'agit d'une erreur de communication entre la carte principale et l'unité d'entretien.	Vérifiez si une source peut produire un bruit important à proximité de l'imprimante. Si le problème persiste même après la réactivation de l'imprimante, veuillez contacter votre revendeur.	-
5231	[Erreur Machine]	Il s'agit d'une erreur de communication entre la carte principale et l'unité d'entretien.	Vérifiez si une source peut produire un bruit important à proximité de l'imprimante. Si le problème persiste même après la réactivation de l'imprimante, veuillez contacter votre revendeur.	-

Code d'erreur	Message d'erreur	Description	Remède	Référence
5232	[Erreur Machine]	Il s'agit d'une erreur de communication entre la carte principale et l'unité d'entretien.	Vérifiez si une source peut produire un bruit important à proximité de l'imprimante. Si le problème persiste même après la réactivation de l'imprimante, veuillez contacter votre revendeur.	-
5233	[Erreur Machine]	Il s'agit d'une erreur de communication entre la carte principale et l'unité d'entretien.	Vérifiez si une source peut produire un bruit important à proximité de l'imprimante. Si le problème persiste même après la réactivation de l'imprimante, veuillez contacter votre revendeur.	-
5240	[Erreur Machine]	Il s'agit d'une erreur de communication entre la carte principale et l'unité d'entretien.	Vérifiez si une source peut produire un bruit important à proximité de l'imprimante. Si le problème persiste même après la réactivation de l'imprimante, veuillez contacter votre revendeur.	-
5241	[Erreur Machine]	Il s'agit d'une erreur de communication entre la carte principale et l'unité d'entretien.	Vérifiez si une source peut produire un bruit important à proximité de l'imprimante. Si le problème persiste même après la réactivation de l'imprimante, veuillez contacter votre revendeur.	-
5250	[Erreur Machine]	Les données du programme du microprogramme de l'unité d'entretien, que vous tentez de mettre à jour, ont été jugées défectueuses.	Comme il est probable que le fichier du microprogramme soit corrompu, procurez-vous un fichier approprié du microprogramme qui ne soit pas endommagé. Si le problème persiste même après la réactivation de l'imprimante et de votre ordinateur, veuillez contacter votre revendeur.	-

Code d'erreur	Message d'erreur	Description	Remède	Référence
5260	[Erreur Machine]	Une version du microprogramme de l'unité d'entretien n'est pas compatible.	Dans le cas où cette erreur s'affiche après la suspension de la mise à jour du microprogramme, veuillez lancer l'opération de mise à jour à partir du début. Si le problème persiste, veuillez contacter votre revendeur.	-
5261	[Erreur Machine]	L'imprimante est connectée à une carte d'entretien pour un modèle différent.	Réactivez l'imprimante et remettez à jour le microprogramme. Vérifiez si le fichier de mise à jour du micrologiciel correspond au modèle de votre imprimante. Si le problème persiste, veuillez contacter votre revendeur.	-
5301	[Erreur Machine]	Il s'agit d'une erreur de communication entre la carte principale et l'unité d'entretien (du côté couleur).	Vérifiez si une source peut produire un bruit important à proximité de l'imprimante. Si le problème persiste même après la réactivation de l'imprimante, veuillez contacter votre revendeur.	-
5302	[Erreur Machine]	Il s'agit d'une erreur de communication entre la carte principale et l'unité d'entretien (du côté couleur).	Vérifiez si une source peut produire un bruit important à proximité de l'imprimante. Si le problème persiste même après la réactivation de l'imprimante, veuillez contacter votre revendeur.	-
5303	[Erreur Machine]	Il s'agit d'une erreur de communication entre la carte principale et l'unité d'entretien (du côté couleur).	Vérifiez si une source peut produire un bruit important à proximité de l'imprimante. Si le problème persiste même après la réactivation de l'imprimante, veuillez contacter votre revendeur.	-
5304	[Erreur Machine]	Il s'agit d'une erreur de communication entre la carte principale et l'unité d'entretien (du côté couleur).	Vérifiez si une source peut produire un bruit important à proximité de l'imprimante. Si le problème persiste même après la réactivation de l'imprimante, veuillez contacter votre revendeur.	-

Code d'erreur	Message d'erreur	Description	Remède	Référence
5305	[Erreur Machine]	Il s'agit d'une erreur de communication entre la carte principale et l'unité d'entretien (du côté couleur).	Vérifiez si une source peut produire un bruit important à proximité de l'imprimante. Si le problème persiste même après la réactivation de l'imprimante, veuillez contacter votre revendeur.	-
5306	[Erreur Machine]	Il s'agit d'une erreur de communication entre la carte principale et l'unité d'entretien (du côté couleur).	Vérifiez si une source peut produire un bruit important à proximité de l'imprimante. Si le problème persiste même après la réactivation de l'imprimante, veuillez contacter votre revendeur.	-
5307	[Erreur Machine]	Il s'agit d'une erreur de communication entre la carte principale et l'unité d'entretien (du côté couleur).	Vérifiez si une source peut produire un bruit important à proximité de l'imprimante. Si le problème persiste même après la réactivation de l'imprimante, veuillez contacter votre revendeur.	-
5311	[Erreur Machine]	Il s'agit d'une erreur de communication entre la carte principale et l'unité d'entretien (du côté couleur).	Vérifiez si une source peut produire un bruit important à proximité de l'imprimante. Si le problème persiste même après la réactivation de l'imprimante, veuillez contacter votre revendeur.	-
5312	[Erreur Machine]	Il s'agit d'une erreur de communication entre la carte principale et l'unité d'entretien (du côté couleur).	Vérifiez si une source peut produire un bruit important à proximité de l'imprimante. Si le problème persiste même après la réactivation de l'imprimante, veuillez contacter votre revendeur.	-
5313	[Erreur Machine]	Il s'agit d'une erreur de communication entre la carte principale et l'unité d'entretien (du côté couleur).	Vérifiez si une source peut produire un bruit important à proximité de l'imprimante. Si le problème persiste même après la réactivation de l'imprimante, veuillez contacter votre revendeur.	-

Code d'erreur	Message d'erreur	Description	Remède	Référence
5314	[Erreur Machine]	Il s'agit d'une erreur de communication entre la carte principale et l'unité d'entretien (du côté couleur).	Vérifiez si une source peut produire un bruit important à proximité de l'imprimante. Si le problème persiste même après la réactivation de l'imprimante, veuillez contacter votre revendeur.	-
5320	[Erreur Machine]	La caméra de l'unité d'entretien (du côté couleur) ne fonctionne pas correctement.	Si le problème persiste même après la réactivation de l'imprimante, veuillez contacter votre revendeur.	-
5321	[Erreur Machine]	La caméra de l'unité d'entretien (du côté couleur) ne fonctionne pas correctement.	Si le problème persiste même après la réactivation de l'imprimante, veuillez contacter votre revendeur.	-
5322	[Erreur Machine]	La caméra de l'unité d'entretien (du côté couleur) ne fonctionne pas correctement.	Si le problème persiste même après la réactivation de l'imprimante, veuillez contacter votre revendeur.	-
5323	[Erreur Machine]	La caméra de l'unité d'entretien (du côté couleur) ne fonctionne pas correctement.	Si le problème persiste même après la réactivation de l'imprimante, veuillez contacter votre revendeur.	-
5330	[Erreur Machine]	La racle de l'unité d'entretien (du côté couleur) ne fonctionne pas correctement.	Vérifiez si la racle est installée correctement et qu'il n'y a aucun obstacle autour de la racle ou du nettoyeur de racle. Si le problème persiste même après la réactivation de l'imprimante, veuillez contacter votre revendeur.	-
5331	[Erreur Machine]	La racle de l'unité d'entretien (du côté couleur) ne fonctionne pas correctement.	Vérifiez si la racle est installée correctement et qu'il n'y a aucun obstacle autour de la racle ou du nettoyeur de racle. Si le problème persiste même après la réactivation de l'imprimante, veuillez contacter votre revendeur.	-

Code d'erreur	Message d'erreur	Description	Remède	Référence
5332	[Erreur Machine]	La racle de l'unité d'entretien (du côté couleur) ne fonctionne pas correctement.	Vérifiez si la racle est installée correctement et qu'il n'y a aucun obstacle autour de la racle ou du nettoyeur de racle. Si le problème persiste même après la réactivation de l'imprimante, veuillez contacter votre revendeur.	-
5333	[Erreur Machine]	La racle de l'unité d'entretien (du côté couleur) ne fonctionne pas correctement.	Vérifiez si la racle est installée correctement et qu'il n'y a aucun obstacle autour de la racle ou du nettoyeur de racle. Si le problème persiste même après la réactivation de l'imprimante, veuillez contacter votre revendeur.	-
5340	[Erreur Machine]	La racle de l'unité d'entretien (du côté couleur) ne fonctionne pas correctement.	Vérifiez si la racle est installée correctement et qu'il n'y a aucun obstacle autour de la racle ou du nettoyeur de racle. Si le problème persiste même après la réactivation de l'imprimante, veuillez contacter votre revendeur.	-
5341	[Erreur Machine]	La racle de l'unité d'entretien (du côté couleur) ne fonctionne pas correctement.	Vérifiez si la racle est installée correctement et qu'il n'y a aucun obstacle autour de la racle ou du nettoyeur de racle. Si le problème persiste même après la réactivation de l'imprimante, veuillez contacter votre revendeur.	-
5342	[Erreur Machine]	La racle de l'unité d'entretien (du côté couleur) ne fonctionne pas correctement.	Vérifiez si la racle est installée correctement et qu'il n'y a aucun obstacle autour de la racle ou du nettoyeur de racle. Si le problème persiste même après la réactivation de l'imprimante, veuillez contacter votre revendeur.	-

Code d'erreur	Message d'erreur	Description	Remède	Référence
5343	[Erreur Machine]	La racle de l'unité d'entretien (du côté couleur) ne fonctionne pas correctement.	Vérifiez si la racle est installée correctement et qu'il n'y a aucun obstacle autour de la racle ou du nettoyeur de racle. Si le problème persiste même après la réactivation de l'imprimante, veuillez contacter votre revendeur.	-
5350	[Erreur Machine]	Il s'agit d'une erreur interne de l'unité d'entretien (du côté couleur) associée à la mise à jour du microprogramme.	Vérifiez si une source peut produire un bruit important à proximité de l'imprimante. Réactivez l'imprimante et remettez à jour le microprogramme. Si le problème persiste, veuillez contacter votre revendeur.	-
5351	[Erreur Machine]	Il s'agit d'une erreur interne de l'unité d'entretien (du côté couleur) associée à la mise à jour du microprogramme.	Vérifiez si une source peut produire un bruit important à proximité de l'imprimante. Réactivez l'imprimante et remettez à jour le microprogramme. Si le problème persiste, veuillez contacter votre revendeur.	-
5352	[Erreur Machine]	Il s'agit d'une erreur interne de l'unité d'entretien (du côté couleur) associée à la mise à jour du microprogramme.	Vérifiez si une source peut produire un bruit important à proximité de l'imprimante. Réactivez l'imprimante et remettez à jour le microprogramme. Si le problème persiste, veuillez contacter votre revendeur.	-
5353	[Erreur Machine]	Il s'agit d'une erreur interne de l'unité d'entretien (du côté couleur) associée à la mise à jour du microprogramme.	Vérifiez si une source peut produire un bruit important à proximité de l'imprimante. Réactivez l'imprimante et remettez à jour le microprogramme. Si le problème persiste, veuillez contacter votre revendeur.	-

Code d'erreur	Message d'erreur	Description	Remède	Référence
5354	[Erreur Machine]	Il s'agit d'une erreur de communication entre la carte principale et l'unité d'entretien (du côté couleur), associée à la mise à jour du microprogramme.	Vérifiez si une source peut produire un bruit important à proximité de l'imprimante. Réactivez l'imprimante et remettez à jour le microprogramme. Si le problème persiste, veuillez contacter votre revendeur.	-
5355	[Erreur Machine]	Il s'agit d'une erreur de communication entre la carte principale et l'unité d'entretien (du côté couleur), associée à la mise à jour du microprogramme.	Vérifiez si une source peut produire un bruit important à proximité de l'imprimante. Réactivez l'imprimante et remettez à jour le microprogramme. Si le problème persiste, veuillez contacter votre revendeur.	-
5356	[Erreur Machine]	Il s'agit d'une erreur de communication entre la carte principale et l'unité d'entretien (du côté couleur), associée à la mise à jour du microprogramme.	Vérifiez si une source peut produire un bruit important à proximité de l'imprimante. Réactivez l'imprimante et remettez à jour le microprogramme. Si le problème persiste, veuillez contacter votre revendeur.	-
5357	[Erreur Machine]	Il s'agit d'une erreur de communication entre la carte principale et l'unité d'entretien (du côté couleur), associée à la mise à jour du microprogramme.	Vérifiez si une source peut produire un bruit important à proximité de l'imprimante. Réactivez l'imprimante et remettez à jour le microprogramme. Si le problème persiste, veuillez contacter votre revendeur.	-
5358	[Erreur Machine]	Il s'agit d'une erreur interne de l'unité d'entretien (du côté couleur) associée à la mise à jour du microprogramme.	Réactivez l'imprimante et remettez à jour le microprogramme. Si le problème persiste, veuillez contacter votre revendeur.	-
5359	[Erreur Machine]	Il s'agit d'une erreur interne de l'unité d'entretien (du côté couleur) associée à la mise à jour du microprogramme.	Réactivez l'imprimante et remettez à jour le microprogramme. Si le problème persiste, veuillez contacter votre revendeur.	-

Code d'erreur	Message d'erreur	Description	Remède	Référence
5361	[Erreur Machine]	Lorsque le solénoïde fonctionne, il y a un décalage entre la carte principale et l'unité d'entretien (du côté couleur).	Réactivez l'imprimante et remettez à jour le microprogramme. Si le problème persiste, veuillez contacter votre revendeur.	-
5391	[Erreur Machine]	Il s'agit d'une erreur interne de l'unité de maintenance (du côté couleur).	Réactivez l'imprimante et remettez à jour le microprogramme. Si le problème persiste, veuillez contacter votre revendeur.	-
5401	[Erreur Machine]	Il s'agit d'une erreur de communication entre la carte principale et l'unité d'entretien (du côté blanc).	Vérifiez si une source peut produire un bruit important à proximité de l'imprimante. Si le problème persiste même après la réactivation de l'imprimante, veuillez contacter votre revendeur.	-
5402	[Erreur Machine]	Il s'agit d'une erreur de communication entre la carte principale et l'unité d'entretien (du côté blanc).	Vérifiez si une source peut produire un bruit important à proximité de l'imprimante. Si le problème persiste même après la réactivation de l'imprimante, veuillez contacter votre revendeur.	-
5403	[Erreur Machine]	Il s'agit d'une erreur de communication entre la carte principale et l'unité d'entretien (du côté blanc).	Vérifiez si une source peut produire un bruit important à proximité de l'imprimante. Si le problème persiste même après la réactivation de l'imprimante, veuillez contacter votre revendeur.	-
5404	[Erreur Machine]	Il s'agit d'une erreur de communication entre la carte principale et l'unité d'entretien (du côté blanc).	Vérifiez si une source peut produire un bruit important à proximité de l'imprimante. Si le problème persiste même après la réactivation de l'imprimante, veuillez contacter votre revendeur.	-

Code d'erreur	Message d'erreur	Description	Remède	Référence
5405	[Erreur Machine]	Il s'agit d'une erreur de communication entre la carte principale et l'unité d'entretien (du côté blanc).	Vérifiez si une source peut produire un bruit important à proximité de l'imprimante. Si le problème persiste même après la réactivation de l'imprimante, veuillez contacter votre revendeur.	-
5406	[Erreur Machine]	Il s'agit d'une erreur de communication entre la carte principale et l'unité d'entretien (du côté blanc).	Vérifiez si une source peut produire un bruit important à proximité de l'imprimante. Si le problème persiste même après la réactivation de l'imprimante, veuillez contacter votre revendeur.	-
5407	[Erreur Machine]	Il s'agit d'une erreur de communication entre la carte principale et l'unité d'entretien (du côté blanc).	Vérifiez si une source peut produire un bruit important à proximité de l'imprimante. Si le problème persiste même après la réactivation de l'imprimante, veuillez contacter votre revendeur.	-
5411	[Erreur Machine]	Il s'agit d'une erreur de communication entre la carte principale et l'unité d'entretien (du côté blanc).	Vérifiez si une source peut produire un bruit important à proximité de l'imprimante. Si le problème persiste même après la réactivation de l'imprimante, veuillez contacter votre revendeur.	-
5412	[Erreur Machine]	Il s'agit d'une erreur de communication entre la carte principale et l'unité d'entretien (du côté blanc).	Vérifiez si une source peut produire un bruit important à proximité de l'imprimante. Si le problème persiste même après la réactivation de l'imprimante, veuillez contacter votre revendeur.	-
5413	[Erreur Machine]	Il s'agit d'une erreur de communication entre la carte principale et l'unité d'entretien (du côté blanc).	Vérifiez si une source peut produire un bruit important à proximité de l'imprimante. Si le problème persiste même après la réactivation de l'imprimante, veuillez contacter votre revendeur.	-

Code d'erreur	Message d'erreur	Description	Remède	Référence
5414	[Erreur Machine]	Il s'agit d'une erreur de communication entre la carte principale et l'unité d'entretien (du côté blanc).	Vérifiez si une source peut produire un bruit important à proximité de l'imprimante. Si le problème persiste même après la réactivation de l'imprimante, veuillez contacter votre revendeur.	-
5420	[Erreur Machine]	La caméra de l'unité d'entretien (du côté blanc) ne fonctionne pas correctement.	Si le problème persiste même après la réactivation de l'imprimante, veuillez contacter votre revendeur.	-
5421	[Erreur Machine]	La caméra de l'unité d'entretien (du côté blanc) ne fonctionne pas correctement.	Si le problème persiste même après la réactivation de l'imprimante, veuillez contacter votre revendeur.	-
5422	[Erreur Machine]	La caméra de l'unité d'entretien (du côté blanc) ne fonctionne pas correctement.	Si le problème persiste même après la réactivation de l'imprimante, veuillez contacter votre revendeur.	-
5423	[Erreur Machine]	La caméra de l'unité d'entretien (du côté blanc) ne fonctionne pas correctement.	Si le problème persiste même après la réactivation de l'imprimante, veuillez contacter votre revendeur.	-
5430	[Erreur Machine]	Le nettoyeur de racle de l'unité d'entretien (du côté blanc) ne fonctionne pas correctement.	Vérifiez que le nettoyeur de racle est correctement installé et qu'il n'y a pas d'obstacle autour de la racle ou du nettoyeur de racle. Si le problème persiste même après la réactivation de l'imprimante, veuillez contacter votre revendeur.	-
5431	[Erreur Machine]	Le nettoyeur de racle de l'unité d'entretien (du côté blanc) ne fonctionne pas correctement.	Vérifiez que le nettoyeur de racle est correctement installé et qu'il n'y a pas d'obstacle autour de la racle ou du nettoyeur de racle. Si le problème persiste même après la réactivation de l'imprimante, veuillez contacter votre revendeur.	-

Code d'erreur	Message d'erreur	Description	Remède	Référence
5432	[Erreur Machine]	Le nettoyeur de racle de l'unité d'entretien (du côté blanc) ne fonctionne pas correctement.	Vérifiez que le nettoyeur de racle est correctement installé et qu'il n'y a pas d'obstacle autour de la racle ou du nettoyeur de racle. Si le problème persiste même après la réactivation de l'imprimante, veuillez contacter votre revendeur.	-
5433	[Erreur Machine]	Le nettoyeur de racle de l'unité d'entretien (du côté blanc) ne fonctionne pas correctement.	Vérifiez que le nettoyeur de racle est correctement installé et qu'il n'y a pas d'obstacle autour de la racle ou du nettoyeur de racle. Si le problème persiste même après la réactivation de l'imprimante, veuillez contacter votre revendeur.	-
5440	[Erreur Machine]	La racle de l'unité d'entretien (du côté blanc) ne fonctionne pas correctement.	Vérifiez si la racle est installée correctement et qu'il n'y a aucun obstacle autour de la racle ou du nettoyeur de racle. Si le problème persiste même après la réactivation de l'imprimante, veuillez contacter votre revendeur.	-
5441	[Erreur Machine]	La racle de l'unité d'entretien (du côté blanc) ne fonctionne pas correctement.	Vérifiez si la racle est installée correctement et qu'il n'y a aucun obstacle autour de la racle ou du nettoyeur de racle. Si le problème persiste même après la réactivation de l'imprimante, veuillez contacter votre revendeur.	-
5442	[Erreur Machine]	La racle de l'unité d'entretien (du côté blanc) ne fonctionne pas correctement.	Vérifiez si la racle est installée correctement et qu'il n'y a aucun obstacle autour de la racle ou du nettoyeur de racle. Si le problème persiste même après la réactivation de l'imprimante, veuillez contacter votre revendeur.	-

Code d'erreur	Message d'erreur	Description	Remède	Référence
5443	[Erreur Machine]	La racle de l'unité d'entretien (du côté blanc) ne fonctionne pas correctement.	Vérifiez si la racle est installée correctement et qu'il n'y a aucun obstacle autour de la racle ou du nettoyeur de racle. Si le problème persiste même après la réactivation de l'imprimante, veuillez contacter votre revendeur.	-
5450	[Erreur Machine]	Il s'agit d'une erreur interne de l'unité d'entretien (du côté blanc), associée à la mise à jour du microprogramme.	Vérifiez si une source peut produire un bruit important à proximité de l'imprimante. Réactivez l'imprimante et remettez à jour le microprogramme. Si le problème persiste, veuillez contacter votre revendeur.	-
5451	[Erreur Machine]	Il s'agit d'une erreur interne de l'unité d'entretien (du côté blanc), associée à la mise à jour du microprogramme.	Vérifiez si une source peut produire un bruit important à proximité de l'imprimante. Réactivez l'imprimante et remettez à jour le microprogramme. Si le problème persiste, veuillez contacter votre revendeur.	-
5452	[Erreur Machine]	Il s'agit d'une erreur interne de l'unité d'entretien (du côté blanc), associée à la mise à jour du microprogramme.	Vérifiez si une source peut produire un bruit important à proximité de l'imprimante. Réactivez l'imprimante et remettez à jour le microprogramme. Si le problème persiste, veuillez contacter votre revendeur.	-
5453	[Erreur Machine]	Il s'agit d'une erreur interne de l'unité d'entretien (du côté blanc), associée à la mise à jour du microprogramme.	Vérifiez si une source peut produire un bruit important à proximité de l'imprimante. Réactivez l'imprimante et remettez à jour le microprogramme. Si le problème persiste, veuillez contacter votre revendeur.	-

Code d'erreur	Message d'erreur	Description	Remède	Référence
5454	[Erreur Machine]	Il s'agit d'une erreur de communication entre la carte principale et l'unité d'entretien (du côté blanc), associée à la mise à jour du microprogramme.	Vérifiez si une source peut produire un bruit important à proximité de l'imprimante. Réactivez l'imprimante et remettez à jour le microprogramme. Si le problème persiste, veuillez contacter votre revendeur.	-
5455	[Erreur Machine]	Il s'agit d'une erreur de communication entre la carte principale et l'unité d'entretien (du côté blanc), associée à la mise à jour du microprogramme.	Vérifiez si une source peut produire un bruit important à proximité de l'imprimante. Réactivez l'imprimante et remettez à jour le microprogramme. Si le problème persiste, veuillez contacter votre revendeur.	-
5456	[Erreur Machine]	Il s'agit d'une erreur de communication entre la carte principale et l'unité d'entretien (du côté blanc), associée à la mise à jour du microprogramme.	Vérifiez si une source peut produire un bruit important à proximité de l'imprimante. Réactivez l'imprimante et remettez à jour le microprogramme. Si le problème persiste, veuillez contacter votre revendeur.	-
5457	[Erreur Machine]	Il s'agit d'une erreur de communication entre la carte principale et l'unité d'entretien (du côté blanc), associée à la mise à jour du microprogramme.	Vérifiez si une source peut produire un bruit important à proximité de l'imprimante. Réactivez l'imprimante et remettez à jour le microprogramme. Si le problème persiste, veuillez contacter votre revendeur.	-
5458	[Erreur Machine]	Il s'agit d'une erreur interne de l'unité d'entretien (du côté blanc), associée à la mise à jour du microprogramme.	Réactivez l'imprimante et remettez à jour le microprogramme. Si le problème persiste, veuillez contacter votre revendeur.	-
5459	[Erreur Machine]	Il s'agit d'une erreur interne de l'unité d'entretien (du côté blanc), associée à la mise à jour du microprogramme.	Réactivez l'imprimante et remettez à jour le microprogramme. Si le problème persiste, veuillez contacter votre revendeur.	-

Code d'erreur	Message d'erreur	Description	Remède	Référence
5461	[Erreur Machine]	Lorsque le solénoïde fonctionne, il y a décalage entre l'état de la carte principale et celui de l'unité d'entretien (du côté blanc).	Réactivez l'imprimante et remettez à jour le microprogramme. Si le problème persiste, veuillez contacter votre revendeur.	-
5491	[Erreur Machine]	Il s'agit d'une erreur interne de l'unité d'entretien (du côté blanc).	Vérifiez si une source peut produire un bruit important à proximité de l'imprimante. Si le problème persiste même après la réactivation de l'imprimante, veuillez contacter votre revendeur.	-
5600	[Erreur Machine]	Erreur de lecture du stick IC	Vérifiez que le stick IC est correctement inséré. Si le problème persiste même après la réactivation de l'imprimante, veuillez contacter votre revendeur.	-
5601	[Erreur Machine]	Erreur d'écriture du stick IC	Vérifiez que le stick IC est correctement inséré. Si le problème persiste même après la réactivation de l'imprimante, veuillez contacter votre revendeur.	-
5602	[Erreur Machine]	Délai d'expiration de lecture du stick IC	Vérifiez que le stick IC est correctement inséré. Si le problème persiste même après la réactivation de l'imprimante, veuillez contacter votre revendeur.	-
5603	[Erreur Machine]	Délai d'écriture du stick IC	Vérifiez que le stick IC est correctement inséré. Si le problème persiste même après la réactivation de l'imprimante, veuillez contacter votre revendeur.	-

Code d'erreur	Message d'erreur	Description	Remède	Référence
5801	[Erreur Machine]	Il s'agit d'une erreur de communication entre la carte principale et la carte du panneau ou la carte de la tête.	Vérifiez si une source peut produire un bruit important à proximité de l'imprimante. Si une mémoire flash USB est insérée dans l'imprimante, retirez d'abord la mémoire, puis réactivez l'imprimante. Si le problème persiste même après la réactivation de l'imprimante, veuillez contacter votre revendeur.	-
5802	[Erreur Machine]	Il s'agit d'une erreur de communication entre la carte principale et la carte du panneau ou la carte de la tête.	Vérifiez si une source peut produire un bruit important à proximité de l'imprimante. Si une mémoire flash USB est insérée dans l'imprimante, retirez d'abord la mémoire, puis réactivez l'imprimante. Si le problème persiste même après la réactivation de l'imprimante, veuillez contacter votre revendeur.	-
5803	[Erreur Machine]	Il s'agit d'une erreur de communication entre la carte principale et la carte du panneau ou la carte de la tête.	Vérifiez si une source peut produire un bruit important à proximité de l'imprimante. Si une mémoire flash USB est insérée dans l'imprimante, retirez d'abord la mémoire, puis réactivez l'imprimante. Si le problème persiste même après la réactivation de l'imprimante, veuillez contacter votre revendeur.	-
5804	[Erreur Machine]	Il s'agit d'une erreur de communication entre la carte principale et la carte du panneau ou la carte de la tête.	Vérifiez si une source peut produire un bruit important à proximité de l'imprimante. Si une mémoire flash USB est insérée dans l'imprimante, retirez d'abord la mémoire, puis réactivez l'imprimante. Si le problème persiste même après la réactivation de l'imprimante, veuillez contacter votre revendeur.	-

Code d'erreur	Message d'erreur	Description	Remède	Référence
6004	[Obstacle sur le plateau]	Cela indique une erreur dans le détecteur d'obstacle.	Vérifiez si quelque chose recouvre le détecteur d'obstacle. Si le problème persiste même après la réactivation de l'imprimante, veuillez contacter votre revendeur.	-
6010	[Erreur donnée PC]	Le système n'est pas parvenu à écrire l'EEPROM de la carte principale.	Prenez note du code d'erreur et du message d'erreur, et veuillez en informer votre revendeur.	-
6011	[Erreur Machine]	Le système n'est pas parvenu à effacer la mémoire ROM FLASH de la carte principale.	Prenez note du code d'erreur et du message d'erreur, et veuillez en informer votre revendeur.	-
6012	[Erreur Machine]	Le système n'est pas parvenu à écrire la mémoire ROM FLASH de la carte principale.	Prenez note du code d'erreur et du message d'erreur, et veuillez en informer votre revendeur.	-
6021	[Pas de batterie]	La batterie de l'horloge en temps réel est complètement épuisée.	Prenez note du code d'erreur et du message d'erreur, et veuillez en informer votre revendeur.	-
6031	[Erreur Machine]	Le bouton de la platine est hors service.	Vérifiez si quelque chose est placé ou non sur le panneau de commande. Pour obtenir de l'aide, veuillez contacter votre revendeur.	-
6032	[Erreur Machine]	Le bouton d'impression est hors service.	Vérifiez si quelque chose est placé ou non sur le panneau de commande. Pour obtenir de l'aide, veuillez contacter votre revendeur.	-
6033	[Erreur Machine]	Le bouton d'arrêt est hors service.	Vérifiez si quelque chose est placé ou non sur le panneau de commande. Pour obtenir de l'aide, veuillez contacter votre revendeur.	-

Code d'erreur	Message d'erreur	Description	Remède	Référence
6034	[Erreur Machine]	Le bouton retour est hors service.	Vérifiez si quelque chose est placé ou non sur le panneau de commande. Pour obtenir de l'aide, veuillez contacter votre revendeur.	-
6035	[Erreur Machine]	Le bouton droit est hors service.	Vérifiez si quelque chose est placé ou non sur le panneau de commande. Pour obtenir de l'aide, veuillez contacter votre revendeur.	-
6036	[Erreur Machine]	Le bouton inférieur est hors service.	Vérifiez si quelque chose est placé ou non sur le panneau de commande. Pour obtenir de l'aide, veuillez contacter votre revendeur.	-
6037	[Erreur Machine]	Le bouton supérieur est hors service.	Vérifiez si quelque chose est placé ou non sur le panneau de commande. Pour obtenir de l'aide, veuillez contacter votre revendeur.	-
6038	[Erreur Machine]	Le bouton de nettoyage de la tête est hors service.	Vérifiez si quelque chose est placé ou non sur le panneau de commande. Pour obtenir de l'aide, veuillez contacter votre revendeur.	-
6039	[Erreur Machine]	Le bouton MENU/OK est hors service.	Vérifiez si quelque chose est placé ou non sur le panneau de commande. Pour obtenir de l'aide, veuillez contacter votre revendeur.	-
6045	[Erreur Machine]	L'imprimante est connectée à une carte d'entretien pour un modèle différent.	Réactivez l'imprimante et remettez à jour le microprogramme. Vérifiez si le fichier de mise à jour du micrologiciel correspond au modèle de votre imprimante. Si le problème persiste, veuillez contacter votre revendeur.	-

Code d'erreur	Message d'erreur	Description	Remède	Référence
6046	[Erreur Machine]	La version du micrologiciel de l'écran LCD n'est pas compatible avec la version principale du micrologiciel.	Réactivez l'imprimante et remettez à jour le microprogramme. Vérifiez si le fichier de mise à jour du micrologiciel correspond au modèle de votre imprimante. Si le problème persiste, veuillez contacter votre revendeur.	-
6060	[Erreur Machine]	Une erreur matérielle liée à Ethernet a été détectée au démarrage	Si le problème persiste même après la réactivation de l'imprimante, veuillez contacter votre revendeur.	-
6090	[Erreur Machine]	La carte principale n'a pas été suffisamment initialisée	Si le problème persiste même après la réactivation de l'imprimante, veuillez contacter votre revendeur.	-
6101	[Erreur Machine]	Cela indique un dysfonctionnement du chariot.	Si le problème persiste même après la réactivation de l'imprimante, veuillez contacter votre revendeur.	-
6102	[Erreur Machine]	Le chariot s'arrête dans une position incorrecte.	Vérifiez si quelque chose se coince dans le chariot ou si un corps étranger se trouve à l'intérieur de l'imprimante. Si le problème persiste, veuillez contacter votre revendeur.	"7-1-7. Nettoyage de la zone interne de l'imprimante >>P.197"
6103	[Erreur Machine]	Aucun couvercle ne peut être verrouillé.	Vérifiez si quelque chose se coince dans le chariot ou si un corps étranger se trouve à l'intérieur de l'imprimante. Si le problème persiste, veuillez contacter votre revendeur.	"7-1-7. Nettoyage de la zone interne de l'imprimante >>P.197"
6104	[Erreur Machine]	Le chariot ne se déplace pas.	Vérifiez si quelque chose se coince dans le chariot ou si un corps étranger se trouve à l'intérieur de l'imprimante. Si le problème persiste, veuillez contacter votre revendeur.	"7-1-7. Nettoyage de la zone interne de l'imprimante >>P.197"

Code d'erreur	Message d'erreur	Description	Remède	Référence
6105	[Erreur Machine]	L'initialisation du retour à la position initiale du chariot a échoué.	Vérifiez si quelque chose se coince dans le chariot ou si un corps étranger se trouve à l'intérieur de l'imprimante. Si le problème persiste, veuillez contacter votre revendeur.	"7-1-7. Nettoyage de la zone interne de l'imprimante >>P.197"
6106	[Erreur Machine]	Le chariot a heurté le cadre.	Vérifiez si quelque chose se coince dans le chariot ou si un corps étranger se trouve à l'intérieur de l'imprimante. Si le problème persiste, veuillez contacter votre revendeur.	"7-1-7. Nettoyage de la zone interne de l'imprimante >>P.197"
6107	[Erreur Machine]	La rotation inversée du chariot a été détectée.	Vérifiez si quelque chose se coince dans le chariot ou si un corps étranger se trouve à l'intérieur de l'imprimante. Si le problème persiste, veuillez contacter votre revendeur.	"7-1-7. Nettoyage de la zone interne de l'imprimante >>P.197"
6108	[Erreur Machine]	Une diminution anormale de la vitesse du chariot a été détectée.	Vérifiez si quelque chose se coince dans le chariot ou si un corps étranger se trouve à l'intérieur de l'imprimante. Si le problème persiste, veuillez contacter votre revendeur.	"7-1-7. Nettoyage de la zone interne de l'imprimante >>P.197"
6109	[Erreur Machine]	Le chariot s'est anormalement arrêté dans la plage d'impression.	Vérifiez si quelque chose se coince dans le chariot ou si un corps étranger se trouve à l'intérieur de l'imprimante. Si le problème persiste, veuillez contacter votre revendeur.	"7-1-7. Nettoyage de la zone interne de l'imprimante >>P.197"
6110	[Erreur Machine]	Le chariot ne peut pas sortir de sa position de verrouillage.	Vérifiez si quelque chose se coince dans le chariot ou si un corps étranger se trouve à l'intérieur de l'imprimante. Si le problème persiste, veuillez contacter votre revendeur.	"7-1-7. Nettoyage de la zone interne de l'imprimante >>P.197"
6111	[Erreur Machine]	Le chariot ne peut pas effectuer le recouvrement.	Vérifiez si quelque chose se coince dans le chariot ou si un corps étranger se trouve à l'intérieur de l'imprimante. Si le problème persiste, veuillez contacter votre revendeur.	"7-1-7. Nettoyage de la zone interne de l'imprimante >>P.197"

Code d'erreur	Message d'erreur	Description	Remède	Référence
6119	[Erreur Machine]	Le mouvement du chariot ne parvient pas à un arrêt complet.	Si le problème persiste même après la réactivation de l'imprimante, veuillez contacter votre revendeur.	-
6130	[Erreur Machine Régler Chariot]	Cela indique une baisse anormale de la vitesse du chariot.	Nettoyez le chariot. Puis réglez la vitesse du chariot.	"7-1-7. Nettoyage de la zone interne de l'imprimante >>P.197" "7-4-1. Lorsqu'elle n'est pas utilisée pendant une longue période : pendant 2 semaines >>P.224"
6131	[Erreur Machine Régler Chariot]	Cela indique une augmentation excessive de la vitesse du chariot.	Nettoyez le chariot. Puis réglez la vitesse du chariot.	"7-1-7. Nettoyage de la zone interne de l'imprimante >>P.197" "7-3-1. Réglage de la vitesse du CR (chariot) >>P.214"
6132	[Erreur Machine Régler Chariot]	Le chariot s'arrête dans une position incorrecte.	Nettoyez le chariot. Puis réglez la vitesse du chariot.	"7-1-7. Nettoyage de la zone interne de l'imprimante >>P.197" "7-3-1. Réglage de la vitesse du CR (chariot) >>P.214"
6133	[Erreur Machine]	Cela indique une erreur de réglage de la vitesse du chariot (déplacement vers l'arrière).	Vérifiez si quelque chose se coince dans le chariot ou si un corps étranger se trouve à l'intérieur de l'imprimante. Si le problème persiste, veuillez contacter votre revendeur.	"7-1-7. Nettoyage de la zone interne de l'imprimante >>P.197"
6134	[Erreur Machine]	Cela indique une erreur de réglage de la vitesse du chariot (déplacement vers l'avant).	Vérifiez si quelque chose se coince dans le chariot ou si un corps étranger se trouve à l'intérieur de l'imprimante. Si le problème persiste, veuillez contacter votre revendeur.	"7-1-7. Nettoyage de la zone interne de l'imprimante >>P.197"
6220	[Erreur Machine]	Le niveau de la température des têtes de couleur est anormal.	Vérifiez si le câble des têtes est déconnecté ou non. Si le problème persiste même après la réactivation de l'imprimante, veuillez contacter votre revendeur.	-

Code d'erreur	Message d'erreur	Description	Remède	Référence
6221	[Erreur Machine]	Le niveau de la température des têtes blanches est anormal.	Vérifiez si le câble des têtes est déconnecté ou non. Si le problème persiste même après la réactivation de l'imprimante, veuillez contacter votre revendeur.	-
6230	[Erreur Machine]	Cela réfère à une tension anormale dans les têtes de couleur.	Vérifiez si le câble des têtes est déconnecté ou non. Si le problème persiste, veuillez contacter votre revendeur.	-
6231	[Erreur Machine]	Cela réfère à une tension anormale dans les têtes blanches.	Vérifiez si le câble des têtes est déconnecté ou non. Si le problème persiste, veuillez contacter votre revendeur.	-
6240	[Erreur Machine]	Cela réfère à un échec du FFC dans les têtes de couleur.	Vérifiez si le câble des têtes est déconnecté ou non. Si le problème persiste même après la réactivation de l'imprimante, veuillez contacter votre revendeur.	-
6241	[Erreur Machine]	Cela réfère à un échec du FFC dans les têtes blanches.	Vérifiez si le câble des têtes est déconnecté ou non. Si le problème persiste même après la réactivation de l'imprimante, veuillez contacter votre revendeur.	-
7000	[Erreur Machine]	Il s'agit d'une erreur d'appel du système.	Prenez note du code d'erreur et du message d'erreur, et veuillez en informer votre revendeur.	-
7012	[Erreur Machine]	Une erreur interne du microprogramme s'est produite.	Si le problème persiste même après le redémarrage de l'imprimante, veuillez contacter votre revendeur après avoir noté le code d'erreur et le message affiché.	-
7013	[Erreur Machine]	Il s'agit d'une erreur du programme général.	Prenez note du code d'erreur et du message d'erreur, et veuillez en informer votre revendeur.	-

Code d'erreur	Message d'erreur	Description	Remède	Référence
7015	[Erreur Machine]	Du fait que l'opération d'impression en cours demeure inachevée, les données d'impression ne peuvent pas être imprimées.	Envoyez toute donnée d'impression vers l'imprimante pendant qu'elle n'effectue pas d'opération d'impression.	-
7020	[Erreur Machine]	Erreur interne liée à la circulation de l'encre blanche	Si le problème persiste même après le redémarrage de l'imprimante, veuillez contacter votre revendeur après avoir noté le code d'erreur et le message affiché.	-
7021	[Erreur Machine]	Erreur interne liée à l'agitation de l'encre blanche	Si le problème persiste même après le redémarrage de l'imprimante, veuillez contacter votre revendeur après avoir noté le code d'erreur et le message affiché.	-
8000	[Erreur Machine]	Erreur de communication entre la carte principale et la carte de la bouteille	Vérifiez si une source peut produire un bruit important à proximité de l'imprimante. Si le problème persiste même après la réactivation de l'imprimante, veuillez contacter votre revendeur.	-
8001	[Erreur Machine]	Erreur de communication entre la carte principale et la carte de la bouteille	Vérifiez si une source peut produire un bruit important à proximité de l'imprimante. Si le problème persiste même après la réactivation de l'imprimante, veuillez contacter votre revendeur.	-
8002	[Erreur Machine]	Erreur de communication entre la carte principale et la carte de la bouteille	Vérifiez si une source peut produire un bruit important à proximité de l'imprimante. Si le problème persiste même après la réactivation de l'imprimante, veuillez contacter votre revendeur.	-

Code d'erreur	Message d'erreur	Description	Remède	Référence
8003	[Erreur Machine]	Erreur de communication entre la carte principale et la carte de la bouteille	Vérifiez si une source peut produire un bruit important à proximité de l'imprimante. Si le problème persiste même après la réactivation de l'imprimante, veuillez contacter votre revendeur.	-
8004	[Erreur Machine]	Le micrologiciel sur la carte de la bouteille est défectueux	Vérifiez si une source peut produire un bruit important à proximité de l'imprimante. Si le problème persiste même après la réactivation de l'imprimante, veuillez contacter votre revendeur.	-
8010	[Erreur Machine]	Erreur de communication entre la carte principale et la carte de la bouteille	Vérifiez si une source peut produire un bruit important à proximité de l'imprimante. Si le problème persiste même après la réactivation de l'imprimante, veuillez contacter votre revendeur.	-
8011	[Erreur Machine]	Erreur de communication entre la carte principale et la carte de la bouteille	Vérifiez si une source peut produire un bruit important à proximité de l'imprimante. Si le problème persiste même après la réactivation de l'imprimante, veuillez contacter votre revendeur.	-
8012	[Erreur Machine]	Erreur de communication entre la carte principale et la carte de la bouteille	Vérifiez si une source peut produire un bruit important à proximité de l'imprimante. Si le problème persiste même après la réactivation de l'imprimante, veuillez contacter votre revendeur.	-
8013	[Erreur Machine]	Erreur de communication entre la carte principale et la carte de la bouteille	Vérifiez si une source peut produire un bruit important à proximité de l'imprimante. Si le problème persiste même après la réactivation de l'imprimante, veuillez contacter votre revendeur.	-

Code d'erreur	Message d'erreur	Description	Remède	Référence
8020	[Erreur Machine]	Erreur de communication entre la carte principale et la carte de la bouteille	Vérifiez si une source peut produire un bruit important à proximité de l'imprimante. Si le problème persiste même après la réactivation de l'imprimante, veuillez contacter votre revendeur.	-
8021	[Erreur Machine]	Erreur de communication entre la carte principale et la carte de la bouteille	Vérifiez si une source peut produire un bruit important à proximité de l'imprimante. Si le problème persiste même après la réactivation de l'imprimante, veuillez contacter votre revendeur.	-
8030	[Erreur Machine]	Impossible de remplir d'encre le réservoir secondaire (K)	Vérifiez si une source peut produire un bruit important à proximité de l'imprimante. Si le problème persiste même après la réactivation de l'imprimante, veuillez contacter votre revendeur.	-
8031	[Erreur Machine]	Impossible de remplir d'encre le réservoir secondaire (Y)	Vérifiez si une source peut produire un bruit important à proximité de l'imprimante. Si le problème persiste même après la réactivation de l'imprimante, veuillez contacter votre revendeur.	-
8032	[Erreur Machine]	Impossible de remplir d'encre le réservoir secondaire (C)	Vérifiez si une source peut produire un bruit important à proximité de l'imprimante. Si le problème persiste même après la réactivation de l'imprimante, veuillez contacter votre revendeur.	-
8033	[Erreur Machine]	Impossible de remplir d'encre le réservoir secondaire (M)	Vérifiez si une source peut produire un bruit important à proximité de l'imprimante. Si le problème persiste même après la réactivation de l'imprimante, veuillez contacter votre revendeur.	-

Code d'erreur	Message d'erreur	Description	Remède	Référence
8034	[Erreur Machine]	Impossible de remplir d'encre le réservoir secondaire (W)	Vérifiez si une source peut produire un bruit important à proximité de l'imprimante. Si le problème persiste même après la réactivation de l'imprimante, veuillez contacter votre revendeur.	-
8035	[Erreur Machine]	Erreur de communication entre la carte principale et la carte de la bouteille lors de la circulation à travers le réservoir secondaire	Vérifiez si une source peut produire un bruit important à proximité de l'imprimante. Si le problème persiste même après la réactivation de l'imprimante, veuillez contacter votre revendeur.	-
8036	[Erreur Machine]	Erreur de communication entre la carte principale et la carte de la bouteille pendant la circulation à l'intérieur du réservoir	Vérifiez si une source peut produire un bruit important à proximité de l'imprimante. Si le problème persiste même après la réactivation de l'imprimante, veuillez contacter votre revendeur.	-
8037	[Erreur Machine]	Erreur de communication entre la carte principale et la carte de la bouteille pendant l'agitation du réservoir	Vérifiez si une source peut produire un bruit important à proximité de l'imprimante. Si le problème persiste même après la réactivation de l'imprimante, veuillez contacter votre revendeur.	-
8039	[Erreur Machine]	Erreur de communication entre la carte principale et la carte de la bouteille pendant le remplissage de la solution de nettoyage	Vérifiez si une source peut produire un bruit important à proximité de l'imprimante. Si le problème persiste même après la réactivation de l'imprimante, veuillez contacter votre revendeur.	-
8040	[Erreur Machine]	Le capteur de volume restant du réservoir secondaire a été détecté comme étant défectueux (K)	Si le problème persiste même après le redémarrage de l'imprimante, veuillez contacter votre revendeur après avoir noté le code d'erreur et le message affiché.	-

Code d'erreur	Message d'erreur	Description	Remède	Référence
8041	[Erreur Machine]	Le capteur de volume restant du réservoir secondaire a été détecté comme étant défectueux (Y)	Si le problème persiste même après le redémarrage de l'imprimante, veuillez contacter votre revendeur après avoir noté le code d'erreur et le message affiché.	-
8042	[Erreur Machine]	Le capteur de volume restant du réservoir secondaire a été détecté comme étant défectueux (C)	Si le problème persiste même après le redémarrage de l'imprimante, veuillez contacter votre revendeur après avoir noté le code d'erreur et le message affiché.	-
8043	[Erreur Machine]	Le capteur de volume restant du réservoir secondaire a été détecté comme étant défectueux (M)	Si le problème persiste même après le redémarrage de l'imprimante, veuillez contacter votre revendeur après avoir noté le code d'erreur et le message affiché.	-
8044	[Erreur Machine]	Le capteur de volume restant du réservoir secondaire a été détecté comme étant défectueux (W)	Si le problème persiste même après le redémarrage de l'imprimante, veuillez contacter votre revendeur après avoir noté le code d'erreur et le message affiché.	-
8050	[Erreur Machine]	Échec de l'évacuation de l'air de la poche secondaire (K)	Vérifiez si une source peut produire un bruit important à proximité de l'imprimante. Si le problème persiste même après la réactivation de l'imprimante, veuillez contacter votre revendeur.	-
8051	[Erreur Machine]	Échec de l'évacuation de l'air de la poche secondaire (Y)	Vérifiez si une source peut produire un bruit important à proximité de l'imprimante. Si le problème persiste même après la réactivation de l'imprimante, veuillez contacter votre revendeur.	-

Code d'erreur	Message d'erreur	Description	Remède	Référence
8052	[Erreur Machine]	Échec de l'évacuation de l'air de la poche secondaire (C)	Vérifiez si une source peut produire un bruit important à proximité de l'imprimante. Si le problème persiste même après la réactivation de l'imprimante, veuillez contacter votre revendeur.	-
8053	[Erreur Machine]	Échec de l'évacuation de l'air de la poche secondaire (M)	Vérifiez si une source peut produire un bruit important à proximité de l'imprimante. Si le problème persiste même après la réactivation de l'imprimante, veuillez contacter votre revendeur.	-
8054	[Erreur Machine]	Échec de l'évacuation de l'air de la poche secondaire (W)	Vérifiez si une source peut produire un bruit important à proximité de l'imprimante. Si le problème persiste même après la réactivation de l'imprimante, veuillez contacter votre revendeur.	-
8060	[Erreur Machine]	Impossible de remplir d'encre le réservoir secondaire (K)	Si le problème persiste même après le redémarrage de l'imprimante, veuillez contacter votre revendeur après avoir noté le code d'erreur et le message affiché.	-
8061	[Erreur Machine]	Impossible de remplir d'encre le réservoir secondaire (Y)	Si le problème persiste même après le redémarrage de l'imprimante, veuillez contacter votre revendeur après avoir noté le code d'erreur et le message affiché.	-
8062	[Erreur Machine]	Impossible de remplir d'encre le réservoir secondaire (C)	Si le problème persiste même après le redémarrage de l'imprimante, veuillez contacter votre revendeur après avoir noté le code d'erreur et le message affiché.	-

Code d'erreur	Message d'erreur	Description	Remède	Référence
8063	[Erreur Machine]	Impossible de remplir d'encre le réservoir secondaire (M)	Si le problème persiste même après le redémarrage de l'imprimante, veuillez contacter votre revendeur après avoir noté le code d'erreur et le message affiché.	-
8064	[Erreur Machine]	Impossible de remplir d'encre le réservoir secondaire (W)	Si le problème persiste même après le redémarrage de l'imprimante, veuillez contacter votre revendeur après avoir noté le code d'erreur et le message affiché.	-
8065	[Erreur Machine]	Impossible de remplir le réservoir secondaire de solution de nettoyage avec une solution de nettoyage	Si le problème persiste même après le redémarrage de l'imprimante, veuillez contacter votre revendeur après avoir noté le code d'erreur et le message affiché.	-
8070	[Erreur Machine]	Échec de la décharge d'encre depuis le réservoir secondaire (K)	Si le problème persiste même après le redémarrage de l'imprimante, veuillez contacter votre revendeur après avoir noté le code d'erreur et le message affiché.	-
8071	[Erreur Machine]	Échec de la décharge d'encre depuis le réservoir secondaire (Y)	Si le problème persiste même après le redémarrage de l'imprimante, veuillez contacter votre revendeur après avoir noté le code d'erreur et le message affiché.	-
8072	[Erreur Machine]	Échec de la décharge d'encre depuis le réservoir secondaire (C)	Si le problème persiste même après le redémarrage de l'imprimante, veuillez contacter votre revendeur après avoir noté le code d'erreur et le message affiché.	-
8073	[Erreur Machine]	Échec de la décharge d'encre depuis le réservoir secondaire (M)	Si le problème persiste même après le redémarrage de l'imprimante, veuillez contacter votre revendeur après avoir noté le code d'erreur et le message affiché.	-

Code d'erreur	Message d'erreur	Description	Remède	Référence
8074	[Erreur Machine]	Échec de la décharge d'encre depuis le réservoir secondaire (W)	Si le problème persiste même après le redémarrage de l'imprimante, veuillez contacter votre revendeur après avoir noté le code d'erreur et le message affiché.	-
8090	[Erreur Machine]	Les données de mise à jour du micrologiciel pour la carte de la bouteille sont défectueuses	Réactivez l'imprimante et remettez à jour le microprogramme. Si le problème persiste, veuillez contacter votre revendeur.	-
8101	[Erreur Machine]	Erreur de communication entre la carte principale et la carte de la bouteille	Vérifiez si une source peut produire un bruit important à proximité de l'imprimante. Si le problème persiste même après la réactivation de l'imprimante, veuillez contacter votre revendeur.	-
8102	[Erreur Machine]	Erreur de communication entre la carte principale et la carte de la bouteille	Vérifiez si une source peut produire un bruit important à proximité de l'imprimante. Si le problème persiste même après la réactivation de l'imprimante, veuillez contacter votre revendeur.	-
8103	[Erreur Machine]	Erreur de communication entre la carte principale et la carte de la bouteille	Vérifiez si une source peut produire un bruit important à proximité de l'imprimante. Si le problème persiste même après la réactivation de l'imprimante, veuillez contacter votre revendeur.	-
8111	[Erreur Machine]	Erreur de communication entre la carte de la bouteille et la carte du support de la bouteille	Vérifiez si une source peut produire un bruit important à proximité de l'imprimante. Si le problème persiste même après la réactivation de l'imprimante, veuillez contacter votre revendeur.	-

Code d'erreur	Message d'erreur	Description	Remède	Référence
8112	[Erreur Machine]	Erreur de communication entre la carte de la bouteille et la carte du support de la bouteille	Vérifiez si une source peut produire un bruit important à proximité de l'imprimante. Si le problème persiste même après la réactivation de l'imprimante, veuillez contacter votre revendeur.	-
8113	[Erreur Machine]	Erreur de communication entre la carte de la bouteille et la carte du support de la bouteille	Vérifiez si une source peut produire un bruit important à proximité de l'imprimante. Si le problème persiste même après la réactivation de l'imprimante, veuillez contacter votre revendeur.	-
8114	[Erreur Machine]	Erreur de communication entre la carte de la bouteille et la carte du support de la bouteille	Vérifiez si une source peut produire un bruit important à proximité de l'imprimante. Si le problème persiste même après la réactivation de l'imprimante, veuillez contacter votre revendeur.	-
8121	[Erreur Machine]	Une erreur s'est produite dans la commande du moteur à partir de la carte de la bouteille	Vérifiez si une source peut produire un bruit important à proximité de l'imprimante. Si le problème persiste même après la réactivation de l'imprimante, veuillez contacter votre revendeur.	-
8122	[Erreur Machine]	Une erreur s'est produite dans la commande du moteur à partir de la carte de la bouteille	Vérifiez si une source peut produire un bruit important à proximité de l'imprimante. Si le problème persiste même après la réactivation de l'imprimante, veuillez contacter votre revendeur.	-
8123	[Erreur Machine]	Le moteur pour l'agitation du réservoir d'encre blanche ne tourne pas	Vérifiez si une source peut produire un bruit important à proximité de l'imprimante. Si le problème persiste même après la réactivation de l'imprimante, veuillez contacter votre revendeur.	-

Code d'erreur	Message d'erreur	Description	Remède	Référence
8181	[Erreur Machine]	Les données de mise à jour du micrologiciel de la bouteille étaient défectueuses	Réactivez l'imprimante et remettez à jour le microprogramme. Si le problème persiste, veuillez contacter votre revendeur.	-
8182	[Erreur Machine]	Inadéquation de version entre la carte de la bouteille et la carte principale	Si le problème persiste même après le redémarrage de l'imprimante, veuillez contacter votre revendeur après avoir noté le code d'erreur et le message affiché.	-
8191	[Erreur Machine]	Erreur de communication entre la carte de la bouteille et la carte du support de la bouteille	Vérifiez si une source peut produire un bruit important à proximité de l'imprimante. Si le problème persiste même après la réactivation de l'imprimante, veuillez contacter votre revendeur.	-
8192	[Erreur Machine]	Erreur de communication entre la carte de la bouteille et la carte du support de la bouteille	Vérifiez si une source peut produire un bruit important à proximité de l'imprimante. Si le problème persiste même après la réactivation de l'imprimante, veuillez contacter votre revendeur.	-
8193	[Erreur Machine]	Erreur de communication entre la carte de la bouteille et la carte du support de la bouteille	Vérifiez si une source peut produire un bruit important à proximité de l'imprimante. Si le problème persiste même après la réactivation de l'imprimante, veuillez contacter votre revendeur.	-
8194	[Erreur Machine]	Erreur de communication entre la carte de la bouteille et la carte du support de la bouteille	Vérifiez si une source peut produire un bruit important à proximité de l'imprimante. Si le problème persiste même après la réactivation de l'imprimante, veuillez contacter votre revendeur.	-

Code d'erreur	Message d'erreur	Description	Remède	Référence
8199	[Erreur Machine]	Erreur de communication entre la carte de la bouteille et la carte du support de la bouteille	Vérifiez si une source peut produire un bruit important à proximité de l'imprimante. Si le problème persiste même après la réactivation de l'imprimante, veuillez contacter votre revendeur.	-

Dans le cas où des codes d'erreur différents de ceux mentionnés ci-dessus s'affichent ou si l'une des erreurs mentionnées ci-dessus ne peut être corrigée même en suivant les procédures de dépannage, veuillez contacter votre revendeur pour obtenir de l'aide.

## 11-1. Appareil

Méthode d'impression		Impression directe sur tissu par impression jet d'encre de couleur		
Tête	Quantité	Ensemble de 2 pièces		
Résolution	Maximum	1200 ppp x 1200 ppp		
Encre	Type	Encre à base d'eau		
	Nombre de couleurs	5 couleurs de CMYKW		
Méthode d'approvisionnement en matériel		Méthode de transport de la platine		
Supports pris en charge (taille/épaisseur)	Taille	355,6 mm x 406,4 mm (platine standard)		
	Épaisseur	Jusqu'à 30 mm		
Zone imprimable	Maximum	406,4 mm x 533,4 mm		
Interface		USB 2.0, LAN (10BASE-T, 100BASE-TX, 1000BASE-T), mémoire USB		
Dimensions extérieures		1780 mm (largeur) x 1300 mm (profondeur) x 1210 mm (hauteur) * Lorsqu'il est équipé de la table recommandée		
Poids		171 kg (y compris la platine) * Corps principal 128 kg et réservoir 43 kg		
Conditions d'installation Environnement de travail	Alimentation		Monophasé, 100 V-240 V, 50/60 Hz	
	Consommations électriques		Lorsqu'elle est activée : 160 W max.	
	La température et l'humidité de l'environnement	Environnement d'impression recommandé	Température : de 18 à 30 °C Humidité : de 35 à 85 % (aucune condensation ne doit se produire.)	
		Environnement de travail	Température : de 10 à 35 °C Humidité : de 20 à 85 % (aucune condensation ne doit se produire.)	
Environnement de stockage		Température : de 0 à 40 °C Humidité : de 20 à 85 % (aucune condensation ne doit se produire.)		
Direction impression		Bidirectionnel, unidirectionnel		
Conditions de fixation		Four convoyeur (recommandé) : 160 °C pendant 3,5 minutes, ou presse à chaud : 180 °C pendant 35 secondes * Le temps de fixation diffère selon le dispositif de fixation.		
Prétraitement		Un prétraitement est requis lorsque vous imprimez avec de l'encre blanche. Appliquez le prétraitement avec un rouleau ou un dispositif de prétraitement puis séchez-le à l'aide d'une presse à chaud.		

**11-2. Logiciel**

OS	Windows 10 (64 bits), Windows 11 (64 bits), macOS Monterey, macOS Ventura et macOS Sonoma * Compatible avec Intel/M1/M2 pour macOS »
Environnement d'exploitation min.	CPU à 2 GHz ou plus RAM à 4 Go ou plus
Résolution d'affichage	XGA (1024 x 768) ou supérieur
Production	Pilote d'imprimante, GTX Graphics Lab
Logiciels recommandés pour l'édition d'images de haut niveau	Adobe® Photoshop CC2020/CC2019, Adobe® Illustrator CC2020/CC2019, CorelDRAW® 2018/2019 (pour Windows)

### 11-3. Encre, solution de nettoyage, prétraitement

#### 11-3-1. Encre

Nom		Poche d'encre Noire / Magenta / Cyan / Jaune	
Utilisez la date d'expiration		Date d'expiration imprimée sur la bouteille (avec un stockage à température normale)	
Température de stockage		de 0 à 40 °C	
Précautions pour le stockage		<ul style="list-style-type: none"> <li>- Stockez-les dans un endroit où elles ne sont pas exposées à la lumière directe du soleil.</li> <li>- Conservez-les hors de portée des enfants.</li> <li>- Stockez-les loin de toute flamme, de la chaleur et de toute substance oxydée.</li> <li>- Prenez garde à ne pas perdre la clé IC.</li> </ul>	
Contenu		1,8 L / 18 L	
Dimensions extérieures en condition de transport	1,8 L	Ensemble de 1 pièces	115 mm (largeur) x 115 mm (profondeur) x 393 mm (hauteur)
		Ensemble 6 pièces	370 mm (largeur) x 255 mm (profondeur) x 435 mm (hauteur)
	18 L	Ensemble de 1 pièces	294 mm (largeur) x 294 mm (profondeur) x 507 mm (hauteur)

#### 11-3-2. Solution de nettoyage

Nom		Solution de nettoyage	
Utilisez la date d'expiration		Date d'expiration sur le récipient (avec un stockage à température normale)	
Température de stockage		de 0 à 40 °C	
Précautions pour le stockage		<ul style="list-style-type: none"> <li>- Stockez-les dans un endroit où elles ne sont pas exposées à la lumière directe du soleil.</li> <li>- Conservez-les hors de portée des enfants.</li> <li>- Stockez-les loin de toute flamme, de la chaleur et de toute substance oxydée.</li> <li>- Recouvrez hermétiquement le récipient, puis stockez-le dans un endroit frais et sombre avec une bonne ventilation.</li> </ul>	
Contenu		1,8 L, 5 L	
Dimensions extérieures en condition de transport	1,8 L(Ensemble de 6 pièces)	486 mm (largeur) x 346 mm (profondeur) x 360 mm (hauteur)	
	5 L(Ensemble de 4 pièces)	406 mm (largeur) x 406 mm (profondeur) x 407 mm (hauteur)	

### 11-3-3. Prétraitement

Nom		Prétraitement
Utilisez la date d'expiration		Date d'expiration sur le boîtier extérieur (avec un stockage à température normale)
Température de stockage		de 0 à 40 °C
Précautions pour le stockage		<ul style="list-style-type: none"> <li>- Stockez-les dans un endroit où elles ne sont pas exposées à la lumière directe du soleil.</li> <li>- Conservez-les hors de portée des enfants.</li> <li>- Stockez-les loin de toute flamme, de la chaleur et de toute substance oxydée.</li> <li>- Recouvrez hermétiquement le récipient, puis stockez-le dans un endroit frais et sombre avec une bonne ventilation.</li> </ul>
Contenu		20 kg, 5 kg
Dimensions extérieures en condition de transport	Ensemble de 1 pièces	265 mm (largeur) x 265 mm (profondeur) x 400 mm (hauteur), (20 kg)
	Ensemble de 4 pièces	456 mm (largeur) x 320 mm (profondeur) x 318 mm (hauteur), (5 kg)

## 11-4. À propos des consommables, des accessoires et des pièces de rechange

### À propos des consommables, des accessoires et des pièces de rechange

- Consommables : Composants nécessaires pour l'opération d'impression
- Éléments en option : Articles disponibles via des bons de commande selon le statut d'utilisation des clients
- Pièces de rechange : Composants pour lesquels un entretien périodique est nécessaire afin d'optimiser le fonctionnement de votre imprimante

Consommables		N° de code
Bouteille d'encre noire	1,8 L	GCX-4K02-1
	18 L	GCX-4K20K-1
Bouteille d'encre magenta	1,8 L	GCX-4M02-1
	18 L	GCX-4M20K-1
Bouteille d'encre cyan	1,8 L	GCX-4C02-1
	18 L	GCX-4C20K-1
Bouteille d'encre jaune	1,8 L	GCX-4Y02-1
	18 L	GCX-4Y20K-1
Bouteille d'encre blanche	1,8 L	GCX-4W02
	18 L	GCX-4W20K
Solution de nettoyage	1,8 L	GCX-4E02
	5 L	GCX-4E05
Prétraitement	5 kg	GCX-4P05
	20 kg	GCX-4P20
Kit d'entretien complet <Articles fournis avec l'imprimante>		
Bâtonnet de nettoyage R	16 pcs.	SC0934
Bâtonnet de nettoyage T	16 pcs.	
Feutre de nettoyage	2 pcs.	
Filtre de l'extracteur	4 pcs.	
Nettoyeur de racle	Ensemble de 2 pièces	SB6673
Feutre de nettoyage	Ensemble de 2 pièces	SC0935
Filtre de l'extracteur	Ensemble de 2 pièces	SB7007
Bâtonnet de nettoyage R	Ensemble de 50 pièces	SB7008
Bâtonnet de nettoyage T	Ensemble de 50 pièces	SC0032

Éléments en option	N° de code
Très grande platine X (16"x21" / 406 x 533mm)	SB6992
Feuille pour platine 16X21	SB7242
Grande platine X (16"x18" / 406 x 457mm)	SB6994
Feuille pour platine 16X18	SB6995
Platine pour adultes X (14"x16" / 356 x 406mm)	SB6996
Feuille pour platine 14x16	SB6667
Platine jeunesse X (10"x12" / 254 x 305mm)	SB6998
Feuille pour platine 10x12	SB6999
Platine bébé X (7"x8" / 178 x 203mm)	SB7001
Feuille pour platine 7x8	SB7002
Rouleau de prétraitement	SB1290
Ensemble de bouteille (réceptacle de résidu d'encre)	SB2582
Pièces de rechange	N° de code
Tête d'impression (pour l'impression couleur)	SC6192
Tête d'impression (pour blanc)	SC6197
Pilote	SC1681
Filtre	SB7093
Racle	SB7870
Graisse	SB3229
Coupe de nettoyage	SB6925
Pinces	117466100

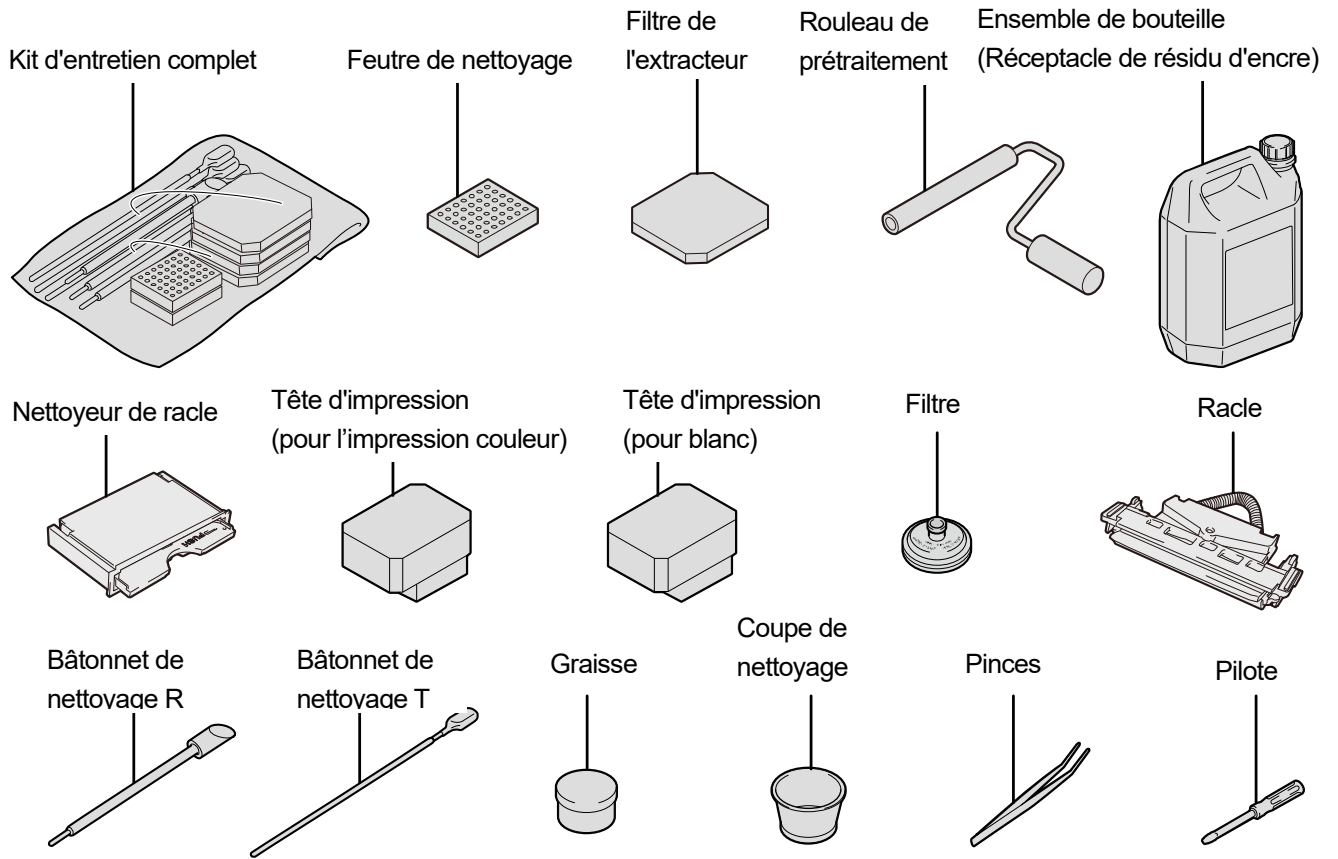

X0395



\* Notez que le contenu de ce manuel peut différer légèrement du produit que vous avez acquis en raison d'améliorations apportées depuis au produit.

**BROTHER INDUSTRIES, LTD.** <https://www.brother.com/>  
1-5, Kitajizoyama, Noda-cho, Kariya 448-0803, Japan.

© 2020-2024 Brother Industries, Ltd. All Rights Reserved.  
Ce document comprend les instructions originales.

GTX-424  
I4071954F FR  
2024.07.F(1)